



81778

MEMORIA DESCRIPTIVA

del Modelo de Utilidad, por 20 años, solicitado a favor de JOSE ARTES DE ARCOS, S. A. de nacionalidad Española, residente en Barcelona, calle de Venus numero 12, por " UN FARO PILOTO PERFECCIONADO PARA VEHICULOS "=

El presente Modelo de Utilidad se refiere a un faro piloto perfeccionado para vehículos.

El faro piloto está constituido por la envolvente transparente de forma variable, que lleva en su borde un marco perimetral metálico externo. Unos manguitos del centro de los lados menores y correspondiéndose con unas pestañas del marco cerrado dirigido hacia el interior, están atravesados por los tornillos de sujeción de los extremos de la placa soporte de la luz.

La placa soporte está formada por un puente central saliente que lleva, por su cara anterior y en sus bordes laterales, los soportes de la luz. A ambos lados del puente central, la placa continua con dos concavidades reflectoras, iguales, presentando unas pestañas extremas planas agujereadas por la sujeción a la envolvente transparente. En las concavidades existen los ori-

81778

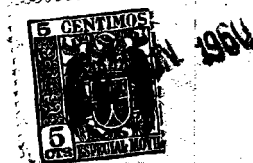

15 ficios para colocación de las cabezas de los vástagos que suje-
tan el faro piloto al vehículo.

En la cara posterior de las dos superficies cóncavas incli -
nadas con relación al puente y en los extremos de éste, existen
los bordes de conexión, que solidarizan el soporte angular de la
20 luz a la placa reflectora.

Los vástagos de unión al vehículo llevan una contratuerca para
presionar una junta elástica al reborde de la envolvente trans -
parente. Esta junta, de forma rectangular, presenta un reborde
perimetral con encaje para adaptar el borde de la envolvente.
25 La zona central de la junta de estanqueidad presenta dos orifi -
cios correspondientes con los bornes del elemento luminoso y
dos orificios, en dirección perpendicular a los anteriores, que
sirven para el paso de los vástagos de sujeción, cuya cabeza
está retenida en los orificios de las pantallas cóncavas.

30 En la hoja gráfica adjunta y a título de ejemplo, se represen -
ta un caso de realización práctica del faro piloto perfeccionado,
objeto del presente Modelo de Utilidad.

La figura 1, muestra una vista en planta de la placa reflelec -
tora sin la envolvente, en la figura 2 se ve un semicorte y al -
35 zado longitudinal de la placa y en la figura 3, un corte trans -
versal de la placa.

Siguiendo los dibujos se vé la envolvente practicamente semi -
cilíndrica -1-, con el marco metálico -2-, cuyas pestañas -3- pre -
sentan las cabezas de los tornillos -4-, cuyos vástagos roscados
40 -5-, despues del paso por el casquillo -6- de la placa transpa -
rente, sujetan a través de la arandela elástica -7- las pestañas
agujereadas -8- de la placa soporte.

La placa soporte presenta un puente central cóncavo -9-, que
lleva los soportes en forma de pieza angular de tramo -10- suje -
45 ta por el borne -11- de tornillo -12- y roblón -13-, con aran -

81778



dela dieléctrica -14-. El tramo inclinado -15- de la pieza angular, lleva los orificios de sujeción de la luz -16-. En el puente concurren las dos pantallas , cóncava -17- que llevan los orificios -18- en los que, mediante los vástagos de cabeza -19-, se sujeta la placa o junta de estanqueidad -20-, cuyo reborde -21- es exterior a una ranura -22- de encaje del borde de la envolvente y marco metálico. La junta lleva los orificios -23- de paso de las espigas roscadas -24- de los vástagos -19-, así como los orificios -25- para los conductores eléctricos.

55 Se fabricará el faro piloto perfeccionado, con los materiales apropiados a sus elementos componentes, pudiendo variar su forma, acabado y dimensiones, y cuantos detalles no alteren, cambien o modifiquen su esencialidad.

===== N O T A =====

Se reivindica como objeto de este Modelo de Utilidad:-

60 1º.- Un faro piloto perfeccionado para vehículos, constituido por la envolvente transparente de forma variable, que lleva en su borde un marco perimetral metálico externo. Unos manguitos del centro de los lados menores y correspondiéndose con unas pestañas del marco cerrado dirigidas hacia el interior, están
65 atravesados por los tornillos de sujeción de los extremos de la placa soporte de la luz. La placa soporte está formada por un puente central saliente que lleva, en su cara anterior y en sus bordes laterales, los soportes de la luz. A ambos lados del puente central, la placa continúa con dos concavidades reflectoras iguales, presentando unas pestañas extremas planas agujereadas por la sujeción a la envolvente transparente. En las
70 concavidades existen los orificios para colocación de las cabezas de los vástagos, que sujetan el faro piloto al vehículo. En la cara posterior de las dos superficies cóncavas inclinadas

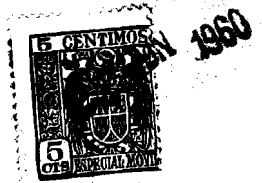

81778

1
75 con relación al puente y en los extremos de éste, existen los
bornes de conexión que solidarizan el soporte angular de la luz
a la placa reflectora.

2º.- Un faro piloto perfeccionado para vehículos, según reivin-
dicación 1ª., caracterizado porqué los vástagos de unión al vehí-
80 culo llevan una contratuerca para presionar una junta elástica al
reborde de la envolvente transparente. Esta junta, de forma rec-
tangular, presenta un reborde perimetral con encaje para adaptar
el borde de la envolvente. La zona central de la junta de estan-
85 queidad presenta dos orificios correspondientes con los bornes del
elemento luminoso y dos orificios en dirección perpendicular a los
anteriores, que sirven para el paso de los vástagos de sujeción ,
cuya cabeza está retenida en los orificios de las pantallas cóncavas.

3º.- Un faro piloto perfeccionado para vehículos

90 Consta la presente memoria descriptiva de cuatro hojas foliadas y
91 escritas por una sola cara.

Barcelona, 22 de JUNIO de 1.960.

B. A.

M. LLORI

P. E.



81778

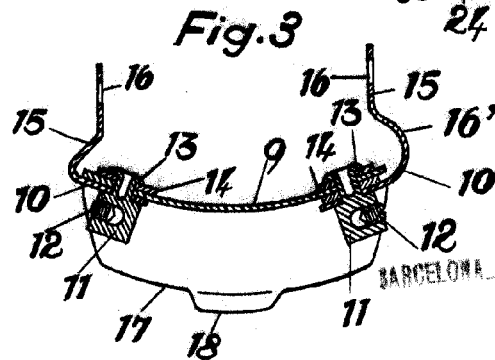
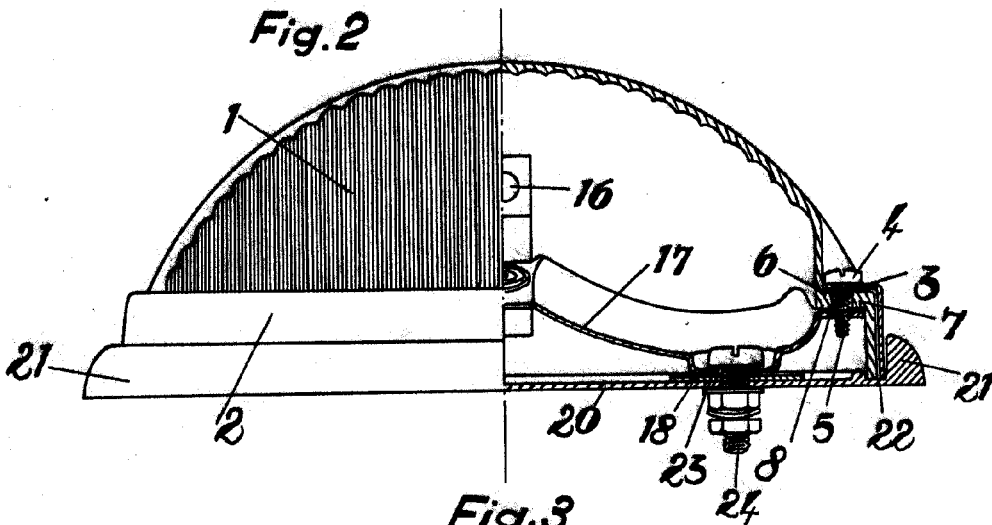
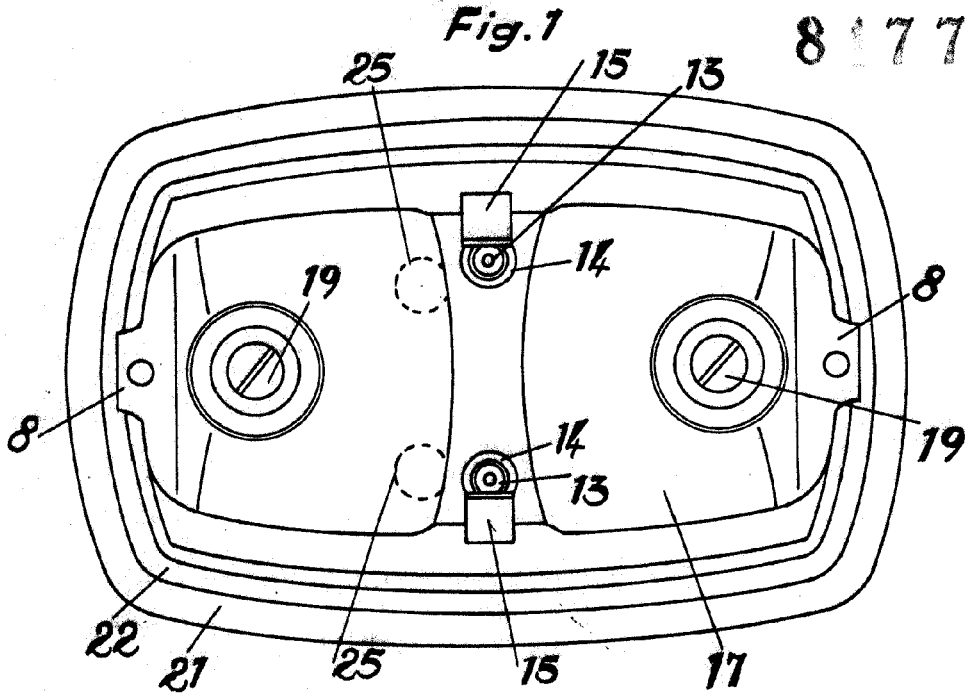

BARCELONA 22 de Junio DE 1960

J. Artés

Escala variable.