



81746

M O D E L O  
D E  
U T I L I D A D

a favor de D<sup>a</sup> CONCEPCION FORNT BALSACH, de nacionalidad española, domiciliada en Barcelona, calle Mandri, 30, 4<sup>a</sup>, 2<sup>a</sup>, por "ENCENDEDOR A GAS".

- . -

MEMORIA DESCRIPTIVA

La presente invención se refiere a un encendedor a gas, el cual resulta de funcionamiento totalmente automático, es decir, que al apretar la palanca de accionamiento, se levanta la válvula de salida del gas, y efectuándose al mismo tiempo la chispa de ignición, volviendo todo el mecanismo a su posición primitiva mediante resortes.

Las ventajas de accionamiento obtenidas con el encendedor descrito no merman, en absoluto, la sencillez constitutiva del mismo, antes al contrario, la rea-

11 JUN

8-7-18



lización presenta resulta mucho más simple que las precedentes.

- Dicho encendedor está constituido esencialmente por una caja que contiene un depósito de gas dotado de una boquilla-válvula desplazable longitudinalmente, cuya caja presenta una tapa y una palanca de accionamiento articuladas y conectadas entre sí, estando esta última solicitada elásticamente de forma que tiende a mantenerse en posición de cerrado, mientras que la tapa se halla conectada, por un dispositivo de trinquete apropiado, a la muela giratoria contra la que se apoya elásticamente la piedra pirofórica, mientras que contra la palanca de accionamiento se apoya a su vez un extremo de un fleje elástico acodado, el cual se halla articulado por las proximidades de su acodamiento y finaliza por el extremo opuesto en una horquilla conectada a la boquilla-válvula, de forma que en la posición de reposo de la palanca, la horquilla en cuestión mantiene cerrada a la válvula y al accionar la palanca oscila el fleje acodado y la horquilla levanta dicha válvula permitiendo la salida del gas.
- 5.
- 10.
- 15.
- 20.

- La piedra pirofórica está alojada en el interior de un cilindro que desemboca junto al lomo de la muela giratoria y presenta un corte longitudinal, por el que penetra el extremo de un balancín solicitado elásticamente de forma que mantiene fuertemente presionada la piedra pirofórica contra la muela en cuestión.
- 25.

En el extremo del balancín opuesto al que pre-



81726

siona a la piedra pirofórica, está articulada una palanca abatible, la cual permite separar este último del interior del cilindro en que está alojada la piedra pirofórica, facilitando así su recambio.

5. La palanca de accionamiento está solicitada elásticamente por un resorte de pieza articulado en el eje de la palanca, una de cuyas ramas es la que se apoya contra la misma, mientras la opuesta presiona sobre el balancín que actúa contra la piedra pirofórica.
10. Tanto la tapa articulada como la palanca de accionamiento, así como los resortes y brazos que completan el mecanismo de accionamiento del encendedor están montados en un soporte amovible y enchufable a modo de tapa en el borde de la caja que contiene el depósito,
15. dotado en uno de sus extremos de una pestaña saliente que encaja en una pequeña ranura correspondiente prevista en el interior de la caja, mientras que por el extremo opuesto el soporte en cuestión lleva unidas dos patillas elásticas separadas transversalmente, de extremos ligeramente curvados y convergentes entre sí, los cuales se apoyan a presión contra las paredes de la caja descrita convergentes hacia su extremo delantero al enchufar el soporte en la misma, manteniendo de este modo encajada la pestaña en la ranura.
- 20.
25. Para la mejor comprensión de cuanto queda descrito en la presente memoria, se acompaña un dibujo en el que, tan sólo a título de ejemplo, se representa un caso práctico de realización del objeto de la invención.



81746<sup>1</sup>

En dicho dibujo, la figura 1 es una vista en sección longitudinal del encendedor; y la figura 2 corresponde a una sección por el plano II de la figura anterior.

5. El encendedor descrito está constituido en el aludido dibujo por una caja -1- que contiene al depósito de gas -2-, dotado en su cara superior de una válvula -3- deslizable axialmente y que al mismo tiempo constituye la boquilla de salida. En dicha caja va enchufado un soporte -4-, provisto en un extremo de una pestaña saliente -5- que encaja en un vaciado -6- previsto al efecto en la caja -1-, mientras que en el extremo opuesto está dotado de una escotadura -7- en cuyo interior se halla unida una laminilla -8- doblada en U de ramas elásticas y salientes con sus extremos -9- ligeramente curvos y convergentes entre sí, los cuales se apoyan a presión contra la pared interna redondeada de la caja -1- al enchufar el soporte, asegurando así el encaje de la pestaña -5- en el vaciado -6-. De este modo el montaje y desmontaje del soporte -4- se realiza con facilidad, al propio tiempo que su unión a la caja es segura.
- 10.
- 15.
- 20.

25. Dicho soporte -4- está dotado de orejas opuestas -10- en las que se halla articulada una tapa oscilante -11-, conectada mediante un dispositivo de trinquete convencional con la muela giratoria -12-. En el extremo posterior del soporte -4- está articulada a su vez una palanca -13- de accionamiento mediante el pasa-

81746

11



- dor -13a-, la cual presenta en su extremo anterior una horquilla -14- doblada de tetones alineados -15- en sus respectivas ramas, los cuales se deslizan en sendas ranuras curvadas -16- previstas a tal fin en el extremo opuesto de la tapa -11-, de forma que al presionar la palanca -13- hacia abajo, ésta transmite su oscilación a la tapa que se transforma en un movimiento de apertura de la misma, con el correspondiente arrastre y giro de la muela -12-.
- 5.
10. En la cara interna de la palanca -13- se apoya el extremo de un resorte de pinza -14-, provista de espiras centrales que rodean al pasador -13a-, de forma que obliga a la palanca a mantenerse en posición de cerrado, mientras que el extremo opuesto -14a- de este mismo resorte se apoya contra uno de los brazos de un balancín -15- pivotado en -15a-, cuyo extremo penetra en un cilindro -16-, que alberga la piedra pirofórica -17-, a través de una ranura longitudinal -18-, obligando a aquella piedra a mantenerse fuertemente apoyada contra la muela giratoria -12-.
- 15.
20. A dicho balancín -15- se halla articulada en -15b- una pequeña palanca -19- que normalmente se encuentra abatida a lo largo del mismo pero cuando debe renovarse la piedra pirofórica -17-, se levanta (figura 1 en punteado) y haciéndola oscilar en sentido antirreloj. desplaza al citado balancín hasta que el extremo opuesto de éste sale de la ranura -18- permitiendo el libre acceso al cilindro -16-. Soltando la palanca -19-, el
- 25.



21746 11 J

brazo vuelve a su posición impelido por el resorte -14a- y la palanca puede ser abatida de nuevo a su posición primitiva.

En el interior de la palanca -13- de accionamiento se appya el extremo superior de un fleje -20- acodado, el cual presenta una abertura -21- próxima a su acodamiento, a cuyo través pasa el extremo del cilindro -16-, sirviendo asimismo de punto de articulación para dicho fleje, cuyo extremo opuesto está dotado de una pequeña horquilla -22- conectada a la válvula -3- de salida del gas, de forma que en la posición de reposo dicha válvula permanece cerrada, pero al accionar la palanca -13-, el fleje -20- oscila y la horquilla -22- levanta la válvula dejando paso libre al gas.

5. Como al propio tiempo se ha producido la chispa al rozar la muela -12- contra la piedra pirofórica -17-, entra en combustión el gas. Soltando la palanca -13-, los indicados mecanismos vuelven automáticamente a su posición de reposo, gracias al resorte -14-, que tiende a mantener a la palanca en posición de reposo, según se ha descrito anteriormente.

10.

15.

20.

Como se deduce de la descripción efectuada y por la observación del dibujo, el encendedor en cuestión resulta de manipulación sencilla y completamente automática, al propio tiempo que todos sus mecanismos pueden separarse fácilmente al estar vinculados al soporte enchufable -4-.

25.

Serán independientes del objeto de la invención,

11 JUN

81746



- los materiales empleados en la construcción de los distintos elementos que la integra, formas y dimensiones de los mismos y cuantos detalles accesorios puedan presentarse, siempre y cuando no afecten a su esencialidad.
- 5.

- . -

N O T A

Se reivindica como objeto del presente modelo de utilidad:

1. Encendedor a gas, que se caracteriza esencialmente por estar constituido por una caja que contiene
10. un depósito de gas dotado de una boquilla-válvula desplazable longitudinalmente, cuya caja presenta una tapa y una palanca de accionamiento articuladas y conectadas entre sí, estando esta última solicitada elásticamente de forma que tiende a mantenerse en posición
15. de cerrado, mientras que la tapa se halla conectada, por un dispositivo de trinquete apropiado, a la muela giratoria contra la que se apoya elásticamente la piedra pirofórica, a la vez que contra la palanca de accionamiento se apoya un extremo de un fleje elástico
20. acodado, el cual se halla articulado por un punto próximo a su acodamiento y finaliza por el extremo opuesto en una horquilla conectada a la boquilla-válvula del depósito de gas, de forma que en la posición de re-

81746<sup>11</sup> JJ



poso de la palanca la horquilla en cuestión mantiene cerrada a la válvula y al accionar la palanca oscila el fleje acodado y la horquilla levanta a la misma permitiendo la salida del gas.

- 5. 2. Encendedor a gas, según la reivindicación anterior, que se caracteriza esencialmente por el hecho de que la piedra pirofórica está alojada en el interior de un cilindro que desemboca junto a la muela giratoria, cuyo cilindro presenta un corte longitudinal por el que penetra el extremo de un balancín solicitado elásticamente de forma que mantiene fuertemente presionada la piedra pirofórica contra la muela en cuestión.
- 10. 3. Encendedor a gas, según las reivindicaciones 1 y 2, que se caracteriza esencialmente por el hecho de que en el extremo del balancín, opuesto al que presiona a la piedra pirofórica, está articulada una palanca abatible, la cual permite separar el balancín del interior del cilindro en que se encuentra dicha piedra, facilitando así su recambio.
- 15. 4. Encendedor a gas, según las reivindicaciones 1 a 3, que se caracteriza esencialmente por el hecho de que la palanca de accionamiento está solicitada elásticamente por un resorte de pinza dotado centralmente de espiras que rodean al pivote de dicha palanca, una de cuyas ramas es la que se apoya contra la misma, mientras la opuesta presiona el balancín que actúa contra la piedra pirofórica.
- 20. 5. Encendedor a gas, según las reivindicaciones
- 25.

11 JUN



81746

- 1 a 4, que se caracteriza esencialmente por el hecho de que tanto la tapa articulada como la palanca de accionamiento, así como los resortes y brazos que completan el mecanismo de accionamiento del encendedor está montados en un soporte amovible y enchufado en el borde de la caja que contiene el depósito, dotado en uno de sus extremos de una uña saliente que encaja en una ranura correspondiente prevista en el interior de la caja, mientras que por el extremo opuesto al manguito en cuestión lleva unidas dos patillas elásticas de extremos ligeramente curvados y convergentes entre sí, los cuales se apoyan a presión contra las paredes de la caja, redondeadas y convergentes hacia su extremo delantero, al enchufar el manguito en la misma, manteniendo de este modo encajada la uña en la ranura.
- 5.
- 10.
- 15.

6. Encendedor a gas.

La presente memoria descriptiva consta de nueve hojas foliadas, escritas a máquina por una sola cara.

Barcelona, a 11 de junio de 1960.

Concepción FORNT BALSACH

p. a.



Fig. 1

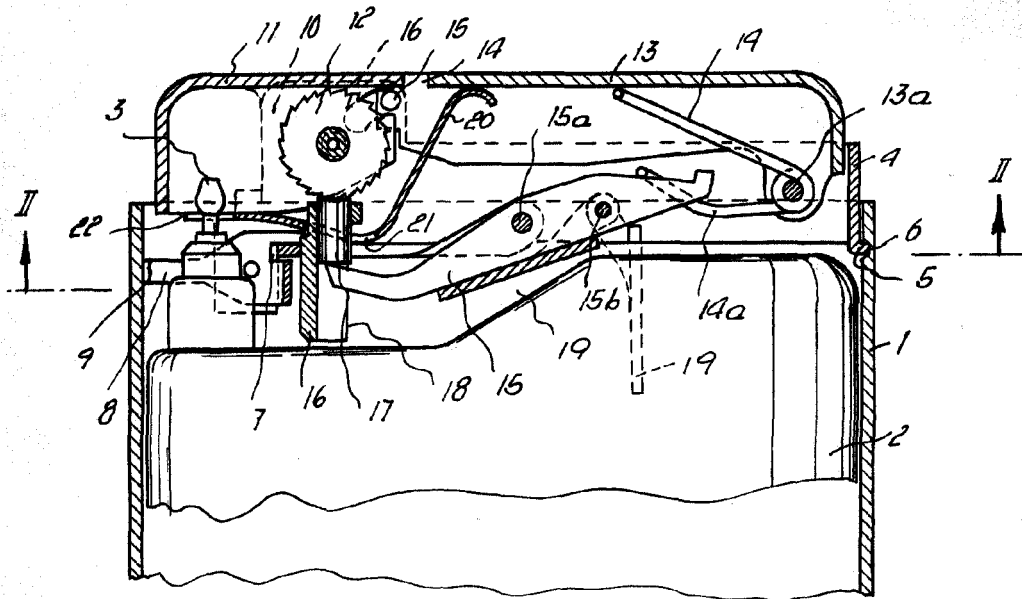
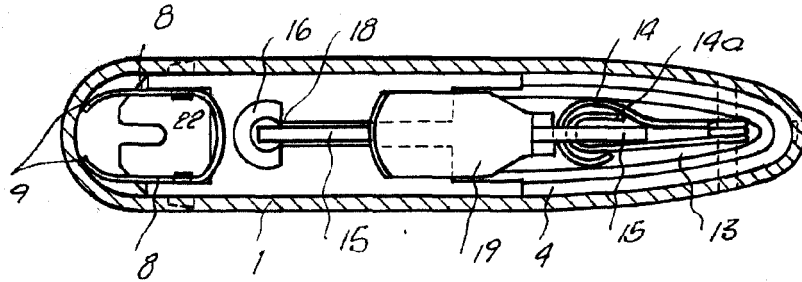

Fig. 2



Barcelona, 11 Junio 1960  
Concepción Fornt Balsach  
f.a.

7000