



81706

MODELO DE UTILIDAD

por 20 años

a favor de D. MANUEL SALLENT FERRERONS, de nacionalidad española,
residente en TARRASA (Barcelona), Moragas y Barret, 128. - - - -
por: "DISPOSITIVO PARA ILUSTRAR CON DIBUJOS ANIMADOS LOS DISCOS
GRAMOFÓNICOS". - - - - -

MEMORIA DESCRIPTIVA

El presente modelo de utilidad se refiere a un dispositivo
para ilustrar con dibujos animados los llamados discos gramofónicos.

5 Con este dispositivo se logra aunar a las canciones y
cuentos grabados en discos de gramófono, pick-up, y aparatos
similares, imágenes animadas con movimientos alegóricos relacio-
nadas con el tema del cuento o canción.

10 Ello representa una novedad pedagógica y excelente
distracción para los niños que así pueden ver a sus personajes
preferidos dotados de un movimiento que junto con la música y



voces grabadas en el disco producen un efecto maravilloso.

Para conseguir estos efectos el dispositivo en cuestión
consiste esencialmente en el hecho de ilustrar circularmente el
disco según motivos gráficos representativos de la grabación de
este disco, cuyos motivos gráficos constituyen una sucesión en
5 la que tales motivos se hallan en distintas posiciones con el
aditamento de detalles idóneos.

Además comprende este dispositivo un cuerpo piramidal
cuyas caras laterales son reflexivas y que se instala amovible-
mente en el centro del disco una vez colocado éste sobre el
10 plato giratorio del aparato. Este cuerpo piramidal está consti-
tuido por un tronco de pirámide con su base menor en la parte
inferior y presenta igual número de caras laterales que motivos
gráficos se han representado en el disco.

Así pues, en cada cara del cuerpo piramidal se refleja
15 un motivo gráfico, y al girar el disco junto con este cuerpo
se consigue el efecto deseado al mirar en la superficie lateral
del cuerpo piramidal donde van apareciendo los motivos gráficos
representados en una sucesión continua que determina la animación
de las figuras ilustradas, obteniendo al propio tiempo el fondo
20 musical correspondiente.

Con el fin de facilitar la explicación, se acompaña a
la presente memoria una lámina de dibujos en la que se ha
representado un caso de realización, que se cita a título de
25 ejemplo no limitativo del alcance del invento.

En los dibujos:

La figura 1 ilustra en alzado, seccionado convencional-
mente, el conjunto del dispositivo mediante el que se logra la
ilustración de los discos con dibujos animados, y

30 la figura 2 muestra en perspectiva este mismo dispositivo
en el que destaca el disco convenientemente ilustrado y el



cuerpo piramidal reflexivo.

El dispositivo objeto del modelo comprende la ilustración circular del disco -1- mediante el aditamento, en cada una de sus dos caras, de sendas láminas impresas -2- y -3-, por ejemplo de papel, en las que se hallan representados motivos alegóricos a las respectivas grabaciones practicadas en cada una de estas caras, ya sean canciones o cuentos, u otro que convenga. Los motivos -4- dibujados en cada una de las caras se repiten circularmente representados en distintas posiciones o con diferentes detalles dentro del mismo tema.

Asimismo consta este dispositivo de un cuerpo reflexivo -5- independiente que está constituido por un tronco de pirámide -6- de caras laterales -7- reflexivas, estando dispuesto este tronco de pirámide con su base menor en la parte inferior la cual se remata según un cuerpo cilíndrico -8- que presenta en su plano inferior un hueco u orificio adecuado para facilitar su acoplamiento eventual en el tetón central -9- del plato -10- del aparato tocadiscos, una vez se halla colocado sobre este plato el disco -1-.

Por su parte superior, el tronco de pirámide -6-, se remata con una tapa -11- aguzada según un pico central -12- que proporciona al cuerpo reflexivo -5- un aspecto similar al de un tiovivo.

El funcionamiento de este dispositivo es bien simple: Una vez colocado el disco -1- sobre el plato -10- del aparato, y situado centralmente el cuerpo reflexivo -5- encima de este disco, mirando en la superficie lateral del tronco de pirámide -6- se verán reflejados en sus caras -7- los correspondientes motivos gráficos -4- representados en el disco, al propio tiempo que se oyen las voces y música grabadas en el disco.



8-706

Al aparecer ante la vista las sucesivas caras -7- se forma una continuidad de los motivos gráficos -4- representados que determinan su animación al igual que si se tratara de una película cinematográfica sonora.

5 Por su sencillez el dispositivo en cuestión puede ser puesto en marcha por niños de corta edad, los cuales quedan maravillados al ver aparecer ante sus ojos los muñecos o personajes que relatan sus cuentos y canciones favoritas.

10 El modelo, dentro de su esencialidad, puede ser llevado a la práctica en otras formas de realización, que difieran sólo en detalle de la indicada a título de ejemplo, a las cuales alcanzará igualmente la protección que se recaba. Podrá, pues, llevarse a cabo en cualquier forma y tamaño, con los medios y aparatos más adecuados, y con los dibujos y grabaciones que
15 convengan, por quedar todo ello comprendido en el espíritu de las reivindicaciones.

N O T A

Se reivindica como objeto del presente modelo de utilidad:

20 1.- Dispositivo para ilustrar con dibujos animados los discos gramofónicos, caracterizado por el hecho de comprender la ilustración circular del disco con motivos gráficos en distinta posición y con diferentes detalles dentro de un mismo tema y por la disposición amovible sobre el centro del disco de un cuerpo piramidal cuyas caras laterales son exteriormente
25 reflexivas, de manera que al mirar en la superficie lateral de este cuerpo piramidal, y al girar este cuerpo junto con el disco, aparecen ante la vista los motivos gráficos representados en el disco, en una sucesión continua que determina su animación, estando en relación dichos motivos gráficos con la grabación
30 sonora del disco.



81706 10

2.- Dispositivo para ilustrar con dibujos animados los discos gramofónicos, según la anterior reivindicación, caracterizado porque el cuerpo piramidal reflexivo está constituido por un tronco de pirámide de múltiples caras laterales con su base menor en la parte inferior.

3.- Dispositivo para ilustrar con dibujos animados los discos gramofónicos, según las reivindicaciones 1 y 2, caracterizado porque el cuerpo piramidal reflexivo presenta en su base de sustentación un orificio central que encaja amoviblemente en el tetón del plato que soporta el disco.

4.- Dispositivo para ilustrar con dibujos animados los discos gramofónicos, según las reivindicaciones 1 a 3, caracterizado porque el cuerpo piramidal reflexivo presenta tantas caras laterales como distintos motivos gráficos presenta el conjunto de la ilustración del disco.

5.- DISPOSITIVO PARA ILUSTRAR CON DIBUJOS ANIMADOS LOS DISCOS GRAMOFONICOS.

Consta la presente memoria descriptiva de cinco hojas, mecanografiadas, foliadas, numeradas y escritas por una sola cara, acompañada de una hoja de dibujos.

Barcelona, para Madrid, a 10 de Junio de 1960.

MANUEL SALIENT FERRERONS

P. A.

Fig.1

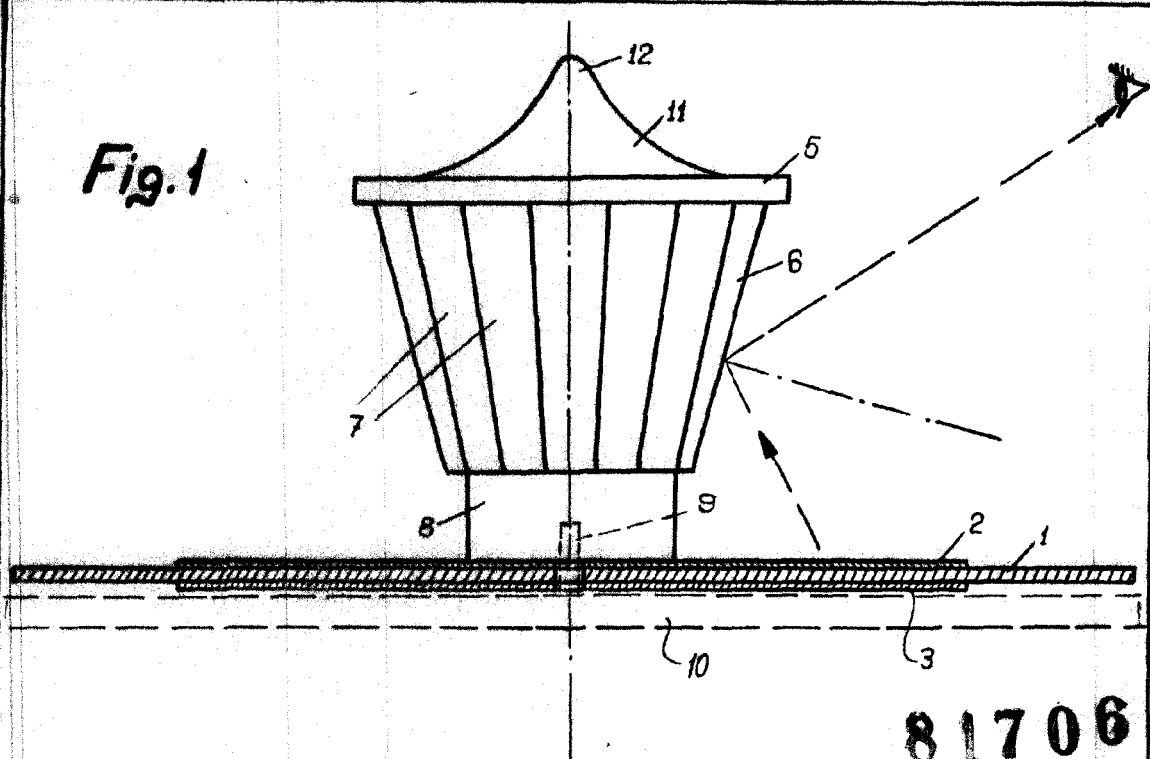
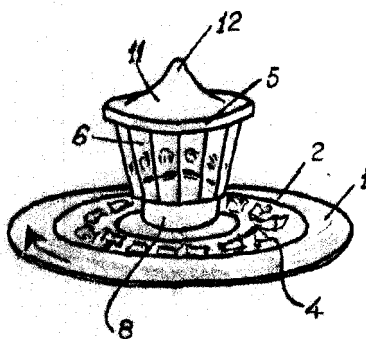

Fig.2



Escola: Variable.

Barcelona, a 10 de Junio 1960
p.e.

Manuel Salente Ferrerons