

Nº 8.380

25 MAY



Nº 8.380

81680

MODELO DE UTILIDAD

por 20 años

por "UNA SILLA APILABLE, PERFECCIONADA," a favor de D. Lino Ganado Bóveda, de nacionalidad española, domiciliado en Andorra la Vella (Andorra), Casa Vilalta.

=====

MEMORIA DESCRIPTIVA

El presente Modelo se refiere a una silla perfeccionada, caracterizada por poderse disponer en unión de otras iguales a ella, en forma de pila o hilera compacta, lo que reporta numerosas ventajas en el orden del transporte, almacenamiento y conservación.

Aparte estas características, la nueva silla se distingue por su línea elegante y moderna, de fina apariencia, que la convierte en un mueble sumamente



práctico y útil. Es de notar también su comodidad, por cuanto la nueva silla ha sido concebida funcionalmente en orden a conseguir el máximo confort durante su uso.

- Es sumamente adecuado su empleo en los casos
5. de instalaciones provisionales de mesas y sillas, tales como fiestas, reuniones o espectáculos. También en los bares, restaurantes, verbenas y similares, en que precisa un montaje y desmontaje periódico de las sillas, es de inapreciable utilidad la descrita, por poderse retirar
 10. y apilar fácilmente para los momentos de limpieza del local y otros.

- Finalmente, señalaremos las indiscutibles ventajas de la silla apilable en el aspecto de su almacenaje, pues al encajar una silla en otra idéntica, el
15. espacio ocupado es mínimo y no se desaprovecha ni un milímetro del mismo. Es tanto más importante este aspecto cuanto hoy en día se dispone en la mayoría de los casos de muy poco sitio y es interesante cualquier disposición que, como la presente, tienda a resolver el problema de
 20. la ubicación adecuada de los diferentes objetos de uso diario. A esta cuestión del espacio ocupado se une el del transporte, que queda considerablemente simplificado en el caso de disponer las sillas apiladas, lo que reduce evidentemente el volumen ocupado y las dificultades
 25. de su manejo.

Para su mejor comprensión, se acompaña a la presente memoria unos dibujos que ilustran, a título de ejemplo, una realización de la nueva silla, según el Modelo.

30. La figura 1 representa la silla plegable, vista en perspectiva, la figura 2 muestra dos sillas como la



descrita, acopladas en la forma de su apilado, y la figura 3 una vista parcial de sus articulaciones.

- Consta la silla de un soporte o bastidor -1- de estructura tubular, que forma los marcos laterales -2- y -3- de apoyo, a modo de patas, los cuales descansan sobre los elementos elásticos -2'- y -3'-. El bastidor forma superiormente los apoyos traseros -4-, que soportan el respaldo -5-, de forma alabeada para acoplarse a la forma del cuerpo humano.
10. En su parte superior -7-, los marcos laterales -2- y -3- presentan los elementos elásticos -2''- y -3''- que sirven de apoyo inmediato al asiento -6-, que presenta también una forma funcional y alabeada, adecuada a la forma del cuerpo.
15. El referido asiento -6- se fija en el travesaño que une los dos marcos -8-, por medio de unos elementos -9- a modo de bisagras de articulación, tubulares, cuyo diámetro es ligeramente superior que el tubo que constituye -8-, pudiendo girar alrededor del mismo. Esta
20. disposición permite levantar el asiento, en la forma que indican las figuras 2 y 3, y con ello puede situarse cada silla con su asiento elevado, en la concavidad definida por otra silla análoga. La elevación y descenso del asiento se facilitan por la disposición de un resorte de torsión
25. -11- en las uniones -9-.
- Los diferentes elementos tubulares que integran la silla se unen entre sí mediante las piezas de acoplamiento -10-, que impiden su deslizamiento relativo.
30. Todo cuanto no afecte, altere, cambie o modifique la esencia de la silla anteriormente descrita, será variable a los efectos del presente Modelo.

25 MAY.



N O T A.

Se reivindica como objeto de ³⁰ registro por Modelo de utilidad:

5. 1.- Una silla apilable, perfeccionada, caracterizada por que un bastidor tubular soporta el respaldo y el asiento, constituidos por dos elementos independientes, de los cuales el último se apoya sobre dos marcos cuadrangulares situados uno a cada lado de la silla, de forma que no existe ningún travesaño de bastidor en su parte delantera, fijándose el asiento a un travesaño posterior por medio de unas articulaciones giratorias que permiten su levantamiento hasta situarse vertical y dejar un espacio interior libre, de anchura decreciente, susceptible de albergar una silla idéntica en la misma disposición descrita.
- 10.
- 15.

Sean cuales fueren las circunstancias que concurran en la esencialidad del Modelo definido en la anterior reivindicación, cuyo objeto es:

2.- "UNA SILLA APILABLE, PERFECCIONADA".

20. Consta la presente memoria de cuatro hojas foliadas, mecanografiadas por una sola cara y del dibujo adjunto.

Barcelona, veinticinco de mayo de mil novecientos sesenta.

25.

P.A. de D. Lino Ganado Bóveda,

L. DURÁN CORRETJER
P. P.



je.

D. LINO GANADO BOVEDA

HOJA UNICA

25 M

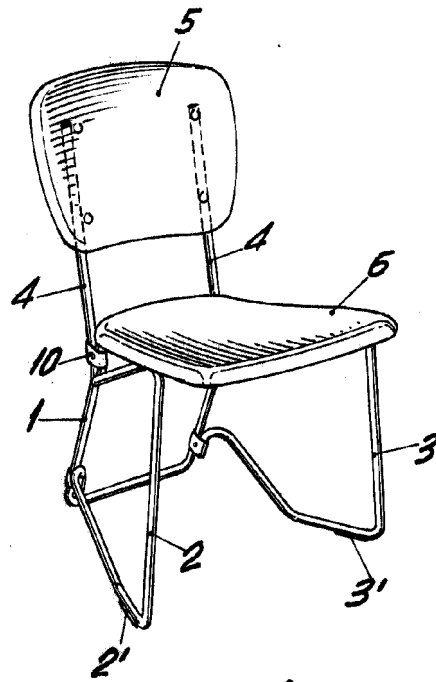

Fig. 1

81680

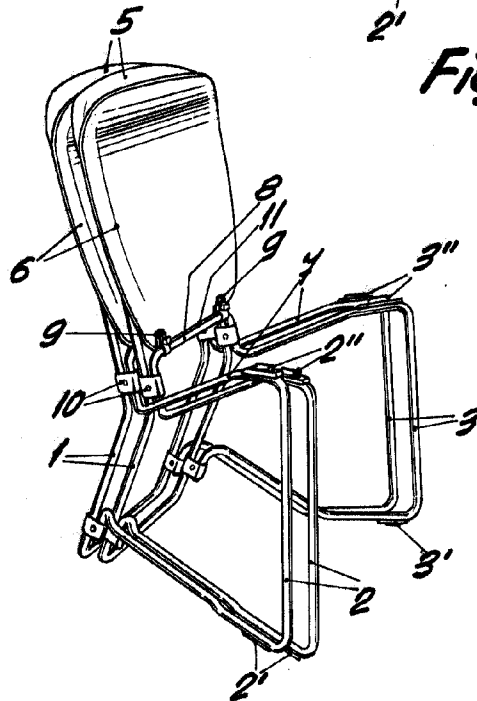

Fig. 2

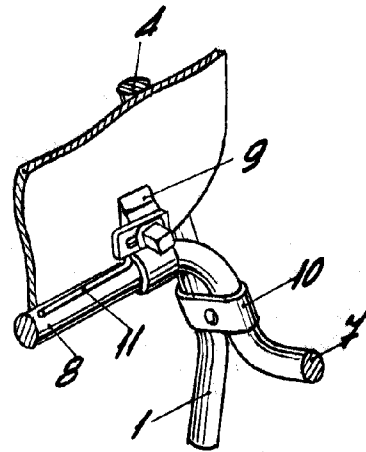

Fig. 3

BARCELONA, 25 MAYO DE 1960

L. DURAN

PPA

ESCALA VARIABLE