

81555



81555

MEMORIA DESCRIPTIVA

que se acompaña

a la solicitud de

un MODELO de UTILIDAD por VEINTE AÑOS en ESPAÑA

a favor de

la entidad española, BEISTEGUI HERMANOS, S.A., residente en VITORIA (Alava),

por

"NUEVO MODELO DE CARRETE O BUJE PARA BICICLETAS Y VEHICULOS SIMILARES".

-- MS --



81555

5.- La invención a que se refiere la presente memoria constituye una novedad industrial con características y ventajas que la hacen merecedora del privilegio de explotación exclusiva que por ella se solicita de acuerdo con las prescripciones del vigente Estatuto sobre Propiedad Industrial, de 26 de Julio de 1.929, texto refundido, publicado el 30 de Abril de 1.930.

10.- El Modelo de Utilidad a que se contrae la presente Memoria, se refiere como su enunciado indica, a un carrete o buje para bicicletas y vehículos similares, especialmente adecuado para su fabricación en gran escala, ya que su cuerpo principal está sumamente simplificado, por constar solamente de tres piezas unidas rígidamente por mediación de dos acoplamientos de ajuste y remache.

15.- A los efectos de una mejor comprensión del invento, se adjuntan dibujos del mismo, en los que se han representado en dos figuras una sección del buje trasero completo, y otra sección del cuerpo principal del buje delantero, Figuras 1ª y 2ª, respectivamente.

20.- Está constituido esencialmente este nuevo carrete, por dos cabezas (1) y (2) de la Fig. 1ª, ó (1') y (2') de la Fig. 2ª, que en su parte interior, llevan la cama o alojamiento de bolas.

25.- Dichas bolas -según se aprecia en la Fig. 1ª-, ruedan directamente en las camas practicadas en el interior de las cabezas, es decir: formando cuerpo con éstas.

30.- El tubo central (3) y (3'), lleva en sus extremos practicados dos rebajes o alojamientos donde se ajustan y remachan las cabezas (1) y (2) ó (1') y (2').

Esta conformación del cuerpo principal del buje es idéntica en el buje delantero o trasero, según se puede apreciar en las figuras.

Por lo expuesto, y dada la sencillez de la invención descrita, por la simplicidad de mecanismos de que está integrada, se ha-



81555

5.- ce innecesario el detallar enumerativamente las ventajas que de la misma se derivan, toda vez que éstas son una consecuencia lógica de la constitución especial del buje en cuestión, habiendo quedado ya suficientemente patentes en el transcurso de esta Memoria y de la introspección de sus planos, para cualquier persona técnica en la materia.

10.- Hecha la descripción precedente hemos de añadir que los detalles de realización de la idea expuesta pueden variar, sin que por ello cambie la esencia de la invención que es la que se desprende de los párrafos que anteceden y la que se reivindica en la siguiente

NOTA

15.- En resumen: El Modelo de Utilidad que se solicita, recaerá sobre las reivindicaciones que siguen:

20.- 1º.- NUEVO MODELO DE CARRETE O BUJE PARA BICICLETAS Y VEHICULOS SIMILARES, caracterizado porque, está constituido esencialmente por un tubo que en sus extremos tiene practicados dos rebajes donde se ajustan y remachan dos cabezas, que forman un conjunto rígido; de tal forma que dichas cabezas llevan en su parte interior una cama o alojamiento para las bolas, las cuales ruedan directamente en dichas camas, formando un cuerpo.

25.- 2º.- Se reivindica por último como objeto sobre el que ha de recaer el Modelo de Utilidad que se solicita: "NUEVO MODELO DE CARRETE O BUJE PARA BICICLETAS Y VEHICULOS SIMILARES".

30.- Todo conforme se describe y reivindica en la presente memoria, que consta de tres páginas mecanografiadas y dibujos que se acompañan.

Madrid, a 13 de Junio de 1.960

ALFONSO UNGRIA

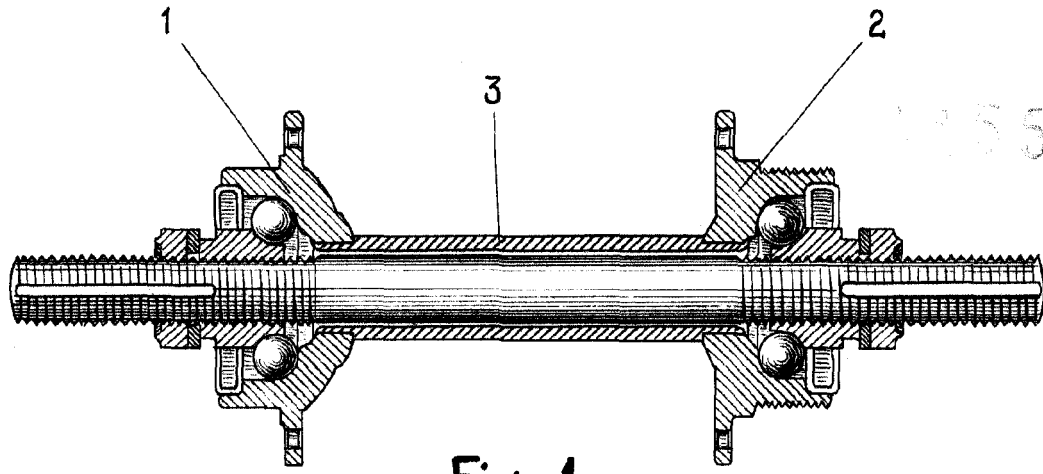

Fig. 1

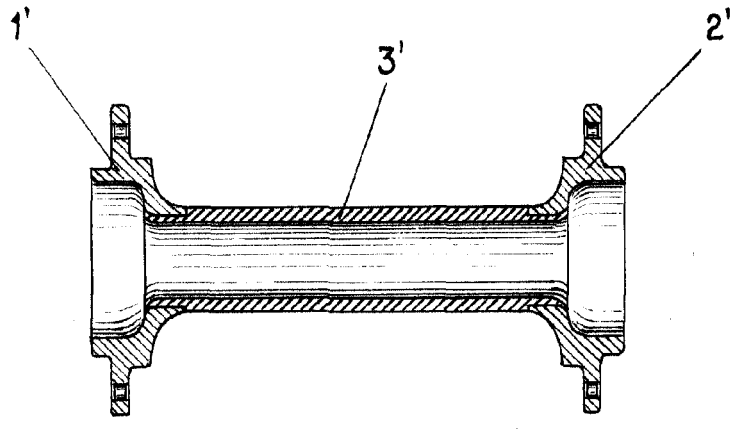

Fig. 2

ESCALA VARIABLE
MADRID, 13 DE Junio DE 1960
ALFONSO UNGRIA

Ungria