

NOV 1920

81543



11 JUN 1920

M O D E L O D E U T I L I D A D

por veinte años,

para todo el territorio español, por "NUEVO APARATO PARA EL ALUMBRADO INDUSTRIAL", cuyo privilegio se solicita a favor de la entidad española C. & G. CARANDINI, S. A., con domicilio en BARCELONA - Ronda de la Universidad, nº 31.

M E M O R I A D E S C R I P T I V A

El nuevo aparato para el alumbrado industrial que constituye, conforme se desprende de la lectura de su enunciado, el objeto del presente Modelo de Utilidad se aplicará en atmósferas corrosivas y sujetas a emanaciones de reacciones químicas, cáusticas y similares; en ambientes explosivos o de elevada temperatura o en otras condiciones desfavorables que se presentan en distintas industrias o aplicaciones análogas.



81543 31 JUN 1960

5 El Modelo que se preconiza, presenta una gran facilidad para el montaje del conjunto debido a las peculiaridades de su diseño y configuración. Admite adaptaciones para colgarse y montarse en un tubo o en brazos; permite asegurar o quitar la montura de protección sin necesidad de ninguna herramienta, así como asegurar y quitar el reflector con respecto a la armadura mediante una vuelta de 45° sin herramientas. Posee unos huecos de ventilación para el reflector que producen una acción de chimenea para refrigeración y limpieza, mientras que su construcción estanca aísla el compartimento de cableado y la lámpara.

10

15 Todo ello permite asegurar la obtención de un nuevo modelo de gran utilidad y con nuevas características sobre los modelos actualmente conocidos.

20 Para facilitar la comprensión del presente modelo, se adjunta, a título ilustrativo y sin carácter restrictivo alguno, unos dibujos en los cuales queda grafado un aparato de este tipo en uno de sus modos preferentes de ejecución, sin que las citadas figuras tengan carácter limitativo alguno, ya que tan sólo se dan por vía de ejemplo y con carácter enunciativo.

25 La figura única representa una vista lateral del modo preferente de ejecución de que se trata, con un corte parcial.

Como se aprecia, el nuevo modelo que se describe en la presente Memoria consta del conjunto de la montura 1, la armadura de soporte 2, el portalámparas 3, el globo transparente 4, la armadura de protección 5 y la pantalla reflectora 6.

81543 JUN 19



5 La montura 1 sustenta la armadura 2 a la que van
fijas las demás piezas citadas dispuestas coaxial-
mente y de manera que pueden desmontarse muy fácil-
mente y sin ninguna herramienta especial. En la par-
te inferior de la armadura 2 se encuentra el arco 2'
fileteado interiormente en 7, al que va roscado el
globo 4. Dicho arco 2' posee una depresión anular ex-
terior 8, en la que se introducen las bolas de reten-
ción 9 empujadas por los muelles 10 que quedan dis-
10 puestos en el interior de la boca de la armadura pro-
tectora 5, que se fija a presión, como se comprende,
por la acción de las bolas 9 sobre la ranura o depre-
sión 8.

15 La boca superior de la pantalla reflectora 6, que
presenta un diámetro algo mayor que el diámetro exte-
rior del arco 2', lleva una serie de piezas de nylon
11 dispuestas con separaciones regulares entre sí, que
se apoyan en los salientes 12 dispuestos en el arco 2'.
Para montar la pantalla basta introducir el resto del
20 aparato que puede llevar o no el globo 4 y la armadu-
ra protectora 5, hasta que las piezas de nylon 11 tro-
piezan con la cara 2" de la armadura 2, en cuya posi-
ción se comunica un giro de 45° o la pantalla, con lo
que las piezas 11 se colocan sobre los salientes 12,
25 para lo que se disponen, eventualmente, unos topes
que pueden limitar el giro a lo conveniente. De esta
forma quedan unos espacios periféricos de aireación
13 en el borde superior de la pantalla 6.

Se hace constar, a los efectos oportunos, que en



11 JUN 5 8 1 43
CIS ESPECIAL NOTA

5 el presente Modelo podrán introducirse las variaciones que la práctica y la experiencia aconsejen, siempre y cuando las variantes que se introduzcan no alteren o modifiquen la esencialidad del objeto descrito que queda resumido en las siguientes reivindicaciones que constituyen la

NOTA REIVINDICATORIA

10 1ª - "NUEVO APARATO PARA ALUMBRADO INDUSTRIAL", que se caracteriza esencialmente, por constar del conjunto de montura, armadura de soporte; portalamparas, globo transparente cerrado, armadura de protección enrejada y pantalla reflectora con la particularidad de que la montura sustenta la armadura de soporte a la que van fijas las demás piezas dispuestas coaxialmente, cuya armadura de soporte lleva una parte inferior anular con un fileteado interior al que va roscado el globo y una depresión anular exterior en correspondencia con, al menos, dos bolas de retención, sujetas a la acción de medios elásticos, las cuales están dispuestas en la parte interior de la boca de la armadura de protección enrejada anteriormente citada, para la fijación de la citada armadura en relación al globo roscado a la armadura.

25 2ª - Nuevo aparato, según la anterior reivindicación, que se caracteriza porque la boca superior de la pantalla reflectora presenta un diámetro algo mayor que el diámetro de una ranura anular correspondiente existente en la armadura de soporte, llevando el borde de dicha boca superior una serie de piezas de material elástico, ventajosamente nylon, dispuestas re-



gularmente a intervalos, para quedar apoyadas en una serie de salientes dispuestos horizontalmente en la parte exterior del arco de la armadura de soporte, por encima de la depresión anular anteriormente citada.

3ª - "NUEVO APARATO PARA EL ALUMBRADO INDUSTRIAL".

Todo tal y conforme queda descrito y reivindicado en la Memoria descriptiva que antecede y que consta de cinco páginas escritas a máquina por una sola de sus caras y un plano que la ilustra.

MADRID; 11 de Junio de 1.960

C. & G. CARANDINI, S. A.

P. A.

A handwritten signature in cursive script, appearing to read 'J. J. Morgades y Graner'.

Firmado: J. J. MORGADES Y GRANER

C. G. CARANDINI, S.A.

HOJA ÚNICA

20 JUN 1968



81543

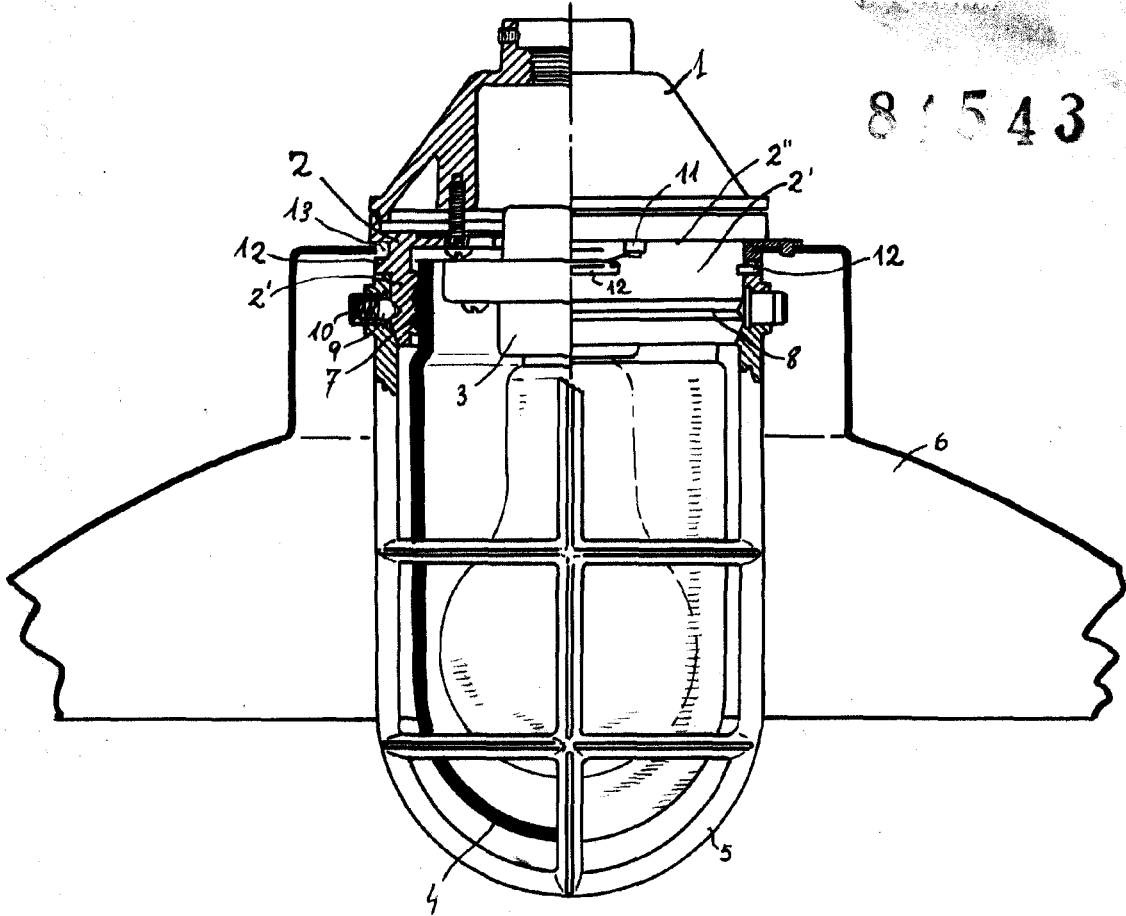

MADRID 17 JUN 1968

p.a. J. J. Morgades Grazer
p.p.

ESCALA VARIABLE