

81475



81475

MEMORIA DESCRIPTIVA

que se acompaña a la solicitud de modelo de utilidad, por veinte años, para España y sus Posesiones, por "UN DISPOSITIVO DE CIERRE DE ENVASES", a favor de la razón social MADRILEÑA DE ENVASES COMPRIMIBLES, S.A. "M.E.C.S.A.", de nacionalidad española residente en Madrid, calle de los Hermanos García Noblejas, 21:-

-----

El presente modelo de utilidad recae sobre un dispositivo de cierre de envases, aplicable en general a envases de cualquier tipo, y más especialmente a los envases comprimibles.

5

Los envases de éste último tipo, conocidos hasta ahora, llevan en uno de sus extremos una proyección cilíndrica perforada axialmente y fileteada por su superficie exterior, para salida de la materia pastosa o líquida que se guarda en el envase. Esta proyección cilíndrica va abierta por su base su-



79 JUN 1915  
81475

10 perior, o cuando menos, es abrible por la misma.

15 Este ofrece varios inconvenientes; por ejemplo, cuando se trata de envases que almacenan materias pastosas o líquidas que pueden sufrir oxidación al contacto del aire, o cualquier descomposición; o si se trata de materias muy volátiles, etc., éste sistema convencional de cierre es poco eficaz, porque queda casi siempre una pequeña cámara entre la boca de salida del tubo y la cara interna del vértice del tapón, en cuya cámara actúa el aire descomponiendo en parte o en todo el producto almacenado.

20 Para evitar éste inconveniente se ha llegado al presente modelo de utilidad, que recae esencialmente en un envase cuya boca de expulsión está constituida por una prolongación cilíndrica más alargada que las normales, y que es, esencialmente ciega o cerrada por su base superior, mientras que por los lados presenta una o más ventanas radiales para salida del producto almacenado; la base superior de éste dispositivo de expulsión, lleva un pequeño tope; su cara lateral va fileteada, y se cierra mediante un tapón a rosca de tipo convencional, cuya superficie superior apoyará contra el tope del cilindro, lográndose de ésta forma un cierre hermético; para 25 abrir bastará que se afloje el tapón (que lleva una ventana en su cara superior), y entonces el líquido o materia pastosa envasada afluirá al exterior por la misma.

30 Para mejor comprensión de la presente memoria, se acompaña una hoja de dibujos que muestra una ejecución cualquiera de la invención citada a título de ejemplo meramente descriptivo y sin carácter limitativo, ya que caben variantes de realización dentro del espíritu de la invención.

35 En los planos citados,



40

La fig. 1 muestra una vista exterior del dispositivo.

La fig. 2 muestra un corte vertical del mismo.

45

De acuerdo con la invención, en el extremo de un envase (E) se prevé una prolongación cilíndrica (2) fileteada a resca, y de mayor longitud que las becas de expulsión convencionales; ésta pieza (2) tiene su base superior cerrada (1) con un ligero resalte tope para ajuste de un tapón apropiado (T) que tiene una ventana (V) en su base superior.

50

La citada pieza cilíndrica (2) presenta una o más ventanas radialmente dispuestas (3-3'-3"... ) para la salida de líquido o materia pastosa almacenada en dicho envase.

55

El tapón (T) cierra herméticamente al ser roscado y apoyarse su parte superior contra el tope (1); para dar salida al líquido, basta desenroscar un poco el tapón (no hay necesidad de separarlo del todo) y comprimiendo el envase (V) el líquido que pasa a salir por la boca de expulsión (V) a través de las ventanas (3).

60

Finalmente sólo resta señalar que en el presente modelo de utilidad caben tantas variantes de realización como sean posibles dentro del espíritu que lo anima, pudiéndose fabricar con cualquier clase de materiales apropiados y en todas las medidas convenientes, sin limitación.-

- - - - -

65

N O T A.- Descrito suficientemente lo que antecede sólo resta consignar que lo que se declara propio, nuevo y útil del solicitante es lo contenido en las siguientes

#### REIVINDICACIONES

1 - Un dispositivo de cierre de envases, caracterizado por el hecho de que un envase va provisto de una proyección



81475

70 constituida por una pieza cilíndrica en uno de sus extremos, cuya pieza tiene su base superior ciega y cerrada; yendo fileteada a rosca su superficie lateral, que va esencialmente dotada de perforaciones radiales que comunican con el interior, hueco, de dicha pieza.

75 2 - Un dispositivo, según la reivindicación 1ª, caracterizado por el hecho de que la base superior de la citada pieza cilíndrica, va dotada de un resalte tope sobre el que ajusta herméticamente un tapón roscable que lleva una ventana de expulsión en su cara superior.

80 3 - UN DISPOSITIVO DE CIERRE DE ENVASES.

- - - - -

85 Todo según queda descrito en la presente memoria que consta de cuatro hojas foliadas y mecanografiadas por una sóla cara, con un total de ochenta y cinco líneas y hoja de planos que se acompaña.

Madrid, 9 de Junio de 1.960

p.a.



9 JUN

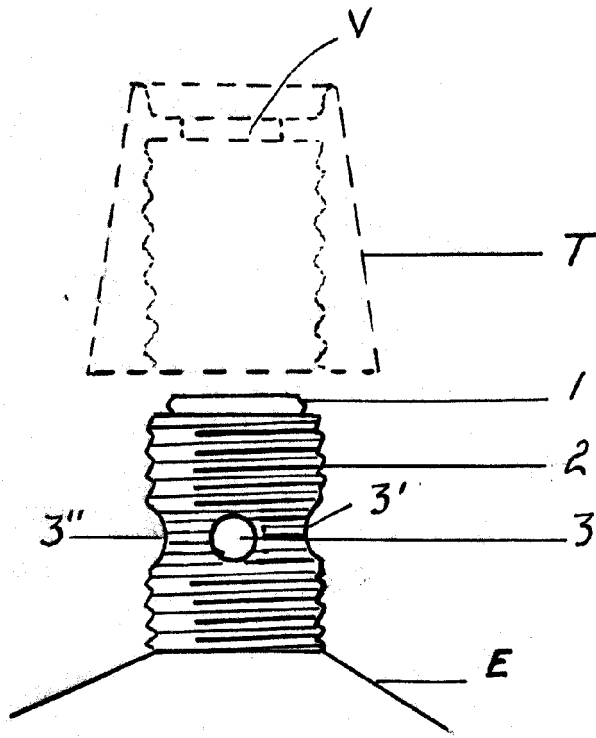

81475

FIG. 1

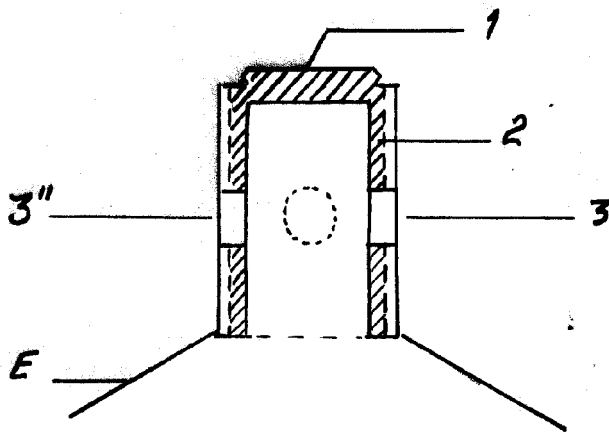

FIG. 2

MADRID 9 JUNIO 1960

ANTONIO NARANJO

P. P.

ESCALA VARIABLE