

Nº 8 1474



81474

MEMORIA DESCRIPTIVA

que se acompaña en la solicitud de
un MODELO DE UTILIDAD, por VEINTE AÑOS, en
ESPAÑA, a favor de D. MATIAS DIAZ RODRIGUEZ,
de nacionalidad española, residente en Las Palmas,
Triana, 134, por UN JUEGO DE AZAHAR PARA SORTEO
DE REGALOS.-----



81474

- 2 -

- Consiste éste modelo de utilidad, en un cuerpo cilíndrico hueco, de unos 8 á 10 cms. de altura aproximadamente, cuya superficie superior es de cristal, en tanto que los lados o paredes de dicho cuerpo cilíndrico, puede ser de madera, metal u otro material consistente, (3-Fig.1).
- 5.- La parte inferior del cuerpo cilíndrico mencionado, descansa y está unido a otro cuerpo igualmente cilíndrico de mayor radio que aquél (2-Fig.1) igualmente hueco, con dos superficies externas (10 y 11 Fig.1), sobre las cuales y equidistantemente unas de otras, aparecen en todo el desarrollo del perímetro de éste segundo cuerpo, veinticuatro aberturas o mirillas, cubiertas de cristal, coincidentes las horizontales con las verticales y que están destinadas a poder ver por ellas, los veinticuatro departamentos interiores, en que están subdividido éste segundo cuerpo central.
- 10.- En el centro de la superficie superior, del primer cuerpo a que se hace referencia anteriormente, y unido y adosado a dicha superficie, existe (4-Fig.1) otro cuerpo cilíndrico de unos 8 cms. a 10 de altura, igualmente hueco, que establece comunicación entre el exterior y el interior de los dos cuerpos anteriormente descritos, dentro del cual existe otro cuerpo cilíndrico de igual altura, pero de menor radio, destinado a que através de él, caiga en el interior del modelo que se describe, una bola, que se deposita en la boca de éste último cuerpo cilíndrico a que venimos refiriéndonos.
- 15.- En el interior de los cuerpos cilíndricos huecos (2 y 3 Fig.1) a que nos hemos referido anteriormente, existe una pirámide irregular circular de igual diámetro que el cuerpo cilíndrico (2) (1-Fig.2), sobre la cual cae la bola (7-Fig.2), que penetrando en el aparato por la parte superior del cuerpo cilíndrico vertical (4 Fig.2), se desliza por la velocidad de la caída sobre la pirámide irregular anteriormente mencionada, hasta que penetra en uno de los veinticuatro departamentos a que corresponden las veinticuatro aberturas o mirillas, descritas
- 20.-
- 25.-
- 30.-



81474

----- 3 -----

35.-

anteriormente.

La parte inferior de ésta pirámide irregular sobre la que descansan los cuerpos cilíndricos anteriormente descritos, es de mayor diámetro que dichos cuerpos y es plana la base, a los efectos de poder asentarse o depositarse sobre una mesa.

40.-

FUNCIONAMIENTO

Destinado éste modelo a que la bola que penetra por la parte superior, se deposite por azahar en uno de los veinticuatro departamentos en que está subdividido el cuerpo cilíndrico(2) y que si esto ocurre en el marcado con el premio, reciba el cliente que ha introducido la bola, el importe del mismo, bien en metálico o en efectos, queda perfectamente descrito y explicado, que éste modelo puede utilizarse a fines de propaganda, publicitaria y comercial, para ofrecer a los clientes de un comercio o de una industria, la facilidad de recibir el importe de la compra que efectúen en efectivo metálico, si al introducir la bola, ésta cae en el departamento marcado con el premio.

50.-

Resta decir, que éste modelo, puede aumentar o disminuir de tamaño, pero conservando siempre las características y proporciones anteriormente mencionadas.

55.-

REIVINDICACIONES

60.-

1ª.- Se reivindica un juego de azahar para sorteo de regalos, caracterizado por un cuerpo cilíndrico hueco, cuya superficie superior es de materia transparente, en tanto que las paredes o lados del mismo, son opaco, que descansa y está unido a otro cuerpo cilíndrico de mayor radio, igualmente hueco, con dos superficies externas sobre las cuales y equidistantemente unas de otras, aparecen en todo el desarrollo del perímetro de éste segundo cuerpo, veinticuatro aberturas o mirillas cubiertas de material transparente, coincidentes las horizontales con las verticales y que están destinadas a poder ver por ellas los veinticuatro departamentos interiores en que está subdividido éste cuerpo central.

65.-



81474

- 4 -

70.- 2ª.-Se reivindica un juego de azahar para sorteo de regalos, caracterizado porque en el centro de la superficie superior del primer cuerpo a que se hace referencia anteriormente y unido y adosado a dicha superficie, existe otro cuerpo cilíndrico de mucha menor circunsferencia, de altura, igualmente hueco, que establece comunicación entre el exterior y el interior de los dos cuerpos a que se alude en la reivindicación precedente y dentro del cual existe otro cuerpo cilíndrico de igual altura pero de menor radio, destinado a que através de él, penetre en el interior del modelo que se describe, una bola que depositada en la boca de éste último cuerpo cilíndrico, cae en el segundo cuerpo a que se hace referencia, en la primera reivindicación.

75.- 3ª.-Se reivindica un juego de azahar para sorteo de regalos, caracterizado porque en el interior de los dos cuerpos cilíndricos huecos a que se alude en la 1ª reivindicación, existe una pirámide irregular de igual diámetro, que el segundo cuerpo cilíndrico, sobre la cual cae la bola que penetrando en el aparato por la parte superior del cuerpo cilíndrico vertical a que se alude en la reivindicación 2ª, se desliza al caer sobre la expresada pirámide irregular, hasta penetrar en uno de los veinticuatro departamentos a que corresponde las veinticuatro aberturas o mirillas a que se alude en la reivindicación 1ª.

80.- 4ª.-Se reivindica UN JUEGO DE AZAHAR PARA SORTEO DE REGALOS. La presente memoria descriptiva, consta de cuatro hojas, escritas a máquina y por una sola cara.

85.- Madrid, 9 junio de 1960

90.- El Agente Oficial,

95.-

Hoja

D. Matias Diaz Rodriguez

Hoja Única

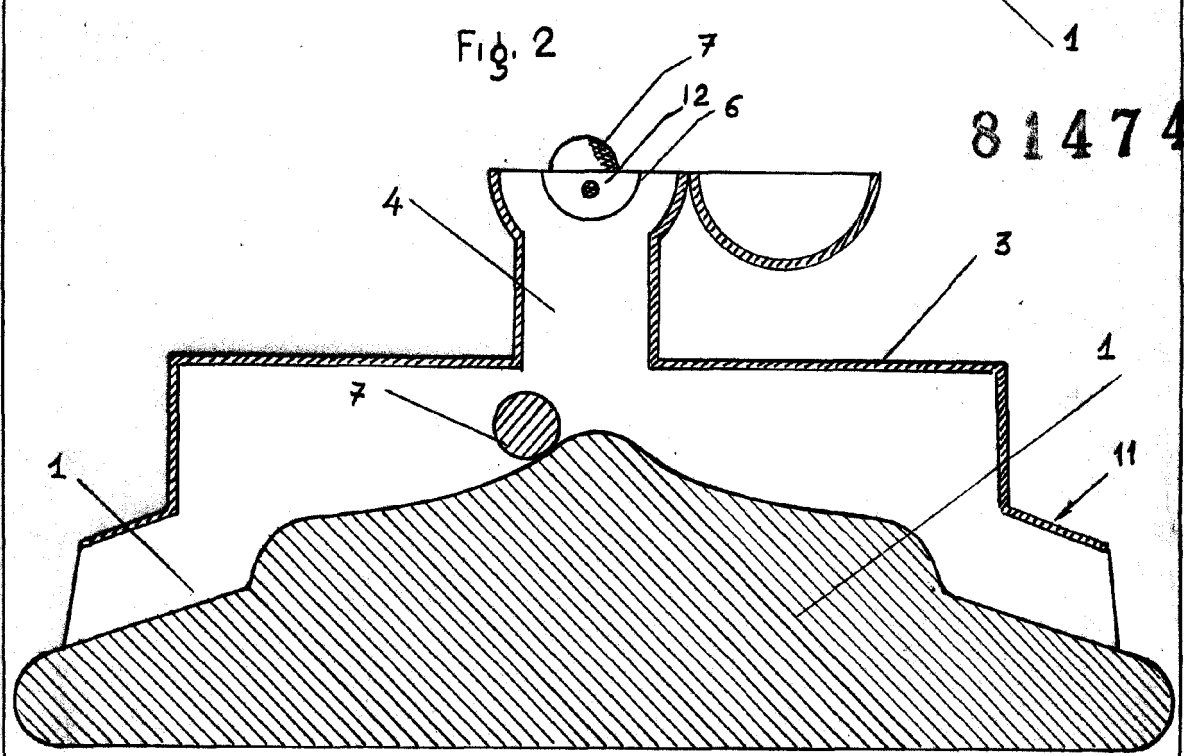
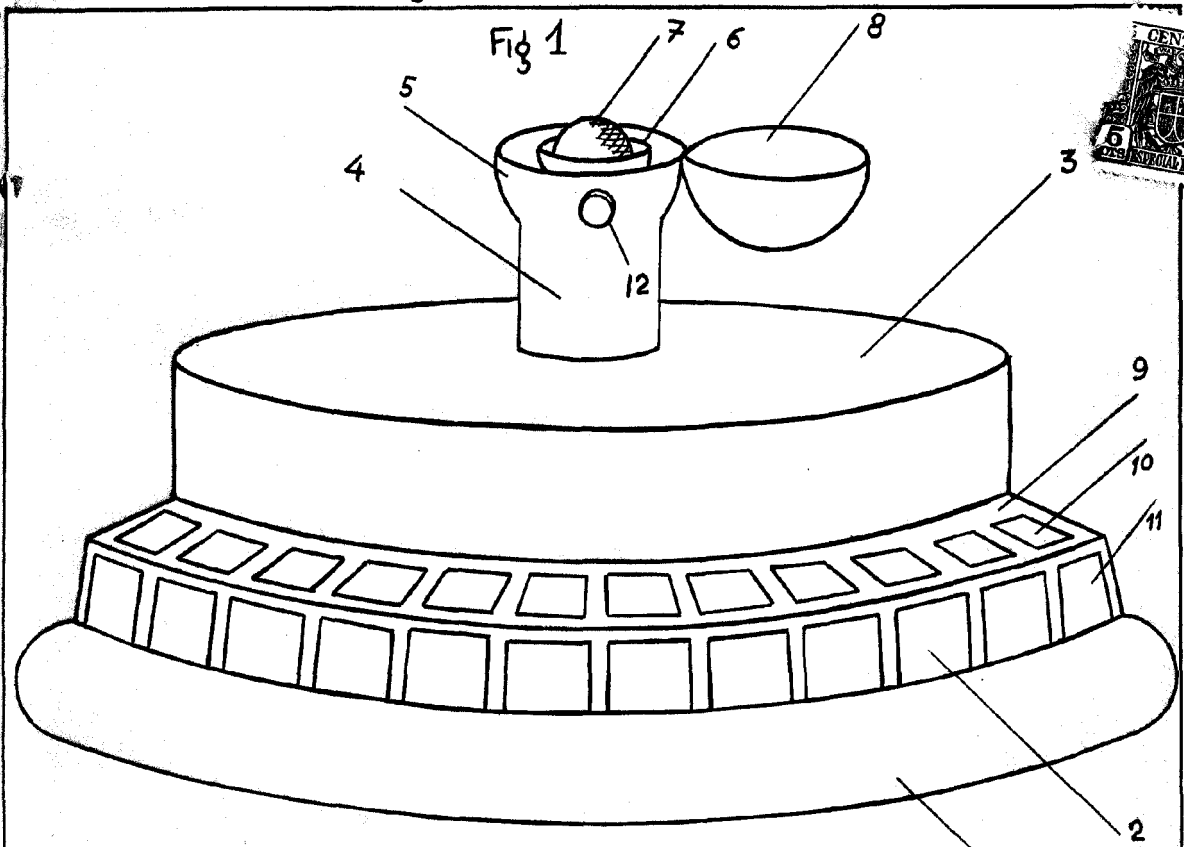

81474

Escala variable