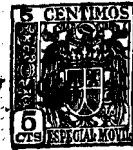


30 MAY



81471

M O D E L O  
D E  
U T I L I D A D

a favor de D. José ESTARLICH SALINES, de nacionalidad española, residente en Barcelona, Calle Muntaner, 103, para "TAPÓN AJUSTABLE"

- . -

MEMORIA DESCRIPTIVA

5. La presente invención se refiere a un tapón ajustable, de estructura constitutiva sumamente original y sencilla, el cual, de presentación atractiva y manipulación cómoda y fácil, se caracteriza por ser susceptible de aplicarse, con toda garantía de obturación hermética, a embocaduras que difieran ligeramente entre sí, por lo que su empleo resulta práctico y eficiente.

10. El indicado tapón consiste esencialmente en un cuerpo tubular de interior cónico, de material elástico apropiado, introductible en el gollete del envase a que se aplique, cuyo

30 MAY.



84471

cuerpo presenta en la periferia de la base opuesta un fileteado. En éste va acoplado a rosca la cabeza del tapón la cual lleva solidarizado axialmente un vástago que, a través del cuerpo tubular, termina en un cuerpo troncocónico que sobresale convenientemente por la embocadura de aquél y contra cuyo superficie correspondiente es susceptible de ser asentado por desplazamiento axial del vástago al accionar la cabeza por roscado en sentido adecuado.

5.

10.

Para la mejor comprensión de cuanto se indica en la presente memoria descriptiva se acompaña un dibujo en el que, tan sólo a título de ejemplo, se representa un caso práctico de realización de un tapón de características iguales a las del objeto de la invención.

15.

En dicho dibujo la figura 1 muestra una vista en alzado seccionado; la figura 2 una vista de la sección transversal correspondiente a la línea II-II de la figura 1; y en la figura 3 se observa una vista en planta superior.

20.

El tapón aludido está constituido por un cuerpo tubular -1-, cilíndrico fácilmente introductible en el gollote, realizado en material elástico apropiada, el cual presenta en su embocadura, un rebajo interior -2- cónico y en la periferia de la base opuesta un fileteado -3-. En dicho fileteado se atornilla la correspondiente rosca interna -4- formada en un rebajo inferior de la cabeza -5- del tapón, que está dotada perifericamente moleteado -5- que facilita su agarre, y lleva solidarizado axialmente, fijado adecuadamente como por ejemplo mediante remachado

25.

30 MAY. 1951



81471

5. en caliente, un vástago -6-, el cual termina, a través del cuerpo -1-, en un cuerpo troncocónico -7-, que sobresale por su base mayor de la embocadura de -1- y contra cuya superficie -2- es susceptible, como luego se dirá de ser asentado. El vaciado superior de la cabeza -5- queda cerrado por una corona -8- acoplada a presión.

10. Como se deduce de la descripción hecha y por la observación del dibujo la manipulación del tapón objeto de la invención comprende la introducción del cuerpo -1- por su embocadura en el gollete del envase a que se destine, para lo cual el cuerpo -7- debe estar en su posición más saliente por giro adecuado de la cabeza -5-. Una vez que el cuerpo -1- ha penetrado adecuadamente basta roscar en sentido apropiado a la cabeza -5- para provocar el desplazamiento del vástago -6- y conseguir que asiente su cuerpo -7- contra la superficie -2-, acción que se traduce en una dilatación radial del cuerpo -1- que se ajusta así contra el gollete del envase y cerrarlo herméticamente.

20 De lo expuesto se desprende que el juego de dilatación que experimenta el tapón objeto de la invención le permite ser empleado en embocaduras que difieran ligeramente entre sí, siendo por ello y por su facilidad de manejo de empleo práctico y seguro.

25 Se comprende que serán independientes del objeto de la invención los materiales empleados en los diferentes elementos constitutivos del tapón, siempre que respondan a las características reseñadas, así como la forma y dimensiones, tanto absolutas como relativas, de los mismos y, en

30 MAY



general, todo cuanto no afecte a su esencialidad.

- . -

81471

N O T A

Se reivindica como objeto del presente modelo de utilidad:

5. 1. Tapón ajustable, que se caracteriza por estar constituido por un cuerpo tubular elástico, introductible en el gollete del envase, cuyo cuerpo presenta el interior de su embocadura en superficie cónica y en la periferia de la base opuesta un fileteado en el que se acopla a rosca la cabeza del tapón, la cual lleva solidarizado axialmente un vástago que, a través del cuerpo tubular, termina en un cuerpo troncocónico que sobresale convenientemente por la embocadura de aquél y contra cuya superficie cónica es susceptible de ser asentado, con el consiguiente dilatamiento que garantiza la hermeticidad de obturación,
10. al ser desplazado axialmente el vástago al accionar la cabeza por roscado de sentido adecuado.
15. 2. Tapón ajustable, según la reivindicación 1 y 2 que se caracteriza por el hecho de que la cabeza del tapón es de sección longitudinal en "H" y su vaciado superior lleva acoplado, cerrándolo, una corona.
20. 3. Tapón ajustable.

La presente memoria descriptiva consta de cinco hojas foliadas escritas a máquina por una sola cara.

81471<sup>30</sup> MAY.



Barcelona, a 30 de mayo de 1960.

José ESTARLICH SALINES

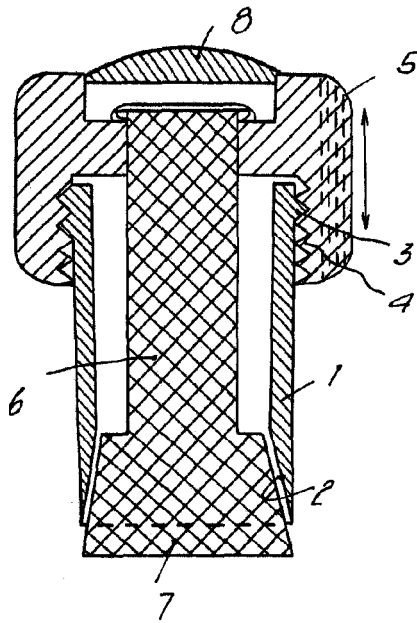
p.e.

A large, stylized handwritten signature in black ink, written over the "p.e." and extending across the name "JOSÉ ESTARLICH SALINES".

30 MAY.

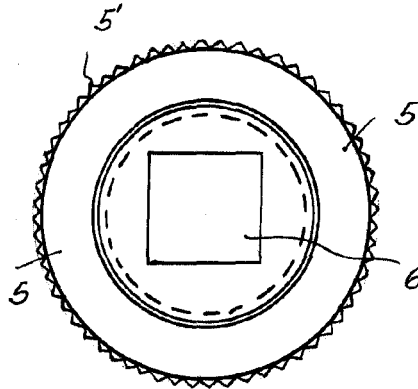


*Fig. 1*

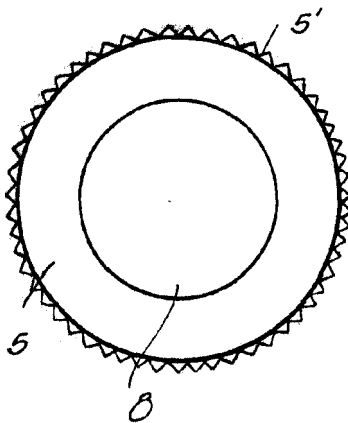


81471

*Fig. 2*



*Fig. 3*



*Barcelona, 30 Mayo 1960*  
*Jose Estarlich Galines*

*f.a.*

7075