



81431

MEMORIA DESCRIPTIVA

que se acompaña a una solicitud de modelo de utilidad, por veinte años, para España y sus Posesiones, por "UN MOSTRADOR PARA SEMI AUTO-SERVICIO DE PRENDAS DE VESTIR", a favor de don Pedro Valdés de la Puente, de nacionalidad española, residente en Gijón (Asturias) Calle Cirujeda 16.

-----

El presente modelo de utilidad recae sobre un mostrador, con exhibición y almacenamiento de prendas, para semi-autoservicio de prendas de vestir.

Esto constituye una revolución en la forma convencional del comercio de prendas de vestir.

Para mejor ilustración de esta memoria, se acompaña una hoja de dibujos que representa una ejecución preferente de la invención, citada a título de ejemplo meramente explicativo, sin carácter limitativo, pues caben variantes de realización dentro del espíritu de la invención sin que éste se altere.

5

10

81431



15 Según la invención, el mostrador consta de dos soportes laterales (1) y (2) de planta preferentemente triangular (aunque puede ser otra cualquiera ya que ello no afecta la esencia de la invención) y con un escalón junto a su extremo superior (7).

20 En la parte baja cada uno de estos soportes lleva un travesaño que sirve para sujetar, mediante tornillos o similar, un estante (5); en los escalones (7) se soporta otro estante superior (4) y finalmente en los extremos libres de los soportes laterales (1-2) se acopla un travesaño (3).

25 Sobre el estante inferior (3) se apilan en varias columnas unas cajas (6) de las cuales cada una de ellas contiene una determinada prenda (por ejemplo, una camisa, una combinación de señora, etc., etc.) ordenándose, por ejemplo, por tallas y colores. En el estante superior (4) se apoyan oblicuamente otras cajas similares a las descritas, que, teniendo esencialmente su superficie delantera transparente, permiten ver su contenido; por lo tanto, el usuario no  
30 tiene más que ir al mostrador objeto de esta invención, directamente, y de la muestra que figura en la parte superior bien visible, sacar la caja almacenada de la parte inferior que corresponda a su talla, medida, número, etc.; en aquellos establecimientos en que el público no se sirva a sí mismo, es también de aplicación la invención puesto que  
35 facilita enormemente las operaciones del dependiente vendedor y las reduce a un simple acto sencillísimo.

40 Finalmente sólo resta señalar que en el presente modelo de utilidad caben cuantas variantes de realización sean factibles dentro del cuadro general del mismo, pudiéndose fabricar en toda clase de materiales y medidas apropiados sin limitación.



81431

45  
NOTA. - Descrito suficientemente lo que antecede, sólo resta consignar que lo que se declara propio, nuevo y útil del solicitante es lo contenido en las siguientes

REIVINDICACIONES

50  
1 - Un mostrador para semi auto-servicio de prendas de vestir, caracterizado por consistir esencialmente en dos soportes laterales, de planta triangular, que en su parte inferior llevan cada uno un travesaño sobre el que se acopla un estante bajo; teniendo cada soporte junto a su extremo superior, un escalón para asentamiento de otro estante superior; prolongándose los travesaños por su parte superior posterior, uniéndose por sus extremos a través de una barra de soporte que sirve para acoplar contra la misma cajas de muestra en posición vertical, mientras que en los demás estantes se apilan dichas cajas horizontalmente.

55  
60  
2 - UN MOSTRADOR PARA SEMI AUTO-SERVICIO DE PRENDAS DE VESTIR.

65  
-----  
Todo según queda descrito en la presente memoria, que consta de tres hojas foliadas y mecanografiadas por una sola cara, con un total de sesenta y cinco líneas y hoja de dibujos que se acompaña.

Madrid 7 junio 1960

ANTONIO NARANJO

P. P.

D. Pedro Saldaña de la Fuente

Hoja Única



#7

81431

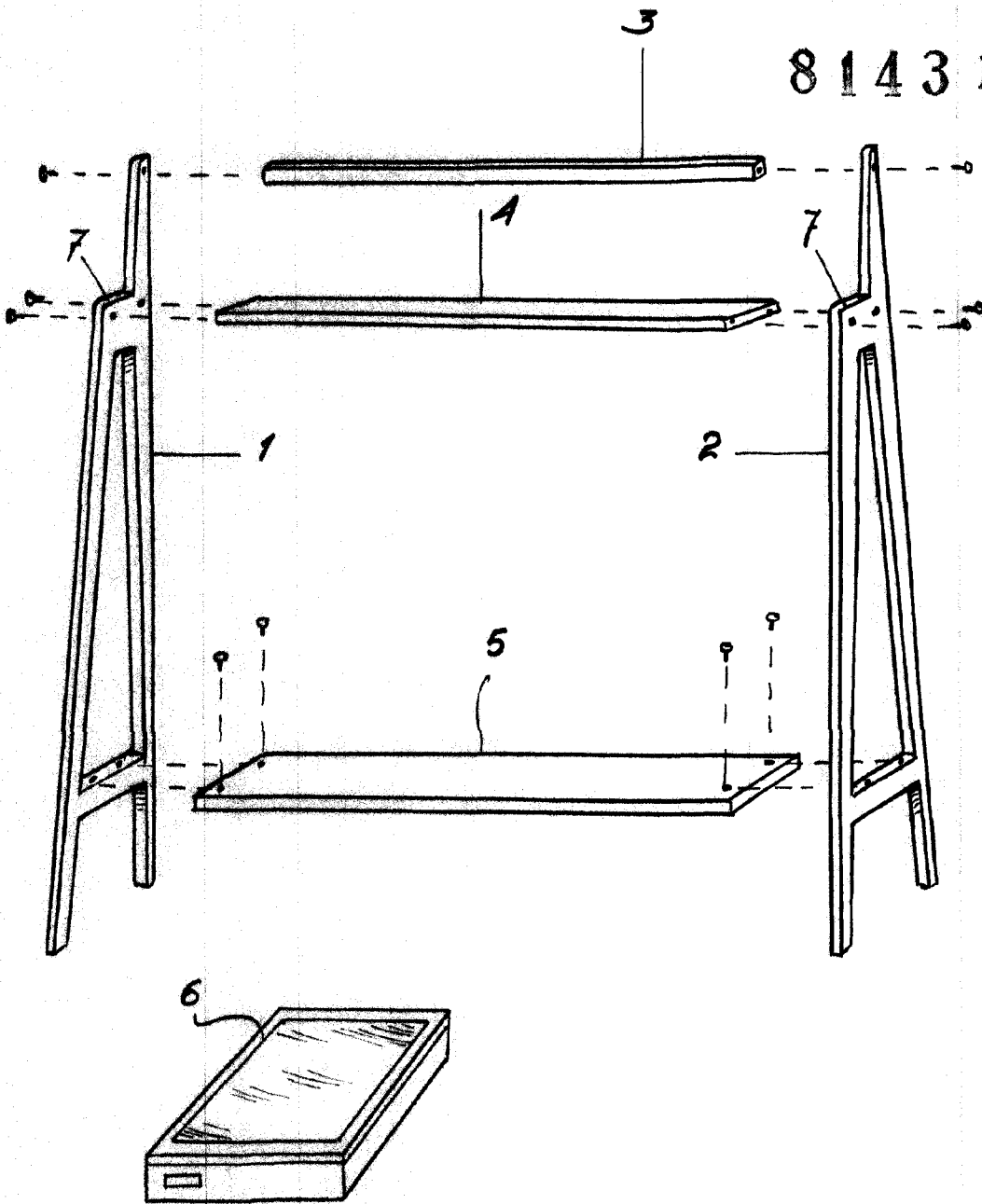

MADRID 7 JUNIO 1960

*W. Varay*

ESCALA VARIABLE