

81335

M O D E L O
D E
U T I L I D A D

a favor de Don JUAN ANTONIO ARRIBAS LAHOZ, de nacionalidad española, residente en Hospitalet de Llobregat (Barcelona), calle Pujós, 110, por "APARATO CORTADOR DE FRUTAS Y HORTALIZAS".

- . -

MEMORIA DESCRIPTIVA

La presente invención se refiere a un aparato para cortar toda clase de frutas y tubérculos, en especial patatas, de gran sencillez y que efectúa el corte con suma rapidez.

5. Las labores culinarias siempre han tropezado con pequeños trabajos de lenta ejecución, que precisan de largo tiempo, retrasando innecesariamente la elaboración de las comidas. Tal es el caso del corte de las patatas que deben freírse, operación que, además de
10. lenta, es poco higiénica y molesta por el contacto di-

81335²



recto de las manos con el tubérculo.

Con el fin de solucionar estos inconvenientes, se ha ideado el aparato objeto de la invención, el cual efectúa el corte de frutas y hortalizas con toda rapidez y con las máximas garantías de higiene.

5.

Esencialmente dicho aparato está constituido por una base de cuya cara superior emergen unas varillas paralelas entre sí, a lo largo de las cuales se desliza un marco portador de las cuchillas dispuestas en posición

10.

reticular, el cual está sometido a la acción distensiva de unos resortes arrollados alrededor de aquellas varillas, y que tienden a mantenerlo en una posición de separación máxima de la base descrita, de la que emergen

15.

una pluralidad de salientes espaciados entre sí y alineados a los espacios comprendidos entre las cuchillas, sobre cuyos salientes se dispone la hortaliza o fruto a cortar.

20.

Para la mejor comprensión de cuanto queda descrito en la presente memoria descriptiva, se acompaña un dibujo en el que, tan sólo a título de ejemplo, se representa un caso práctico de realización del objeto de la invención.

25.

En dicho dibujo, la figura 1 es una vista en sección longitudinal del aparato en posición de reposo; y la figura 2 corresponde a una vista en planta superior.

El aparato descrito está constituido en el aludido dibujo por una base de apoyo -1-, dotada de pies de sustentación -2-, en dos de los que van atornilladas

9 0 MAY



8 1 5

sendas varillas verticales -3-, a cuyo alrededor quedan dispuestos otros tantos resortes helicoidales -4-. Dichas varillas atraviesan sendas orejas salientes -5- de un marco deslizable -6-, portador de las cuchillas -7-, dispuestas en posición reticulada. En el extremo superior de las varillas -3- están atomilladas sendas tuercas -8-, que sirven de tope para el desplazamiento del marco -6-, el cual es empujado elásticamente hacia arriba por los resortes -4-, que se apoyan contra las orejas -5-.

De la cara superior de la base -1- sobresalen una pluralidad de salientes troncocónicos -9-, espaciados entre sí y alineados a los cajetines que forman las cuchillas -7- al entrecruzarse, tal como indica la figura 2.

El fruto u hortaliza que deba cortarse se coloca sobre los salientes troncocónico -9-, haciendo descender seguidamente al marco -6-, de forma que las cuchillas -7- cortan de un solo golpe a todo el fruto u hortaliza, en multitud de porciones prismáticas regulares y perfectas, que, mejorando, sin duda, la presentación del alimento. La rapidez de la operación no tiene igual, toda vez que basta el descenso del marco -6- para que el cuerpo depositado sobre los salientes -9- quede cortado en su totalidad. Al soltar el marco -6-, los resortes helicoidales -4- lo impelen hacia arriba adoptando la posición de reposo de modo automático (figura 1).

Las aletas salientes -8- actúan de empuñadura

20 MAY

8 3 3 5



para el accionamiento del marco -6-, a fin de que ello resulte cómodo al usuario.

- Serán independientes del objeto de la invención, los materiales empleados en la construcción de los distintos elementos que la integran, formas y dimensiones de los mismos y cuantos detalles accesorios puedan presentarse, siempre y cuando no afecten a su esencialidad.
- 5.

- . -

NOTA

Se reivindica como objeto del presente modelo de utilidad:

10. 1. Aparato cortador de frutas y hortalizas, que está constituido esencialmente por una base de soporte, de cuya cara superior emergen unas varillas verticales, a lo largo de las cuales se desliza un marco portador de las cuchillas dispuestas en posición reticulada, cuyo marco está solicitado elásticamente de forma que tiende a estar separado de la base, la cual está dotada en su cara superior de una pluralidad de salientes separados entre sí y alineados a los cajetines que forma el entrecruzado de las cuchillas.
- 15.
20. 2. Aparato cortador de frutas y hortalizas, según la reivindicación anterior, que se caracteriza esencialmente por el hecho de que el marco portador de las cuchillas está dotado de dos orejas salientes, que sirven

20 MAY. 1960

81335



de empuñadura para el accionamiento del marco deslizable, cuyas orejas están atravesadas por las varillas que guían el desplazamiento de dicho marco, alrededor de las cuales están dispuestos sendos resortes helicoidales que presionan contra dichas orejas, yendo atornilladas en el extremo libre de las varillas sendas tuercas que constituyen el tope de desplazamiento del marco.

5.

3. Aparato cortador de frutas y hortalizas.

La presente memoria descriptiva consta de cinco hojas foliadas, escritas a máquina por una sola cara.

10.

Barcelona, a 20 de mayo de 1960.

Juan Antonio ARRIBAS LAHOZ

p.a.

81335

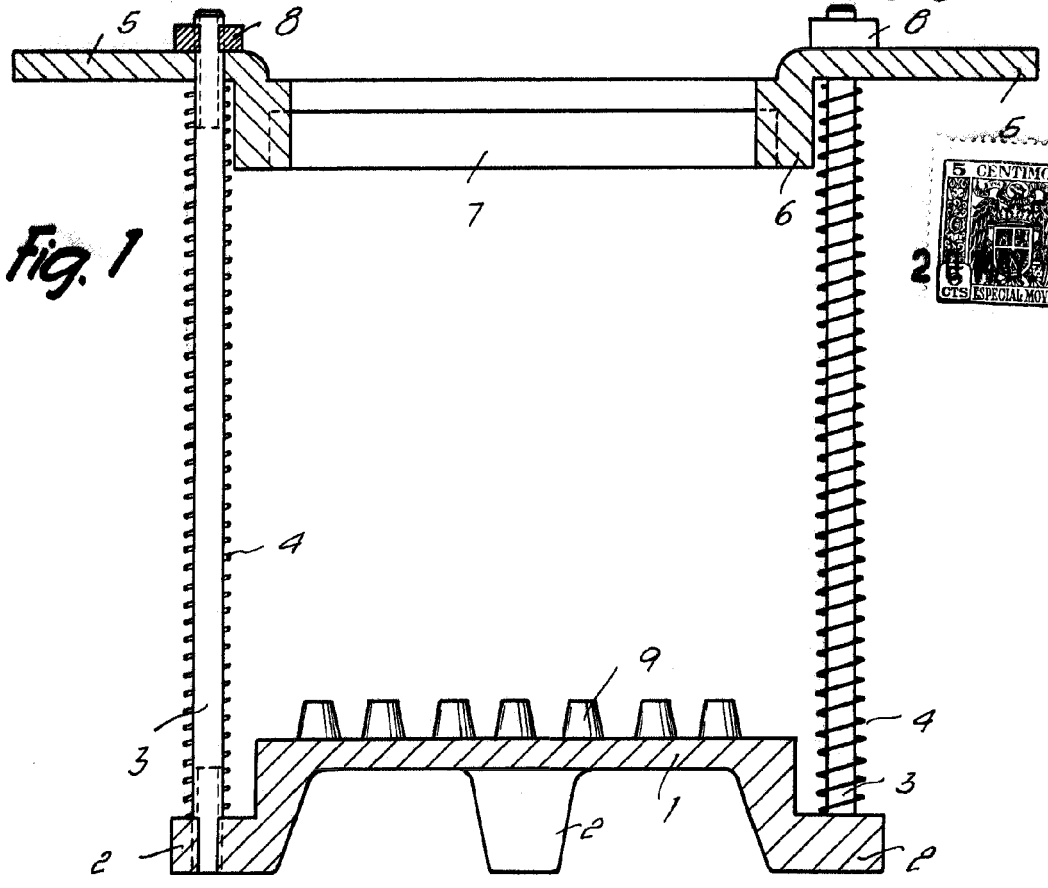

Fig. 1

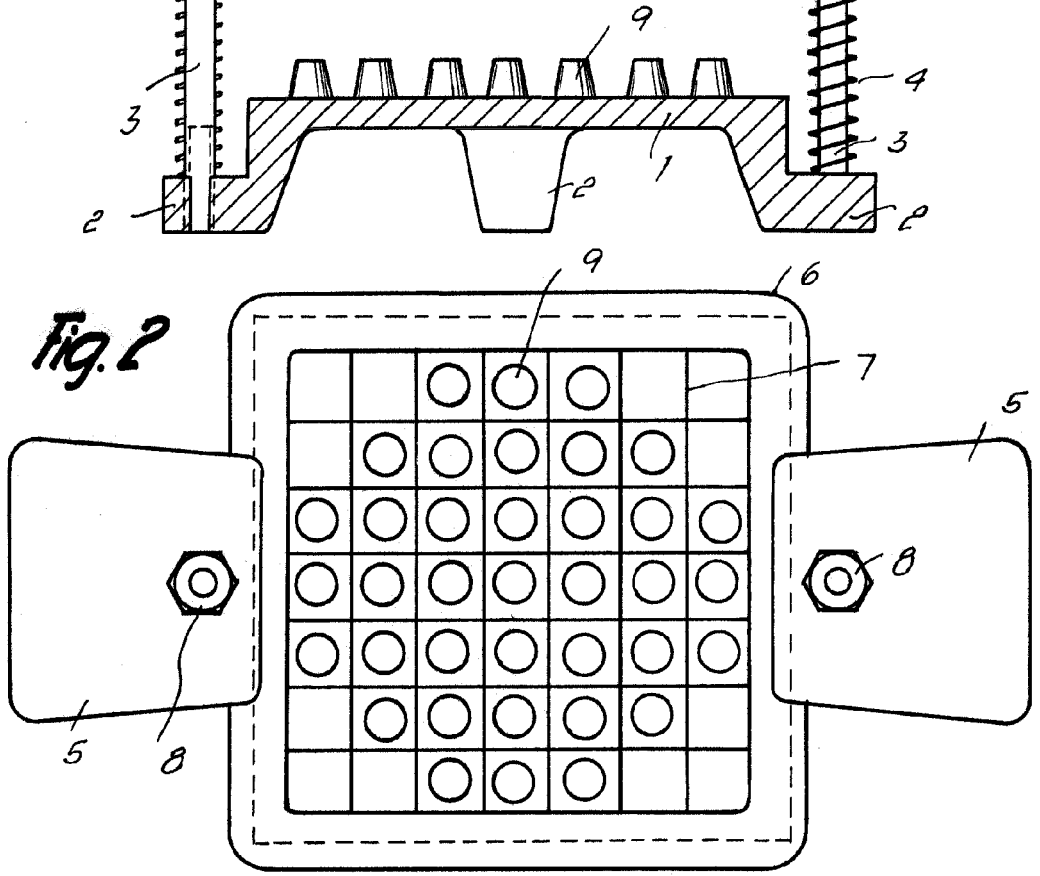

Fig. 2

Barcelona, 20 Mayo 1960
 Juan Antonio Arribas Lahoz
 f.a.

7016