

Nº 8 1290

12



8 1290

MODELO DE UTILIDAD

por 20 años

por "UN ELEMENTO PERFILADO PARA LA FORMACION DE TRAGALUCES",
a favor de Poliglas, S.A., de nacionalidad española, domi-
ciliada en Barcelona, Cerdeña, 389.

=====

MEMORIA DESCRIPTIVA

Se empleen cada día más, en la técnica de la construc-
ción moderna, elementos prefabricados que integran tanto las
estructuras de soporte como las partes simplemente decorati-
vas o divisorias.

5. Por el presente Modelo de utilidad se describe un ele-
mento perfilado para la formación de tragaluces, porque es
muy corriente dotar las grandes construcciones no ya de
ventanas, sino de verdaderas superficies traslúcidas para la
iluminación natural y el aislamiento externo.

81290

12



Tanto los edificios comerciales, como los destinados a viviendas, fábricas y almacenes, hay de disponer de numerosas partes transparentes a la luz exterior, pero protegidas del ambiente de fuera. Dichas zonas pueden quedar recubiertas de cristalería en marcos de carpintería metálica, como acostumbra a hacerse, o bien disponer de obra moldeada en vidrio resistente, con lo que se consigue la necesaria iluminación y aislamiento. El edificio se construye generalmente en forma de retículo a base de

- 5. columnas y vigas de cemento armado, recubriendo las partes que han de estar protegidas, con paredes de obra o con superficies de aluminio y orystal, según los requerimientos.
- 10.

Es innegable que tal construcción resulta vistosísima y de un efecto sorprendente, además de poseer inmejorables

- 15. condiciones constructivas; pero es muy cara. En almacenes, tinglados y obras de menor categoría, en que la estética se reduce a lo más funcional, aparece inigualable la ventaja de poseer un elemento perfilado que, por su bajo coste, por su aislamiento térmico, por su ligereza y por su inmejorable presentación, permita la construcción de amplios espacios traslúcidos o totalmente transparentes, rígidos y decorativos.
- 20.

Uno de estos elementos de construcción es el que se describe en la presente memoria y consiste, esencialmente,

- 25. en un prisma hueco moldeado en material plástico, cuyas aristas opuestas pueden encajar con los elementos dispuestos adyacentes, a fin de formar un tabique de longitud o anchura indefinida, trabado con pletinas de unión, resistente y altamente durable.
- 30.

Para mejor comprensión de las descripciones, se adjuntan, a título de ejemplo, explicativo pero no limita-

81290

12 MA

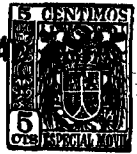

tivo, unos diseños de un elemento perfilado para la formación de tragaluces, realizado de acuerdo con el presente Modelo.

La figura 1 muestra la configuración de este elemento, con su perfil característico y de longitud indefinida.

5. La figura 2 es una sección, perpendicular al eje del elemento, de un tabique o tragaluz, confeccionado con el mismo en la que puede apreciarse la trabazón de las distintas partes.

- Según tales figuras el elemento en cuestión -1-, está
10. formado por un prisma hueco de sección recta cuadrangular, dos de cuyos lados son rectos y paralelos -2-, en tanto que los otros dos presentan una ligera convexidad. Los lados rectos -2-, poseen una expansión -4- a noventa grados con el plano que ellos forman y un perfil -5- de sección
15. en U, dispuestas en sentidos contrarios en cada lado, a fin de que la yuxtaposición de los distintos elementos -1-, forme un vano prismático, por el que pueda deslizarse una pletina -3- de trabazón, quedando con ello formado el tabique traslúcido deseado.

20. Se comprende que tanto las dimensiones, como el color de los elementos descritos, será variable según la demanda, sin que ello afecte a la esencialidad del Modelo descrito.

- Asimismo, todo cuanto no afecte, altere, cambie o modifique la esencia del elemento descrito, será variable a los
25. efectos del actual Modelo.

N O T A.

Se reivindica como objeto de este registro por Modelo de utilidad:

- 1.- Un elemento perfilado para la formación de tragaluces,
30. caracterizado por consistir en un prisma hueco de base cuadrangular, dos de cuyos lados son rectos y paralelos, en

81290



tanto que los otros dos presentan ligera convexidad, cuyos lados rectos poseen expansiones, una en ángulo recto y otra doblada en U, susceptibles de formar un vano por el que pueda deslizarse una pletina de trabazón de cada dos elementos yuxtapuestos.

5.

Sean cuales fueren las circunstancias que concurren en la esencialidad del Modelo de utilidad definido en la anterior reivindicación, cuyo objeto es:

2.- "UN ELEMENTO PERFILADO PARA LA FORMACION DE TRAGALUCES".

10.

Consta la presente memoria de cuatro hojas foliadas, mecanografiadas por una sola cara y del dibujo adjunto.

Barcelona, doce de mayo de mil novecientos sesenta.

P.A. de Poliglas, S.A.,

L. DURAN CORRETJER
P. P.

81290² MA

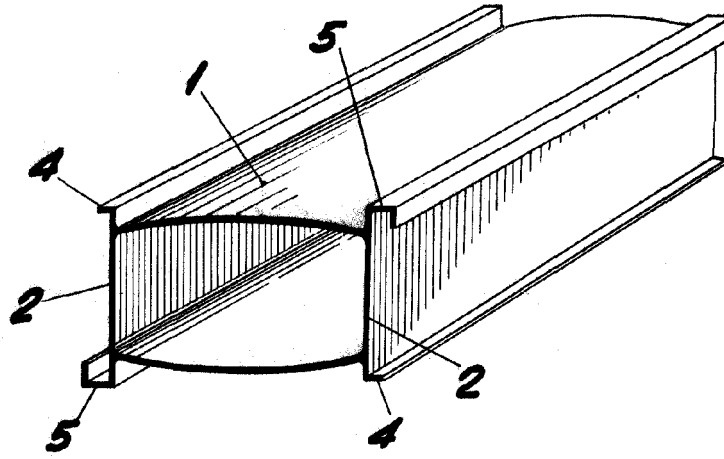

Fig. 1

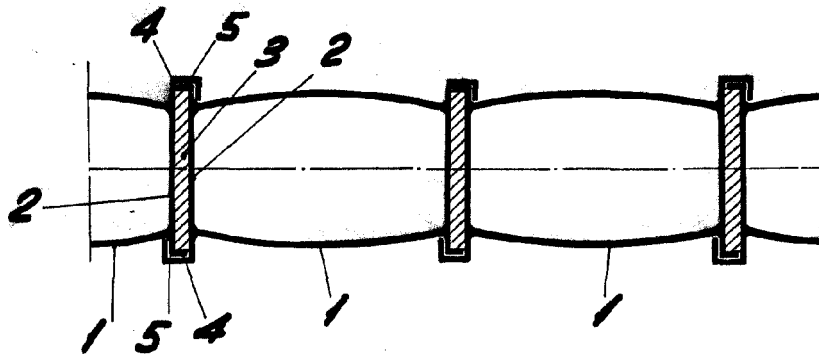

Fig. 2

BARCELONA, 12 MARZO DE 1950

L. DURAN

PP. *[Signature]*

ESCALA VARIABLE