

81258



M O D E L O  
D E  
U T I L I D A D

para "CAJA ENVASE PERFECCIONADA", a favor de DON AGUSTIN ENRICH MORROS, domiciliado en MATARO (Barcelona), calle Méndez Núñez, s.n.

= . =

MEMORIA DESCRIPTIVA

- El presente modelo de utilidad por caja envase perfeccionada, se refiere a una caja, dentro de la cual se disponen en línea una serie de envases de iguales características aptos para ubicar en su interior un plegador de medias en forma de carrete, cuyos envases presentan sus caras externas con decoración de distinto color en cada cara para variar el efecto óptico y decorativo del conjunto en su ubicación dentro de la caja, y presentando sobre de estas caras un decorado o letra en cuya disposición en línea determinan la formación de una
5. marca o palabra.
- 10.



8125831 MAR 6

Con el fin de facilitar la explicación, se acompaña a la presente memoria una lámina de dibujos en la que se ha representado un caso de realización que se cita a título de ejemplo.

5. En el dibujo:

La figura 1, muestra uno de los envases con el plegador al exterior y visto en perspectiva.

La figura 2, muestra la caja envase con los envases dispuestos en su interior.

10. Haciendo referencia a las figuras, es de observar una serie de envases en forma de paralelepípedo rectangular 1, los cuales presentan un orificio 2 en la parte central de sus bases para facilitar la apertura de las mismas por su solapa, y permitir sacar de su interior o introducir un carrete 3 de extremos en forma de discos, aptos para el plegado o arrollado de una media sobre los mismos.

15. Estos envases 1 son dispuestos en el interior de una caja 4, en línea uno a continuación de otro, provista de su correspondiente tapa, presentando un efecto decorativo al tener sus lados 5, todos ellos de distinta colocación, dando efectos decorativos especiales, según la disposición de las mismas sobre de la caja en que van dispuestas, y presentando estos lados sobre los mismos un dibujo o letra 6, operativamente dispuestas para que en su colocación en la caja en un orden predeterminado hagan referencia a una marca o nombre referente a las medias envasadas.

20. En el modelo, dentro de su esencialidad puede ser llevada a la práctica en otras formas de realización que difieran en detalle de la indicada a título de ejemplo, a las cuales alcanzará igualmente la protección que se recaba. Podrá, pues,

30.



8125834

construirse en cualquier forma y tamaño con los materiales más adecuados por quedar todo ello comprendido en el espíritu de las reivindicaciones.

= . =

N O T A

5. Descrito el objeto y utilidad de la invención, lo que se declara como no divulgado ni practicado en España, comprende las siguientes reivindicaciones:

1. Caja-envase perfeccionada, que se caracteriza esencialmente por comprender una caja apta para la ubicación de una serie de envases en forma de paralelepípedo rectangular, de iguales características, que ubican en su interior un carrete plegador de medias, y comprendiendo estos envases sus paredes externas de distintas coloraciones para que en su colocación en la caja en una u otra posición sobre sus caras determinen distinta decoración, presentando en cada cara asimismo un signo o letra, que en un orden predeterminado de los envases en el interior de la caja determinan una palabra o marca referente al producto envasado.

2. Caja-envase perfeccionada.  
Según se describe y reivindica en la presente memoria que consta de tres hojas, foliadas y escritas a máquina por una sola de sus caras, acompañadas de una lámina de dibujos.

Madrid, a 31 MAY. 1960

p. a.

JOSE ISERN MIRALLE

31 MA



Fig. 1 81258

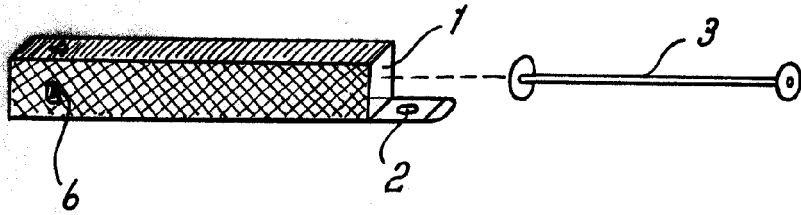
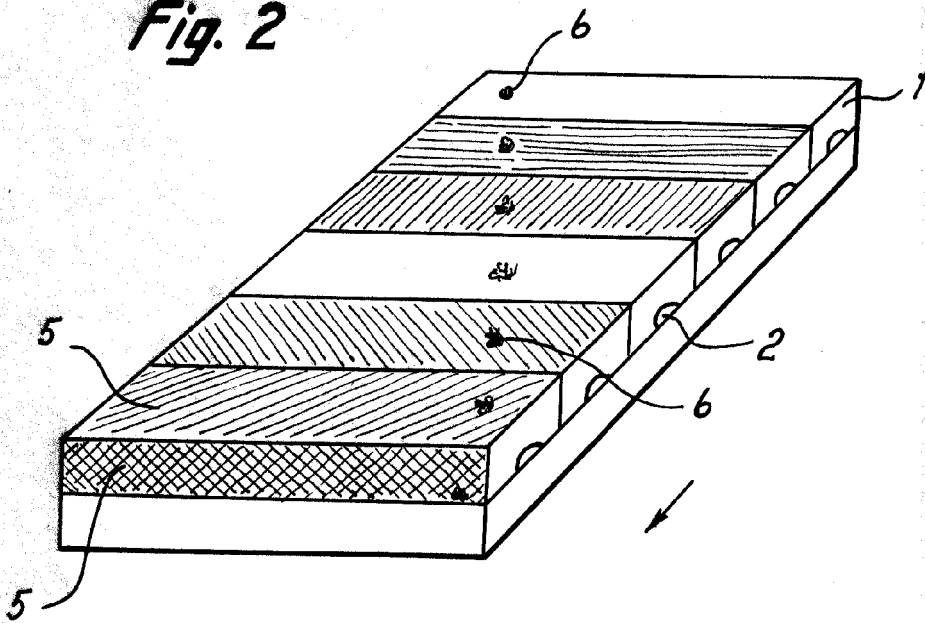

Fig. 2



Madrid, 31 MAY. 1960  
Jaime Isern

p.p.