

Nº 8 1228

81228

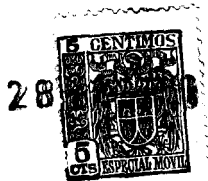

MODELO DE UTILIDAD
por VEINTE años

en España, a favor de la razón social YDE, S. A.
entidad española, establecida en Madrid, c/ Mon-
tera nºs 25 y 27; cuyo modelo tiene por objeto:
"SOPORTE AMBULANTE PERFECCIONADO PARA MUEBLES
FRIGORIFICOS"

MEMORIA DESCRIPTIVA

5.-

Comprende este modelo según indica su enun-
ciado un soporte ambulante perfeccionado que está
destinado preferentemente para soportar armarios
o muebles frigoríficos, si bien el campo de sus
aplicaciones puede ampliarse a cualquier mueble
o pieza doméstica que se desée.

Una finalidad del modelo es la de proporcio-
nar un soporte que permite desplazar o cambiar



28
81228

5.- de lugar el mueble frigorífico o pieza doméstica que soporta, sin dar lugar a tirones o arrastres bruscos, con cuyo objeto se ha previsto que los piés del soporte se asienten respectivamente sobre una articulación axial al eje de los pies de apoyo y provista de ruedas que permiten el desplazamiento y giro suave en cualquier dirección o sentido.

10.- Otra característica más del propio modelo la constituye el estar dotado de una bandeja de sustentación solidariamente retenida a los piés de apoyo del soporte, sobre cuya bandeja y a una altura facultativa se dispone igualmente retenida a los piés de apoyo, una segunda bandeja de retención en cuya superficie se han producido unos calados de paso equidistante y alineados para formar un conjunto estético, que permiten depositar sobre la bandeja de sustentación y a través de los calados producidos en la bandeja superpuesta cualquier tipo de botella o recipiente que se desée.

20.- Otra característica más del modelo se debe a que está integrado por un número sumamente reducido de piezas, de fácil construcción y sencillo montaje, lo que, evidentemente permite construir el modelo en serie dentro de una manufactura económica.

25.- El soporte ambulante objeto de este modelo, está sustancialmente integrado por dos piezas metálicas tubulares, cuyos extremos acodados se pro



81228

- longan para constituir los piés de apoyo; las secciones tubulares comprendidas entre los acco-
damientos anteriormente citados, están solida-
riamente relacionados entre sí por medio de unos
travesaños tubulares y/o laminares, constituyen-
do el conjunto la base de sustentación sobre la
que se dispone el mueble frigorífico o doméstico
que se desée. Los piés de apoyo en que se prou-
gan las piezas tubulares anteriormente citadas, es-
tán asimismo solidariamente relacionadas por medio
de la bandeja de sustentación solidariamente rija
da a los mismos y también por la bandeja de reten-
ción provista de calados de paso que se disponen
sobre la primera. Facilmente se comprende que el
soporte ambulante objeto de la memoria, forma un
conjunto solidario y provisto de gran robustez me-
cánica.

- El extremo terminal de cada uno de los piés
de apoyo, se adapta a una pieza tubular relacio-
nada a través de una articulación de giro, axial,
con un caballete que retiene una rueda de giro
libre. La articulación axial al eje de los piés
de apoyo, y la rueda retenida al caballete cons-
titutivo de la articulación dotan al soporte am-
bulante, objeto de esta memoria de un desliza-
miento rodado suave y efectivo en cualquier direc-
ción o sentido, sin más que empujar en la direc-
ción que se desée desplazar el mueble que se sopor-
ta.

28 MAY. 19



- 4 -

81228

5.-

Para evitar la repercusión de posibles trepidaciones de rodamiento durante la traslación del conjunto que pudieran afectar la estabilidad de los recipientes, botellas u otros objetos depositados en la bandeja o en el interior del mueble que soporta el modelo objeto de la actual memoria, se ha previsto que las ruedas en que se apoyan los extremos terminales de los pies de apoyo estén dotadas de una cubierta de goma.

10.-

Una vez se haya comprendido con mayor claridad el conjunto de este modelo, otros detalles y características de este modelo se irán poniendo de manifiesto en el transcurso de la descripción que a continuación se dá, en la que se exponen los detalles más particulares del modelo que aquí se preconiza, como asimismo de los medios que para su puesta en práctica pueden emplearse.

15.-

Estos detalles se dan a título de ejemplo, haciendo referencia a un caso posible de realización práctica, pero el modelo no queda limitado exáctamente a los detalles aquí expuesto, debiendo ser considerada por lo tanto esta descripción desde un punto de vista ilustrativo y sin limitaciones de ninguna clase.

20.-

25.-

Una idea más amplia del soporte ambulante perfeccionado, que se preconiza en la presente memoria, la proporciona la siguiente descripción en la que se hace referencia a la lámina de dibujos que a esta memoria se acompaña, y en la que



81228

- 5.- de manera un tanto esquemática y tan sólo por
via de ejemplo, se representan los detalles pre-
feridos de la idea del modelo; en esta lámina se
emplean marcas de referencia para indicar las pie-
zas y partes constitutivas del modelo, cuyas pie-
zas, detalles y organización se definen de una ma-
nera específica en el transcurso de esta memoria
y después se concretan en las notas reivindicato-
rias finales.
- 10.- En dichos planos:
La figura 1ª., muestra una vista panorámica
del soporte ambulante preconizado en la presente
memoria, pudiendo observarse claramente cada una
de las piezas que la constituyen así como su orga-
nización. En la figura se indica dibujado a trazos
punteados un mueble frigorífico dispuesto sobre di-
cho soporte.
- 15.- Comentando estos dibujos se hace la aclara-
ción de que con los números -1- y -2- se indican
las secciones tubulares solidariamente relaciona-
das por los travesaños tubulares -12- y -13- y
los travesaños laminares -14- y -15-, constituyen-
do el conjunto la base de apoyo del mueble frigo-
rífico dispuesto sobre el soporte. Dichas seccio-
nes tubulares -1- y -2- presentan en sus extremos
sendos acodamientos 1_a- 1_b y 2_a- 2_b que respecti-
vamente se prolongan constituyendo los piés de apo-
yo -3-, -4-, -5- y -6-.
- 20.-
- 25.-



8 228

La bandeja de sustentación -16- se fija solidariamente a los piés de apoyo -3-, -4-, -5- y -6- por medio de los tornillos o pernos roscados -19- y sobre esta bandeja y dispuesta con una separación facultativa se fija, igualmente a los piés de apoyo -3-, -4-, -5- y -6-, una segunda bandeja de retención o plaza laminar, cuya superficie está provista de los calados de paso -18- estéticamente distribuidos. Las botellas o vasijas depositadas sobre la bandeja inferior -16- y a través de los calados de paso -18- quedan retenidas en una posición totalmente estable.

Los extremos terminales de los piés de apoyo -3-, -4-, -5- y -6- se alojan en el interior de sendas piezas tubulares -7-, constitutivas de las articulaciones -11- de giro axial al eje de dichos piés y solidarias a sendos caballetes -8- cuyas solapas o pestañas -8_a- y -8_b- retienen por medio de un eje de giro -10- las ruedas -9- que, como dijimos anteriormente están provistas de una cubierta de goma elástica que aumenta la suavidad del desplazamiento rodado.

Se comprenderán fácilmente después de observados los dibujos y la descripción que acabamos de efectuar del mismo, que el actual modelo proporciona una construcción sencilla, efectiva y de gran robustez mecánica que puede ser llevada a la práctica con gran facilidad asegurando la ob

28 MAY



81228

tención de una manufactura relativamente barata.

- 5.- Este detalle de economía adquiere gran importancia si se considera en los términos de una producción en gran escala, ya que es evidente que el mercado puede absorber cantidades muy considerables de este dispositivo, y cualquier pequeño ahorro logrado mediante la aportación de ciertas mejoras durante su fabricación puede adquirir elevadas proporciones.
- 10.- Se reitera que en el objeto que constituye el actual modelo serán susceptibles de introducirse todas aquellas modificaciones de detalle que las circunstancias y la práctica pudieran aconsejar siempre y cuando que con las variantes que se introduzcan no se cambie, altere o modifique la esencialidad del objeto descrito.
- 15.-

NOTA

- 20.- Se declaran como de novedad y propiedad para todo el territorio español, el contenido de las siguientes:

REIVINDICACIONES

- 25.- 1ª.- Soporte ambulante perfeccionado para muebles frigoríficos, que está constituido por dos piezas metálicas tubulares, solidariamente relacionadas por unos travesaños tubulares y/o laminares, y cuyos extremos están acodados y se prolongan constituyendo los pies de apoyo, cuyos extremos termi-

20



81228

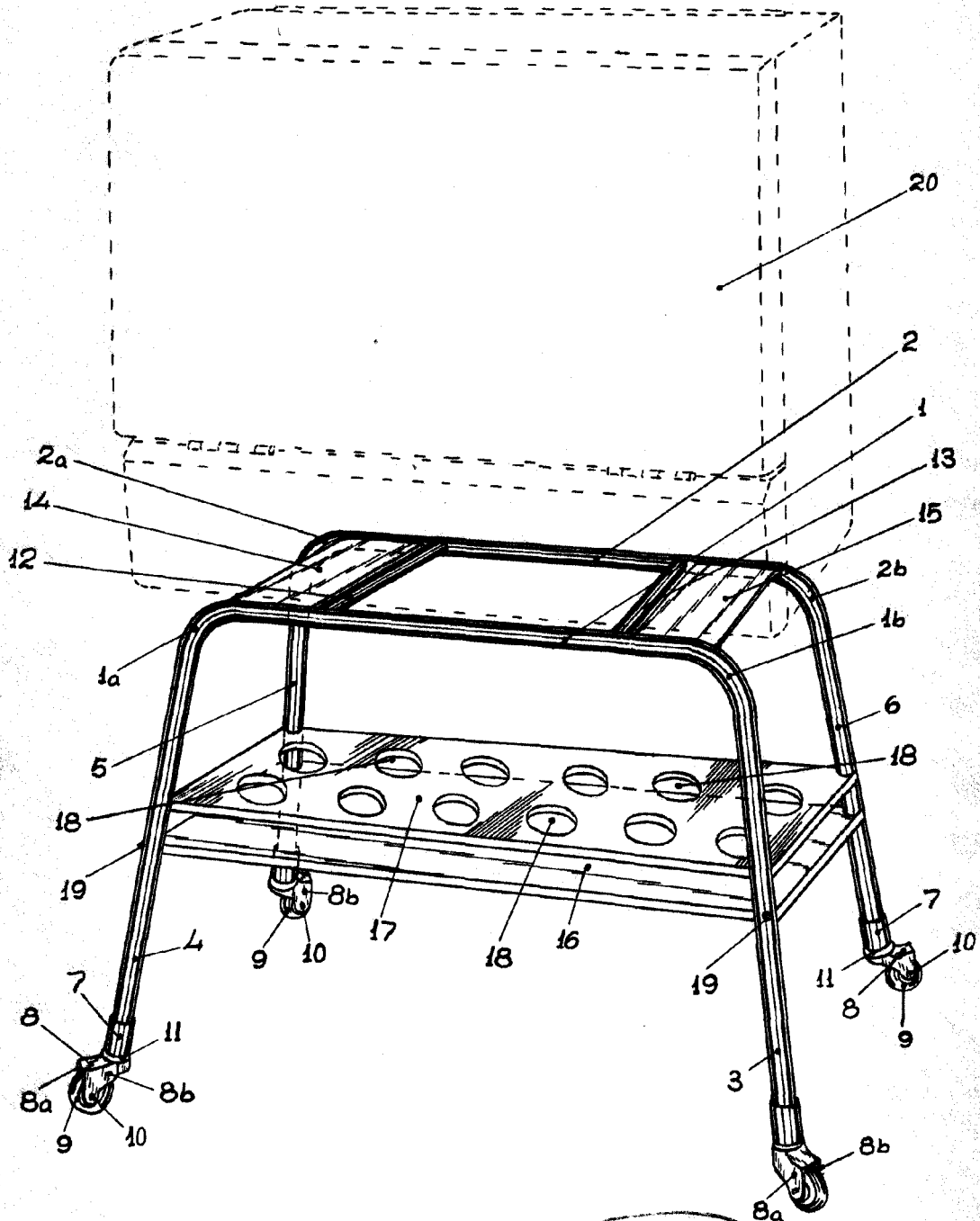

MADRID 28 MAYO 1960.
 P.A.E. GONZALEZ-VACAS.-
[Handwritten signature]

ESCALA VARIABLE.-