



81186

PATENTE  
DE  
REGISTRO DE MODELO DE UTILIDAD

Por "Un estuche para envase de ampollas en posición vertical". - - - - -

a favor de Don José PRAT PUIG, de nacionalidad española,  
domiciliado en SANTA COLOMA DE GRAMANET, calle Plata 72.

- - - - -

MEMORIA DESCRIPTIVA

El modelo de utilidad a cuya patente de registro se refiere la presente memoria descriptiva, está constituido por un estuche propio para envasar manteniéndolas perfectamente sujetas, en posición vertical, fácilmente asibles, ampollas generalmente contenedoras de productos inyectables u otros productos que convenga mantener en tal posición, sujetas perfectamente por líneas de apoyo de la superficie generalmente cilíndrica de las propias ampollas en las paredes de los alveolos del estuche.

10           Caracteriza esencialmente el modelo de utilidad que se registra, el hecho de estar constituido por una caja o estuche de sección rectangular fabricado de cartón o de otro material laminar semejante, en el interior del cual está alojada una pieza doblada en zigzag dispuesta de modo que establece, en cooperación con porciones del estuche, una pluralidad de departamentos

15



triangulares, adyacentes, en cada uno de los cuales sea ajustable verticalmente una ampolla perfectamente inmovilizada entre las tres paredes del departamento, cada una de las cuales queda capaz de ofrecer una línea de apoyo a una de las generatrices de la periferia cilíndrica de la ampolla en el departamento estuchada.

La descripción de un caso de ejecución práctica de un estuche establecido de acuerdo con el modelo permitirá hacerse perfectamente cargo tanto de cual es la estructuración esencial del envase como de la perfecta sujeción que es posible lograr de las ampollas en el mismo alojadas.

Como queda perfectamente de manifiesto en el dibujo, el estuche se compone de una caja paralelepípedica 1 con tapa enchufable 2, que tiene alojada una pieza 3, figura 2, doblada en zigzag de modo que presenta un número de proyecciones rectangulares iguales 4 que constituyendo tabiques divisorios verticales establecen junto con las paredes longitudinales de la caja unos departamentos triangulares 5 de sección equilátera que ofrecen cada uno tres líneas de apoyo a tres generatrices, regularmente repartidas, de las ampollas que sean alojadas respectivamente en ellos por la abertura que queda en la parte superior de los mismos.

Completa el estuche la citada tapa 2 enfuchada en las paredes complementarias de la caja formadas por dobladura de una pieza 6 debidamente acoplada superiormente a la caja. Cuando se retira esta tapa queda la parte alta generalmente picuda del cuerpo de cada ampolla en disposición de ser asida y separada del estuche para su utilización.



- 3 -

84286

Como se comprende podrán ser variados en cada caso de ejecución del estuche los detalles de forma y dimensiones tanto de la caja como de sus departamentos, los materiales laminares de que sean fabricadas los diversos elementos de cada caja, los acabados que se den a las mismas, los recubrimientos, dibujos y leyendas que pueden tener impresos en su superficie, los productos que se envansen en las ampollas encerradas en el estuche, la forma de estas ampollas y cuantas otras circunstancias puedan concurrir tanto en la producción como en la utilización de tales cajas siempre que por ser de carácter secundario, accidental o accesorio respecto a la esencialidad del modelo no causen, al variar o al presentarse, sensible alteración de tal esencialidad.

#### N O T A

Por la patente de registro de modelo de utilidad a que se refiere la presente memoria descriptiva se REIVINDICA la propiedad y la explotación exclusiva de:

1.- Un estuche para envase de ampollas en posición vertical, esencialmente caracterizado por el hecho de estar constituido por una caja o estuche de sección rectangular fabricado de cartón o de otro material laminar semejante, en el interior del cual está alojada una pieza doblada en zigzag dispuesta de modo que establece, en cooperación con porciones del estuche, una pluralidad de departamentos triangulares, adyacentes, en cada uno de los cuales sea ajustable verticalmente una ampolla perfectamente inmovilizada entre las tres paredes del departamento, cada una de las cuales queda capaz de ofrecer una línea



- 4 -

81186

de apoyo o una de las generatrices de la periferia cilindrica de la ampolla en el departamento estuchada.

2.- "Un estuche para envase de ampollas en posición vertical".

Consta la presente memoria de cuatro hojas foliadas, escritas por una sola vara.

Barcelona, 18 de Mayo de 1960.

P. p. de Don José PRAT PUIG,



18 MAY 1900

FIG. 1

81186

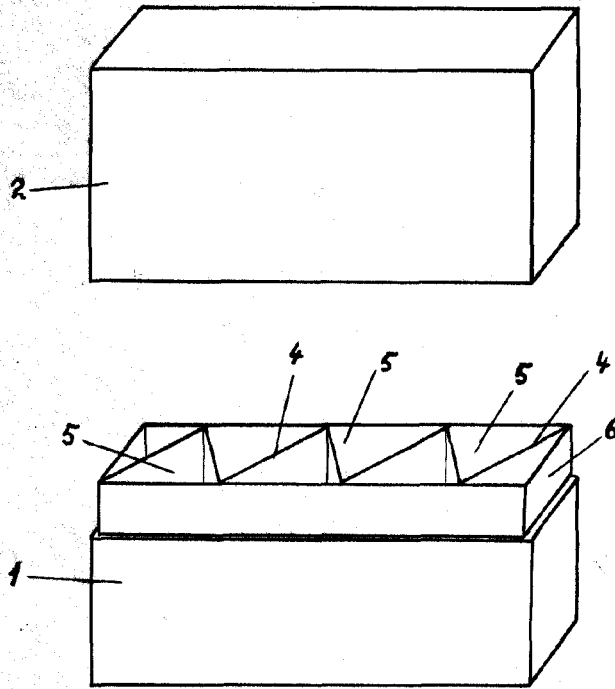
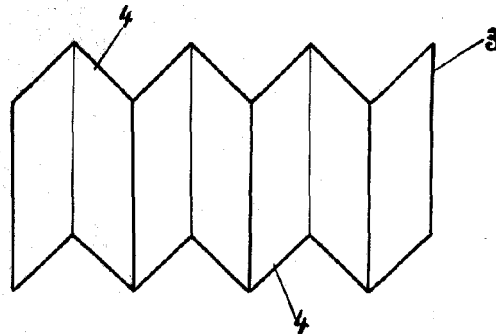

FIG. 2



ESCALA VARIABLE

18 MAY 1900