

Nº 8 1180

81180



MODELO DE UTILIDAD
por VEINTE años
en España, a favor de la razón social YDE, S.A.,
entidad española, establecida en Madrid, c/ Mon-
tera nºs 25 y 27; cuyo modelo se refiere a:

" SOPORTE AMBULANTE PARA MUEBLES FRIGORIFICOS "

-.-.-

MEMORIA DESCRIPTIVA

El presente modelo de utilidad, se relaciona
conforme su enunciado indica, con una mesa-sopor-
te ambulante para muebles frigoríficos, que deter-
mina una perfecta efectividad en el fin para el
que ha sido creado, presentando además la parti-
cularidad de que el modelo es susceptible de apli-
cación no solo como soporte de muebles frigorífi-

5.-

27 MAY 1956



81180

cos, para lo que específicamente ha sido diseñado, sino también para soportar muebles o enseres domésticos e industriales en los que su uso requiere una movilidad permanente o tan solo accidental.

5.-

La mesa-soporte preconizada en la presente memoria presenta particulares características que la distinguen ventajosamente de aquellas que hasta el presente pueden ser utilizadas para la misma finalidad, dando origen a un modelo totalmente nuevo en sus características de diseño, organización y montaje.

10.-

Un detalle de relevante importancia en el presente modelo, lo constituye el estar constituido por un reducido número de piezas de sencillo montaje, para el que no precisa mano de obra especializada.

15.-

De conformidad con otro detalle del invento, el apoyo de la mesa soporte preconizada se efectúa sobre unas ruedas locas, retenidas a los pies de la mesa, mediante una articulación que permite su desplazamiento suave y en cualquier dirección.

20.-

De conformidad con otro detalle del invento, se ha dispuesto una bandeja solidariamente retenida a los pies de apoyo de la mesa y a los que así mismo se fija una barandilla de circunvalación - sobre dicha bandeja, en la que pueden depositarse aquellos objetos, vasijas, botellas, etc, relacionados con el uso del mueble que soporta la

25.-

22 MAR



81180

mesa.

5.-

Ante la imposibilidad de poder definir concretamente, cada una de las múltiples realizaciones prácticas que son posibles a partir de la función originaria de este modelo, nos limitaremos a dar un relato extenso y claro de una forma particular de realización.

10.-

La mesa esencialmente está constituida por dos piezas metálicas tubulares, doblemente accodadas para formar el perfil de sustentación y los pies de apoyo. La relación solidaria entre estas dos piezas básicas se realiza mediante unas piezas tubulares y/o planas que relacionan transversalmente los perfiles de sustentación y mediante la bandeja y barandilla de protección circunvalatoria fijadas a los pies de apoyo de la mesa.

15.-

A cada uno de los pies de apoyo de la mesa se fija una rueda por medio de una articulación que permita un giro axial libre alrededor de dicho pie.

20.-

Las piezas tubulares y regletas o placas planas que relacionan el perfil superior de la mesa y la bandeja y barandilla circunvalatoria sobre ella dispuesta, ambas solidariamente retenidas a los pies de la mesa, dotan al conjunto de gran robustez mecánica y el apoyo libre de giro sobre ruedas articuladas permiten su desplazamiento suave en cualquier dirección.

25.-

81180

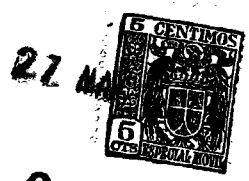

5.- Una vez se haya comprendido con mayor claridad el conjunto del modelo, otros detalles y características del mismo se irán poniendo de manifiesto en el transcurso de la descripción que a continuación se dá, en la que se exponen los detalles más particulares del modelo, que aquí se preconiza, como asimismo los medios que para su puesta en práctica puedan emplearse.

10.- Estos detalles se dan a título de ejemplo, haciendo referencia a un posible caso de realización práctica, pero el modelo no queda limitado exactamente a los detalles que aquí se exponen, debiendo ser considerada por lo tanto esta descripción desde un punto de vista ilustrativo y sin limitaciones de ninguna clase.

15.- Una idea más amplia de las mejoras que se preconizan la proporciona la siguiente descripción en la que se hace referencia a la lámina de dibujos que a esta memoria se acompaña, y en la que de manera un tanto esquemática y tan solo por vía de ejemplo se representan los detalles preferidos de la idea del modelo.

20.- En estos dibujos se emplean marcas de referencia para indicar las distintas piezas y partes que constituyen el modelo, cuyas piezas, detalles y organización se definen de una manera específica en el transcurso de esta memoria y después se

25.-

82180

27



concretan en las notas reivindicatorias finales.

En dichos planos:

5.-

La figura 1ª., muestra una vista panorámica del modelo, pudiendo observarse el escaso número y sencillo diseño de las piezas que lo constituyen y asimismo la robustez mecánica del conjunto.

10.-

Comentando esta figura se hace la aclaración de que mediante los números -1- y -2- se indican los perfiles de apoyo que configuran las piezas tubulares y que respectivamente se prolongan en los doblados 1_a-1_b y 2_a-2_b para formar los pies de apoyo -3-, -4-, -5- y -6-, cuyos extremos se alojan en el interior de sendas piezas tubulares -7-, cada una de las cuales es unitaria de una articulación -11- común a un caballete -8- por cuyas solapas, constitutivas del mismo -8_a- y -8_b- atraviesa un eje de giro -10- que retiene una rueda -9- en las que se apoya la mesa-sopORTE preconizada en la presente memoria.

15.-

20.-

25.-

Los perfiles de sustentación -1- y -2- están solidariamente relacionados entre sí por las piezas tubulares -12- y -13- y las láminas o regletas -14- y -15-; los pies de apoyo -3-, -4-, -5- y -6- están solidariamente relacionados entre sí por la ban-deja -16-, fijada a los mismos mediante unos tornillos o pa sadores -17- y por la baran-



27 MA

81180

dilla -18- circunvalatoria a dicha bandeja y dispuesta sobre ella.

5.-

Con el número -19- se indica dibujado en trazo discontinuo la configuración exterior de un meble frigorífico dispuesto sobre dicha mesa-sopor-te.

10.-

Se comprenderá fácilmente después de observados el dibujo y la descripción que acabamos de efectuar del mismo, que el actual modelo proporciona una construcción sencilla y efectiva, que puede ser llevada a la práctica con gran facilidad, asegurando la obtención de una manufactura relativamente barata.

15.-

Este detalle de economía adquiere gran importancia si se considerará en los terminos de una producción en gran escala, ya que, es evidente, que el mercado puede absorber cantidades muy considerables de este dispositivo y cualquier pequeño ahorro logrado mediante la aportación de ciertas mejoras durante su fabricación puede adquirir elevadas proporciones.

20.-

Se reitera que en el objeto que constituye el actual modelo, serán susceptibles de introducirse todas aquellas modificaciones de detalle que las circunstancias y la práctica pudieran aconsejar, siempre y cuando que con las variantes que se introduzcan no se cambie, altere o modifique la esencialidad del objeto descrito.

25.-



NOTA

81180

Se declaran como de novedad y propiedad para todo el territorio español, el contenido de las siguientes:

5.-

REIVINDICACIONES

1ª.- Soporte ambulante para muebles frigoríficos, caracterizado por estar constituido por dos piezas tubulares metálicas, solidariamente relacionadas por unos travesaños tubulares y/o laminares que determinan la base de apoyo del mueble frigorífico.

10.-

2ª.- Soporte ambulante para muebles frigoríficos, caracterizado porque las piezas tubulares objeto de la anterior reivindicación, presentan en sus extremos sendos acodamiento que las prolongan y que constituyen los pies de apoyo, que están caracterizados porque sus terminales están respectivamente alojados dentro de una sección tubular unitaria a una articulación axial y común a un caballete, cuyas solapas retienen una rueda alojada en un eje de giro libre.

15.-

20.-

3ª.- Soporte ambulante para muebles frigoríficos, que se caracteriza porque los pies de apoyo objeto de la reivindicación 2ª, están solidariamente relacionados entre si por medio de una bandeja que se fija entre ellos a una altura conveniente y por una barandilla periférica, dispuesta sobre dicha bandeja.

25.-



- 8 -

81180

4^a.- "SOPORTE ALBULANTE PARA MUEBLES FRIGORIFICOS".

Todo ello conforme se describe y reivindica en la memoria que antecede que consta de OCHO hojas escritas a máquina por una sola de sus caras y dibujos que la ilustran.

Madrid 27 de Mayo 1960

E. GONZALEZ VACAS
P. P.



8.0

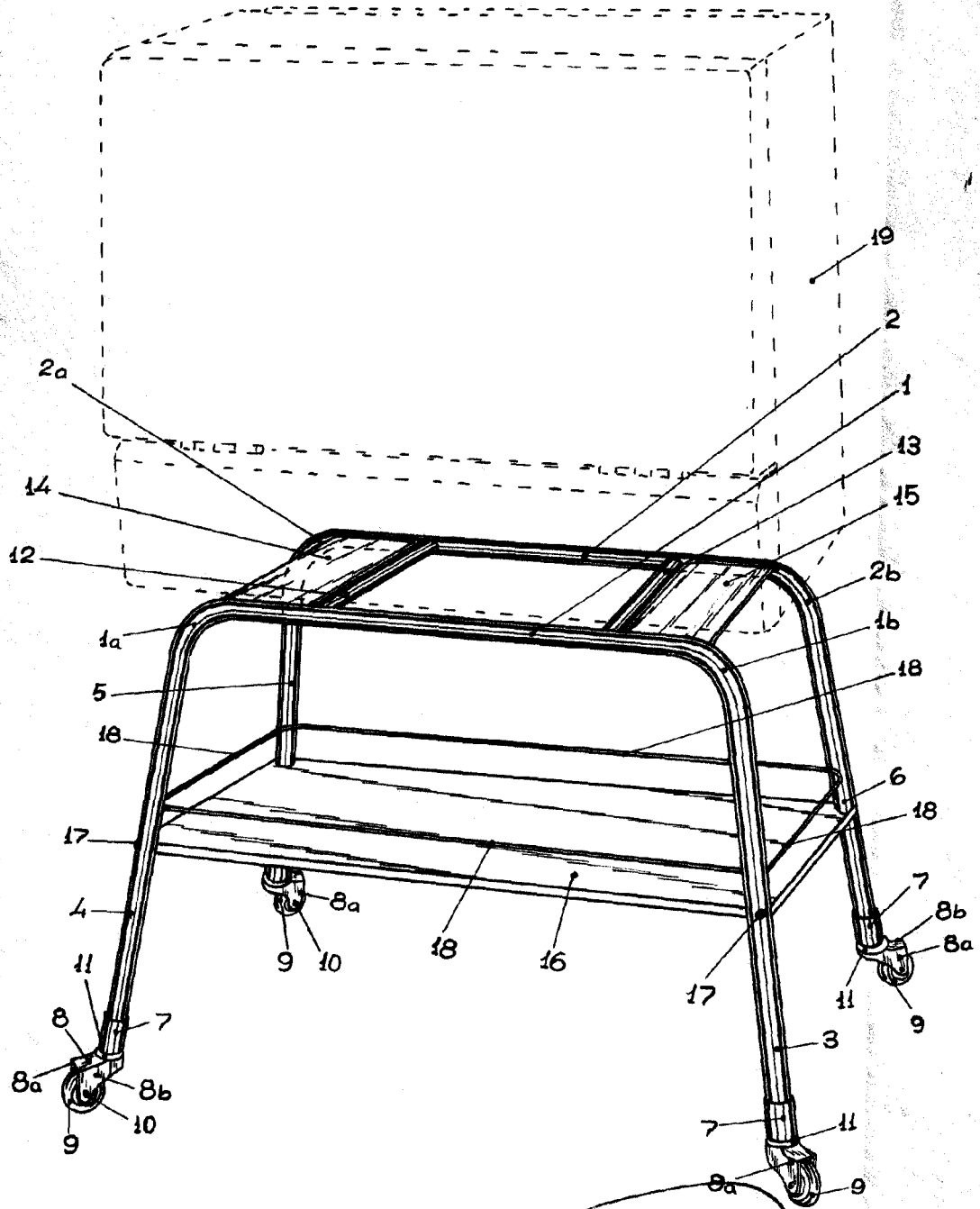

MADRID 27 MAYO 1.960.
P.A.E. GONZALEZ-VALCAS

G. Gonzalez

ESCALA VARIABLE.-