

Nº 81132 = 6 M



81132

MODELO DE UTILIDAD

por 20 años

por "UN PLUMIER CON TAPA OCULTABLE PERFECCIONADO", a favor de Inerga, S.A., de nacionalidad española, domiciliada en Barcelona, La Vid, 16.

=====

MEMORIA DESCRIPTIVA

Generalmente una de las partes más vulnerables en los plumiers para colegial es la tapa, por una razón fácilmente comprensible ya que los usuarios acostumbren a abrir y cerrar continuamente la caja y los

5. goznes que normalmente posee dicha tapa no son resistentes a un número elevado de ciclos.

Por aquella circunstancia, muchos de los plumiers actualmente en el mercado son fácilmente puestos fuera de uso por los pequeños usuarios que precisan,

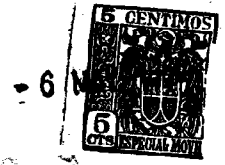

sin duda, un medio de cierre más eficaz y resistente.

- Para solucionar este problema y ahorrar de una vez para siempre el engorro que supone tener que prestar atención a la llave, o al gendarme que las tapas de los
5. plumiers conocidos poseen para asegurar el cierre, se ha pensado en sustituir los goznes, es decir la hoja basculante, por un cierre corredizo a lo largo de guías laterales. Dicho cierre tiene la ventaja de no precisar llave ni gendarme alguno, por ser autoajustable y además al ocultarse en el fondo del propio estuche impide el efecto de palanca al que estaban sometidas las tapas convencionales, con goznes.
- 10.

- El modelo de utilidad que se describe por la presente memoria consiste, esencialmente, en una caja,
15. alargada, de doble fondo, provista de una tapa que, deslizando por guías laterales, puede pasar a través de una curvatura dispuesta al efecto, al interior del doble fondo del estuche, dejando al descubierto la parte superior o receptáculo propiamente dicho o cerrándolo de un modo
20. seguro y eficaz, a voluntad del usuario.

Para mayor comprensión se adjunten, a título de ejemplo, unos diseños de un plumier realizado de acuerdo con el presente modelo.

- La figura 1 es una vista en perspectiva del
25. plumier en cuestión, que pone de manifiesto el mecanismo de la tapa ocultable, desplazada cierto trecho sobre las ranuras que le sirven de guía, para ver la organización interior.

- La figura 2 es un corte que muestra con toda
30. claridad el doble fondo del estuche, en el que viene a encerrarse la tapa deslizando.



87132

- Según tales figuras el modelo que se describe está constituido por dos piezas laterales -1-2- de longitud conveniente, pero redondeadas por sus extremos para cumplir la finalidad deseada, porque siendo portadoras por su parte interna de las ranuras -3- (una en cada pieza) por las que ha de deslizar la tapa corredera -4-, es preciso que se establezca una curvatura semicircular que forme el circuito cerrado por el que tiene que deslizarse la tapa articulada -4-.
10. Las piezas laterales -1- y -2- están solidarizadas por el cuerpo inferior -5- del estuche compuesto de dos superficies, la superior dividida en partes arbitrarias por tabiques -6- intermedios y la inferior lisa que sirve de base de apoyo, dejando entre ambas la cámara -7- en la que penetra la repetidamente citada tapa -4- en su desplazamiento.

- Dicha tapa -4- se compone de una pluralidad de travesaños rígidos, unidos entre sí por delgadas láminas de material flexible, con lo cual se obtiene la necesaria articulación para permitir el doblado en arco que se requiere en la operación de desplazamiento para la apertura del plumier. Un resalte -8- situado al exterior de uno de los travesaños rígidos que forman la tapa corredera -4-, sirve para accionamiento y tope de la misma, no siendo necesario ningún otro elemento de seguridad y evitándose las endeble tapas basculantes por bisagra.
- 20.
- 25.

Todo cuanto no afecte, altere, cambie o modifique la esencia del plumier anteriormente descrito, será variable a los efectos del presente Modelo.

30. N O T A.

Se reivindica como objeto de este registro por



Modelo de utilidad:

81132

1.- Un plumier con tapa ocultable perfeccionado, caracterizado por presentar, en las paredes laterales de la caja, sendas ranuras por las que puede deslizarse una tapa articulada, ocultable en el doble fondo que posee el propio estuche y porque exista al exterior de la tapa citada, un resalte para accionamiento y limitación del recorrido de la misma.

10. Sean cuales fueren las circunstancias que concurran en la esencialidad del Modelo definido en la anterior reivindicación, cuyo objeto es:

2.- "UN PLUMIER CON TAPA OCULTABLE PERFECCIONADO".

15. Consta la presente memoria de cuatro hojas foliadas, mecanografiadas por una sola cara y del dibujo adjunto.

Barcelona, seis de mayo de mil novecientos sesenta.

P.A. de Inerga, S.A.,

L. DURÁN CORRETJER
P. P.

jc.

- 6 MAY

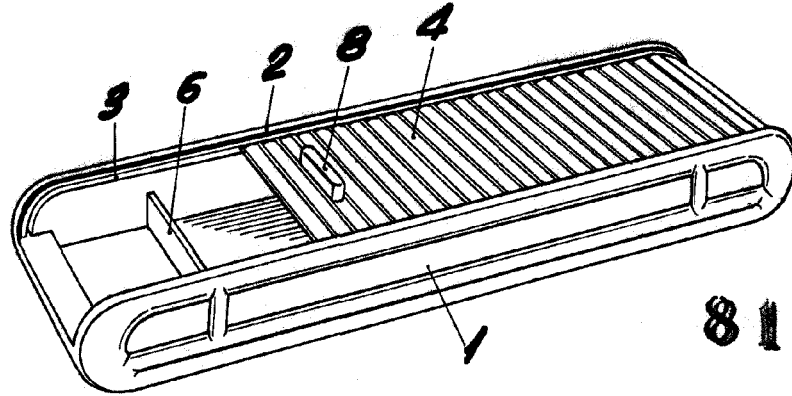

81132

Fig. 1

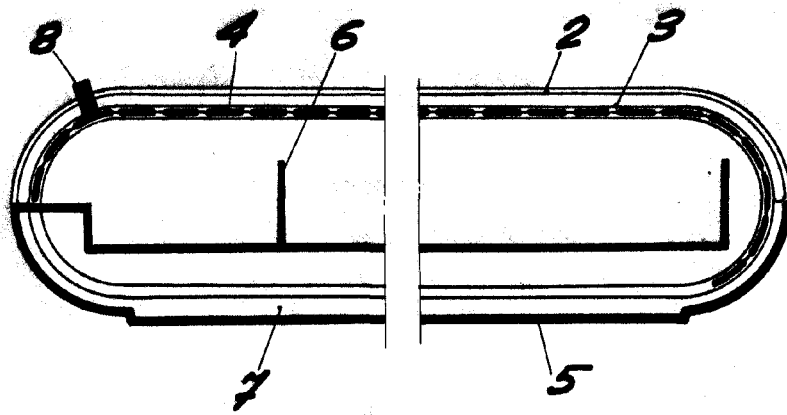

Fig. 2

BARCELONA, 6 MAYO DE 1960

L. DURAN

pp. *[Signature]*

ESCALA VARIABLE