



10

81125

MODELO DE UTILIDAD

por 20 años

por "UN ESPECIERO COMBINADO", a favor de Inerga, S.A., de nacionalidad española, domiciliada en Barcelona, La Vid, 16.

=====

MEMORIA DESCRIPTIVA

El presente Modelo de utilidad se refiere a un nuevo tipo de especiero, combinado, que reúne en un mismo cuerpo las funciones de recipiente para dos clases de condimento. Particularmente es indicado el nuevo especiero para contener sal en uno de los espacios y pimienta en el otro, por ser estos dos productos de uso habitual en la mesa.

5.

El nuevo dispositivo para la contención y distribución de especias está también muy adecuado para su uso en hoteles y restaurantes. Pues su función presenta numerosas ventajas, siendo una de las principales el reunir en un solo cuerpo

10.

81125

10 MAR



los dos recipientes, y ello permite la utilización o aplicación de la pimienta, en el ejemplo supuesto, sin dejar de la mano el recipiente que acaba de servir para la sal. Basta con tapar la abertura de esta última, darle un giro de 180° y abrir la de aquélla. Esta operación se realiza en unos segundos y evita el tener que tomar varios recipientes separados.

Para su mejor comprensión, se acompaña a la presente memoria unos dibujos que ilustran, a título de ejemplo, una realización del nuevo especiero según el Modelo.

La figura 1 presenta una vista en perspectiva del mismo, con sus tapas separadas, y la figura 2 una vista lateral en sección longitudinal.

El especiero consta de un cuerpo -1- de forma prismática, con sus extremos cerrados por las bases -2- y -3-, que forman respectivamente los salientes cilíndricos -4- y -5- prolongados en los salientes -6- y -7- de la misma forma y diámetro ligeramente inferior, que presentan unas ventanas -8- y -9-.

Existen dos tapas circulares -10- y -11- que corresponden a los salientes -6- y -7- y descansan sobre el reborde que forman los cuerpos -4- y -5-, presentando en sus bases unos pequeños orificios -12- y -13- para la salida de los productos contenidos, y en su superficie lateral unos nervios que facilitan su manejo.

El cuerpo -1- está interiormente dividido por un tabique -14- en dos cavidades o departamentos independientes -15- y -16- para contener respectivamente especies distintas, tales como sal y pimienta, las cuales se introducen en los mismos, en la cantidad conveniente, separando las bases -2- y -3-.



La salida de los citados productos se efectúa girando las tapas -10- u -11- el ángulo necesario para que los orificios -12- y -13- respectivamente, se hallen enfrentados a las ventanas -8- y -9-. La superficie de éstas que quede al descubierto por los orificios determina la capacidad de salida.

Para fijar la posición de las tapas, los cuerpos -4- y -5- llevan practicados unos huecos -4'- situados a 90° pudiendo introducirse en los mismos un tope o saliente -10'- y -11'- situado en el borde de las tapas, existiendo así cuatro posiciones fijas, giradas un cuarto de vuelta una respecto a otra, correspondiendo una de ellas al enfrentamiento de la ventana de salida -8- y -9- con los orificios -12- y -13-.

El salero-especiero descrito podrá fabricarse en cualquier material, siendo muy indicado el plástico por sus propiedades de presentación, higiene y vistosidad.

Todo cuanto no afecte, altere, cambie o modifique la esencia del especiero descrito, será variable a los efectos del actual Modelo.

N O T A.

Se reivindica como objeto de este registro por Modelo de utilidad:

1.- Un especiero combinado, caracterizado por comprender un cuerpo prismático, cuyas bases abiertas se cierran mediante unas bases suplementarias, en cuyo centro se forman dos cuerpos cilíndricos superpuestos y de diámetro decreciente, recibiendo el menor una tapa circular en cuya base figura una pluralidad de orificios agrupados en una zona reducida, que pueden enfrentarse, mediante el giro de aquélla tapa, con una ventana de la misma forma



- practicada en la base del menor de los dos cuerpos cilíndricos que forman las bases, fijándose la posición de la tapa por un saliente de su borde que puede introducirse al girar aquélla en unas cavidades de la misma forma situadas en el mayor de los referidos cuerpos cilíndricos, estando el cuerpo prismático principal, dividido transversalmente por un tabique separador en dos cavidades independientes a las que corresponde respectivamente las bases y salidas mencionadas.
- 5.
10. Sean cuales fueren las circunstancias que concurren en la esencialidad del Modelo de utilidad definido en la anterior reivindicación, cuyo objeto es:

2.- "UN ESPECIERO COMBINADO".

- Consta la presente memoria de cuatro hojas foliadas, mecanografiadas por una sola cara y del dibujo adjunto.
- 15.

Barcelona, diez de mayo de mil novecientos sesenta.

P.A. de Inerga, S.A.,

L. DURÁN CORREJER
P. P.



10 MAR



81125

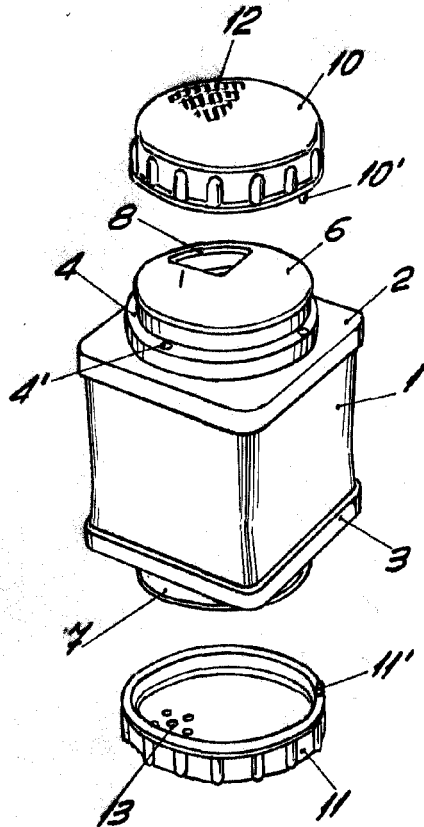

Fig. 1

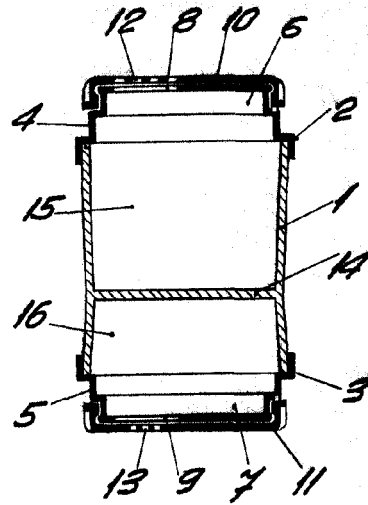

Fig. 2

BARCELONA, 10 MARÇO DE 1960

L. DURAN
P.P.

ESCALA VARIABLE