

81107

MEMORIA DESCRIPTIVA

que se acompaña a la solicitud de

UN MODELO DE UTILIDAD

a favor de D. Tomás CENDOYA Elgueta, de nacionalidad española, residente en DEVA (Guipúzcoa),

por:

" ENCENDEDOR DE CHISPA PARA GAS "

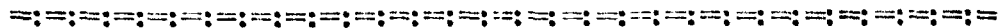

5 La presente Memoria tiene por objeto un nuevo tipo de encendedor de chispa para gas, especialmente indicado para usos domésticos aunque su utilización puede hacerse extensiva al encendido de instalaciones o aparatos industriales de cualquier género que funcionen a gas del alumbrado, gas butano o similares, con un notable ahorro de cerillas y con gran comodidad y limpieza.

Por el aludido objeto se solicita el correspondiente privilegio de MODELO DE UTILIDAD, conforme y al



10 amparo del vigente Estatuto sobre Propiedad Industrial
a fin de garantizar a favor del recurrente su derecho a
la explotación exclusiva del mismo en toda España y po-
siones.

15 A continuación se hará una descripción comple-
ta del aludido objeto con referencia a los planos que se
acompañan en los cuales se representa, a simple título
de ejemplo, no limitativo, una forma preferente de rea-
lización susceptible de todas aquellas modificaciones de
detalle que no supongan una alteración fundamental de
20 sus características esenciales.

En dichos dibujos:

La fig. 1, ilustra el encendedor en posición
de reposo.

25 La fig. 2, es el mismo encendedor montado pa-
ra efectuar el disparo que origina la chispa inflamato-
ria del gas.

En ambas figuras pueden distinguirse claramen-
te las diferentes partes y elementos componentes del en-
cendedor y su disposición combinada.

30 Según el ejemplo de ejecución representado, el
encendedor de gas predonizado está integrado por una em-
puñadura (14) de la que parte un vástago acanalado (6)
provisto en su extremo de un puentecillo (2) sujeto a di-
cho vástago mediante un remache (5) en cuyo puentecillo
35 y en la extremidad del propio vástago está calada una
rueda (1) de banda estriada. En la parte superior de di-
cho puentecillo se dispone un manguito (3) donde se alo-
ja una piedra de chispa a la que dá presión para ponerla
en contacto con dicha rueda un muelle con asiento en un
40 tapón (4) roscado sobre el citado manguito.



81107

N O T A

70 El MODELO DE UTILIDAD que se solicita recaerá sobre las particularidades características de las siguientes reivindicaciones:

75 1ª.- Un encendedor de chispa para gas, caracterizado por comprender una empuñadura con un vástago acanalado que en su extremo lleva montado solidariamente un puente-soporte para una rueda de banda estriada, contra la cual fricciona una piedra de chispa alojada en un manguito y presionada por un muelle con asiento en un tapón roscado a dicho manguito.

80 2ª.- Encendedor para gas según la reivindicación primera, caracterizado porque dicha rueda tiene articulada radialmente una biela también acanalada que se articula a su vez por su extremo contrario al brazo de palanca de un gatillo montado en giro sobre el vástago mencionado, estando unidos a presión el vástago y la biela por medio de un muelle de tracción.

85 3ª.- Encendedor según las reivindicaciones anteriores, caracterizado porque la acanaladura de vástago y biela están enfrentadas y se hacen coincidentes en la posición de reposo del dispositivo, creando entre
90 ambas un espacio libre que hace posible el alojamiento del muelle de tracción establecido entre ambas.

= 5 =

81107



4.ª.- "ENCENDEDOR DE CHISPA PARA GAS".

Todo según queda expuesto en la precedente Memoria que consta de cinco hojas foliadas y mecanografiadas por una sola cara y hoja de dibujos que a la misma se acompaña.

Madrid, 24 de Mayo de 1960

P.A.

Modesto P. de
Lauchy

FIG. 1

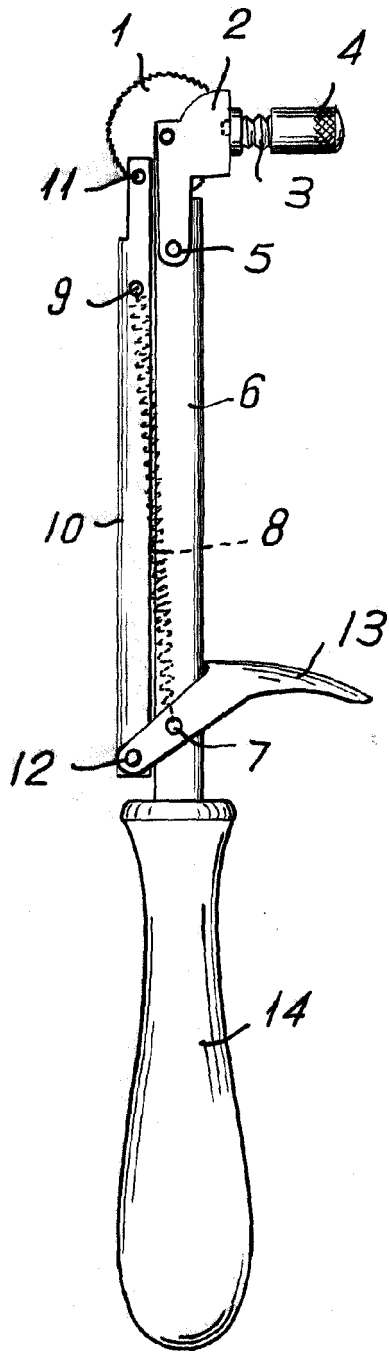
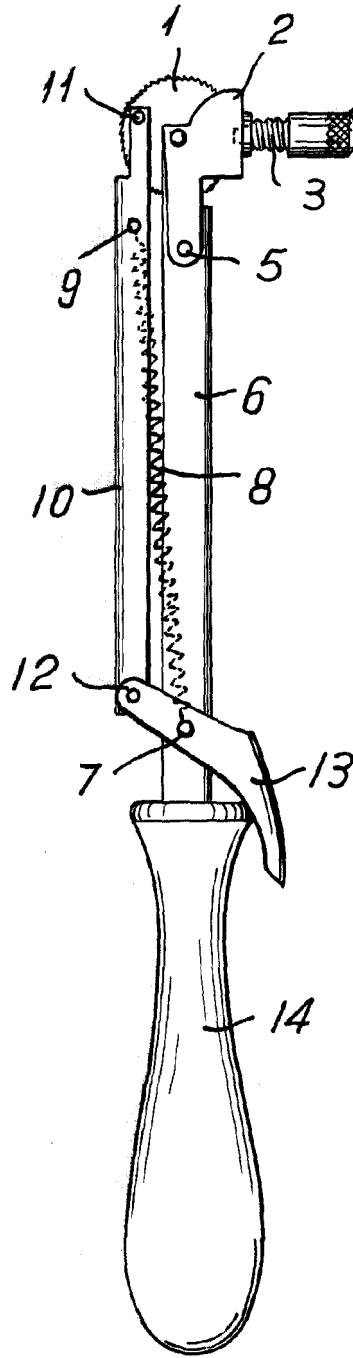

FIG. 2



MAY 1960

81107

ESCALA VARIABLE.

Madrid. 24 MAY. 1960
Modesto P...
...

...