

Nº 81103



81103

MEMORIA DESCRIPTIVA  
=====

que se acompaña a la solicitud de registro de un Modelo de Utilidad por veinte años, en España, por "Nuevo tipo de microinterruptor", a favor de D. Félix Alfredo Embid Romanos y D. Cayetano Martín, ambos de nacionalidad española, domiciliados, respectivamente, en la Avd. de Reina Victoria, nº 31, de Madrid, y en Sierra, nº 16, de Cetafe (Madrid).

- - - - -

El modelo, nuevo y desconocido en España, para el que ahora se solicita este registro, presenta importantes diferencias con todos los actualmente conocidos, diferencias que representan señaladas ventajas de funcionamiento y manejo y que consisten, principalmente, en la simplicidad y fácil montaje de sus elementos, coste mínimo y gran sensibilidad en su accionamiento, en cuanto que con una mínima presión se logra un contacto perfecto y seguro.

Las características diferenciales, sobre todo, las del funcionamiento, se apreciarán y se comprenderán mejor con la descripción del conjunto del aparato que seguidamente se va a efectuar referida a los dibujos de la adjunta hoja de planos, en los que se ilustra un simple y mero ejemplo de realización ofrecido a título no limitativo, por lo que sus variantes de detalle, forma, dimensiones, proporciones y materia, en cuanto no modifiquen sus cualidades esenciales ni determinen la obtención de un resultado industrial nuevo y distinto, deben considerarse incluidas en la protección implicada en el registro de Modelo de Utilidad que ahora se solicita.



En la figura 1ª se representa una vista en planta del nuevo tipo de microinterruptor, desprovisto de su tapa, y sin accionar el pulsador.

En la figura 2ª se representa una perspectiva del mismo aparato con el pulsador accionado.

En la figura 3ª se representa una vista en planta de la tapa de cierre que se acopla al microinterruptor.

En dichas figuras se indica:

Con el nº 1, el cuerpo propiamente dicho del microinterruptor, de plástico, bakelita o cualquier otro material adecuado, de forma sensiblemente rectangular y que por una de sus caras presenta un cajeadado para coplar en el mismo los elementos necesarios para su funcionamiento.

Con el nº 2, dos láminas metálicas, alojadas en sendas hendiduras paralelas que al efecto presenta el cajeadado del aparato. Dichas láminas metálicas llevan, en uno de sus extremos, concretamente, en el alojado en el interior del microinterruptor, un contacto fijo, mientras que los extremos opuestos se prolongan hasta sobresalir del cuerpo del microinterruptor por uno de los lados menores de éste, presentando un dobléz que da lugar a una mayor separación entre ellas.

Con el nº 3, los citados contactos fijos.

Con el nº 4, otra pequeña lámina metálica, alojada en una hendidura central y equidistante de las destinadas a alojar las láminas 2, uno de cuyos extremos sobresale, asimismo, fuera del cuerpo del microinterruptor, mientras que el otro -alojado en el interior del aparato- se prolonga en una lengüeta de bronce fosforoso, lengüeta que cerca de su parte extrema, concretamente a la altura misma de los contactos fijos lleva otro contacto que podemos denominar móvil.

Con el nº 5, la citada lengüeta de bronce fosforoso.

Con el nº 6, el contacto móvil que, en situación de reposo,



es decir, cuando no se presiona el pulsador del aparato, está unido a uno de los contactos fijos.

Con el nº 7, un fleje de acero en forma de arco que, por uno de sus extremos, presenta una pequeña ranura a la que se acopla el extremo libre de la lengüeta 5 portadora del contacto móvil. Este mismo fleje, por su otro extremo, presenta igualmente otra ranura en la que se introduce el extremo de una lámina-resorte.

Con el nº 8, la indicada lámina-resorte que, partiendo del extremo engarzado en el fleje 7, se dobla en sendos ángulos y se prolonga a lo largo del cuerpo del microinterruptor, cerca de uno de sus lados mayores, hasta terminar en otro pequeño doblez que se introduce y queda aprisionado en una ranura practicada al efecto.

Con el nº 9, un pequeño pulsador metálico que, a través de un orificio practicado cerca de uno de los extremos de uno de los lados mayores del cuerpo del microinterruptor, está en contacto con la lámina-resorte 8.

Con el nº 10, un tope de que va provisto el pulsador 9 en el extremo destinado a estar en contacto con la lámina-resorte.

Con el nº 11, unos orificios que presenta el cuerpo del micro interruptor destinados a recibir los tornillos de sujeción de la tapa de cierre del aparato.

Con el nº 12, unos orificios que asimismo presenta el cuerpo del microinterruptor en su ángulos para acoplamiento del aparato.

Con el nº 13, otros orificios que presentan los extremos visibles de las láminas 2 y 4, destinados a que en ellos se acoplen los cables conductores de corriente.

Con el nº 14, la tapa del microinterruptor, constituida así mismo de bakelita, plástico o cualquier otro material adecuado.

Con el nº 15, dos orificios practicados en la citada tapa 14 y que, coincidentes con los orificios 11, sirven para que a través de los mismos se introduzcan los tornillos de sujeción de la mencionada tapa,



Hecha la precedente descripción, el funcionamiento del aparato que constituye el objeto del presente registro, es el siguiente:

Conectados los cables conductores de corriente en los orificios 13 de las láminas 2 y 4 y teniendo en cuenta que el contacto móvil 6 está unido, en posición de reposo del aparato, a uno de los contactos fijos 3, se produce el cierre de un circuito. Para abrir éste y lograr que se cierre el circuito opuesto bastará con ejercer una ligerísima presión sobre el pulsador 9. Al presionar este citado pulsador se inclina necesariamente la lámina-resorte 8 y como uno de sus extremos está enganchado a otro extremo del fleje 7, obliga a éste a bascular hacia abajo, elevándose lógicamente el otro extremo de este fleje de acero 7 y arrastrando en ese movimiento ascendente a la lengüete de bronce fosforoso 5 que, en cuanto portadora del contacto móvil 6, obliga a éste a separarse del contacto fijo al que estaba unido en un principio para unirse al contacto fijo opuesto, produciéndose de esta manera una apertura del circuito inicial y un cierre del otro circuito. Para volver a su estado primitivo basta con dejar de presionar el pulsador.

NOTA

Descrito suficientemente el objeto del presente Modelo de Utilidad, sus distintas partes y su funcionamiento, se declara que lo que constituye su esencialidad y para lo que se pide la correspondiente protección es lo que se concreta en las siguientes reivindicaciones:

1ª.- Nuevo tipo de microinterruptor, caracterizado por estar constituido por una pieza provista de un cajeadado en el que van practicadas sendas hendiduras destinadas a que en ellas se alojen unas láminas metálicas que, por uno de sus extremos -al que se acoplan los cables conductores- sobresalen de la peiza, mientras que el extremo opuesto, contenido en el interior de ésta, está dotado de unos contactos fijos.

2ª.- Nuevo tipo de microinterruptor, según la reivindicación



anterior, caracterizado, además, por que dicha pieza lleva asimismo practicada otra hendidura, equidistante de las anteriores, en la que se aloja otra lámina metálica que, sobresaliendo también al exterior por uno de sus extremos al objeto de que en el mismo se acople el correspondiente cable conductor, se prolonga por su otro extremo interior en una lengüeta flexible que, cerca de su extremo y a la altura de los contactos fijos, es portadora de un contacto móvil a doble cara.

3ª.- Nuevo tipo de microinterruptor, según las reivindicaciones anteriores, caracterizado, además, por que el extremo de la lengüeta flexible se acopla a una lámina de acero en forma de arco que, a su vez, va sujeta a una lámina-resorte que discurre por el interior de la pieza y a lo largo de la misma hasta quedar sujeta a ésta por medio de una hendidura que al efecto presenta.

4ª.- Nuevo tipo de microinterruptor, según las reivindicaciones anteriores, caracterizado, además, por que por un orificio practicado en uno de los lados de la pieza, discurre un pulsador que, al ser presionado, obliga a inclinarse a la lámina resorte y ésta, a su vez, hace bascular la lámina en forma de arco, dando lugar a que la lengüeta portadora de los contactos fijos uniéndose al opuesto, produciéndose con ello la apertura y cierre sucesivos de los circuitos en cuestión.

5ª.- Nuevo tipo de microinterruptor.

Todo según quedad escrito y reivindicado en la presente Memoria que consta de cinco hojas foliadas y escritas a máquina por una sola de sus caras y se representa en la adjunta hoja de planos.

Madrid, 23 de mayo de 1.960.

EL AGENTE,  
P. P.

D. ALFREDO EMBID Y D. CAYETANO MARTIN.  
HOJA UNICA.

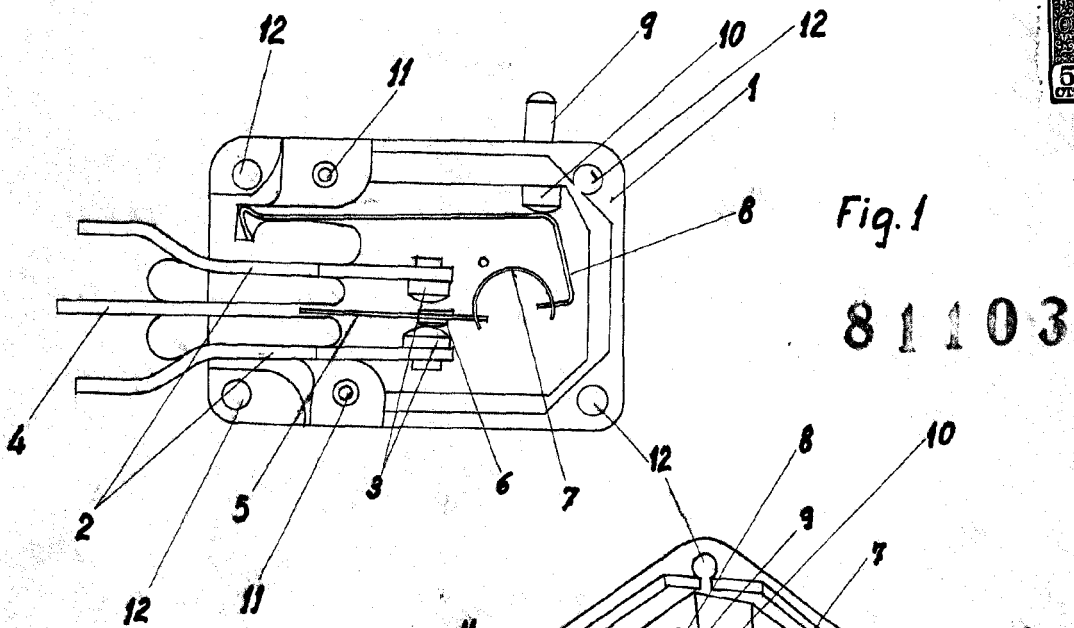

Fig. 1

81103

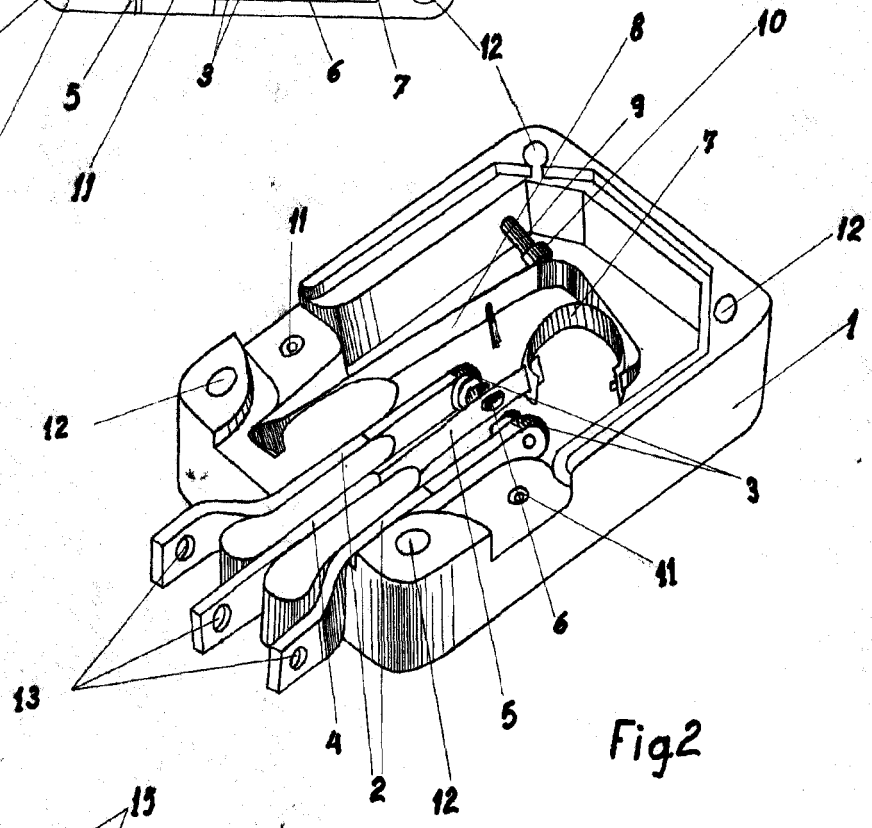

Fig. 2

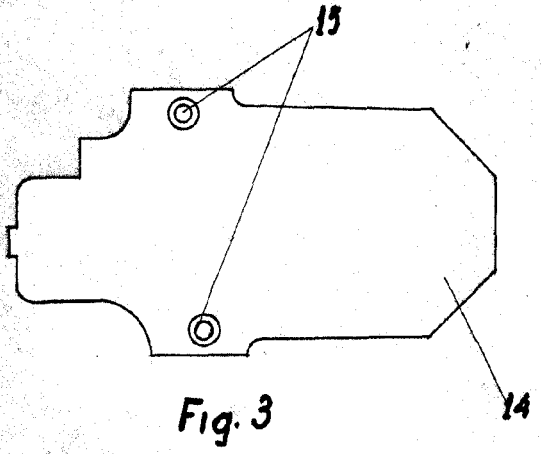

Fig. 3

ESCALA VARIABLE  
MADRID, 23-mayo-60  
EL AGENTE:

*Alfredo Embid*