



3 MAY 19

81091

MODELO  
DE  
UTILIDAD

a favor de Don VALENTIN QUINTANA RECASENS, de nacionalidad española, residente en Barcelona, calle Numancia, 71-73, por "DISPOSITIVO LIJADOR MANUAL".

- . -

MEMORIA DESCRIPTIVA

La presente invención se refiere a un dispositivo lijador manual que permite obtener superficies más lisas y un mejor aprovechamiento del material abrasivo, (papel de lija, tela esmeril, etc.).

5. El aludido dispositivo consiste en una placa rectangular provista de dos empuñaduras, una de mayor envergadura que la otra y dispuestas para provocar el movimiento transversal del dispositivo y ejercer la debida presión sobre la superficie a pulir.
10. En la superficie inferior plana del dispositivo

MAY.

81091



5. descrito se adhiere por medios apropiados una lámina sensiblemente elástica constituida generalmente por caucho vulcanizado, y en los bordes superiores de la placa del mismo se disponen dos pinzas solicitadas elásticamente por dos muelles de modo que sujetan los extremos de una tira abrasiva tensada sobre la lámina elástica.

10. Para hacer más cómodo el manejo del dispositivo, la placa puede ser hecha de un metal ligero, como el aluminio u otro de características similares, formando al mismo tiempo vaciados en las partes gruesas del mismo y que corresponden a las empuñaduras.

15. Para la mejor comprensión de cuanto se indica en la presente memoria descriptiva se acompaña un dibujo en el que, tan sólo a título de ejemplo, se representa un caso práctico de realización de un dispositivo lijador manual de características iguales al del objeto de la invención.

20. En dicho dibujo la figura 1 muestra una vista en perspectiva del dispositivo; la figura 2 una sección transversal del mismo; y la figura 3 una vista en planta superior.

25. El dispositivo aludido consiste en una placa rectangular -1- que presenta dos empuñaduras -2- y -3-.

La especial disposición de estas empuñaduras les permite colaborar con las manos del usuario en las diferentes direcciones que el dispositivo debe tomar para cumplir sus característica funcional. Así la empuñadura

13 MAY 19

81091



5. -2- forma unas cavidades en las cuales encaja la mano que imprime el movimiento, y la empuñadura -3- está realizada de manera para que se pueda ejercer sobre ella la presión necesaria para que sea más o menos intenso el roce del abrasivo con la superficie a pulir.
- La superficie inferior plana del conjunto descrito está dotada de una lámina -4- sensiblemente elástica, constituida generalmente por caucho vulcanizado, sobre la cual se extiende una tira -5- de material abrasivo (papel de lija, tela esmeril, etc.), y cuyos extremos -6- y -7- quedan sujetos por las pinzas -8- y -9-, articuladas en los pasadores -10- fijados a la parte superior de la placa y solicitadas en el sentido de cierre por los muelles -11-.
10. Las pinzas -8- y -9- están dotadas de las aletas -12- y -13- dispuestas de tal manera que ejerciendo presión sobre las mismas, vencen la resistencia de los muelles -11- lo cual permite dejar en libertad a los extremos -6- y -7- de la tira abrasiva -5- de manera que permita su recambio.
15. Con el fin de hacer posible un cómodo manejo del dispositivo descrito, se ha eliminado todo el peso posible con los vaciados -14- y -15- de las empuñaduras -2- y -3-. Por lo demás la lámina elástica permite que la tira abrasiva se adapte a las irregularidades de la superficie a pulir.
20. Se comprende que serán independientes del objeto de la invención los materiales empleados en los di-
- 25.



81091<sup>3</sup> MAY 1960

ferentes elementos constitutivos del dispositivo lijador manual, así como la forma y dimensiones, tanto absolutas como relativas, de los mismos y, en general, todo cuanto no afecte a su esencialidad.

- . -

N O T A

5. Se reivindica como objeto del presente modelo de utilidad:
1. Dispositivo lijador manual que se caracteriza por estar constituido por una placa rectangular provista de empuñaduras, en cuya superficie inferior plana se ha fijado convenientemente una lámina elástica, estando dotados sus bordes superiores de pinzas solicitadas elásticamente por muelles y que sujetan los extremos de una tira abrasiva tensada sobre la lámina elástica citada.
- 10.
15. 2. Dispositivo lijador manual.
- La presente memoria descriptiva consta de cuatro hojas foliadas, escritas a máquina por una sola cara.

Barcelona, a 13 de mayo de 1960.

Valentín QUINTANA RECASENS

p.a.

**D. VALENTÍN QUINTANA RECASENS**

*Dos hojas  
hoja n.º 1*



13 MAY.

**Fig. 1**

**81091**

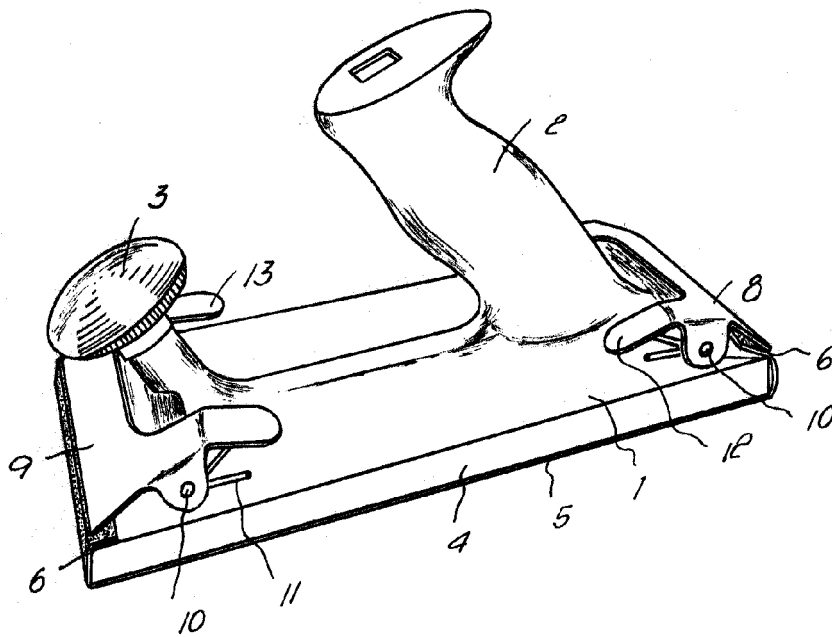

*Barcelona, 13 Mayo 1960  
Valentín Quintana Recasens*

*f.º 9.*

8669

13 MAY

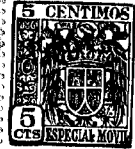

Fig. 2

81091

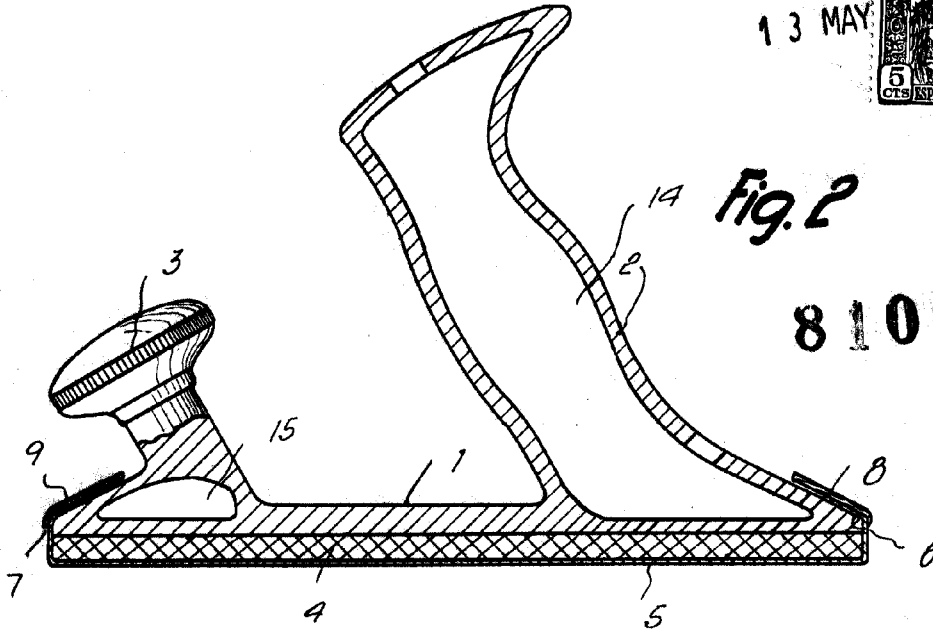
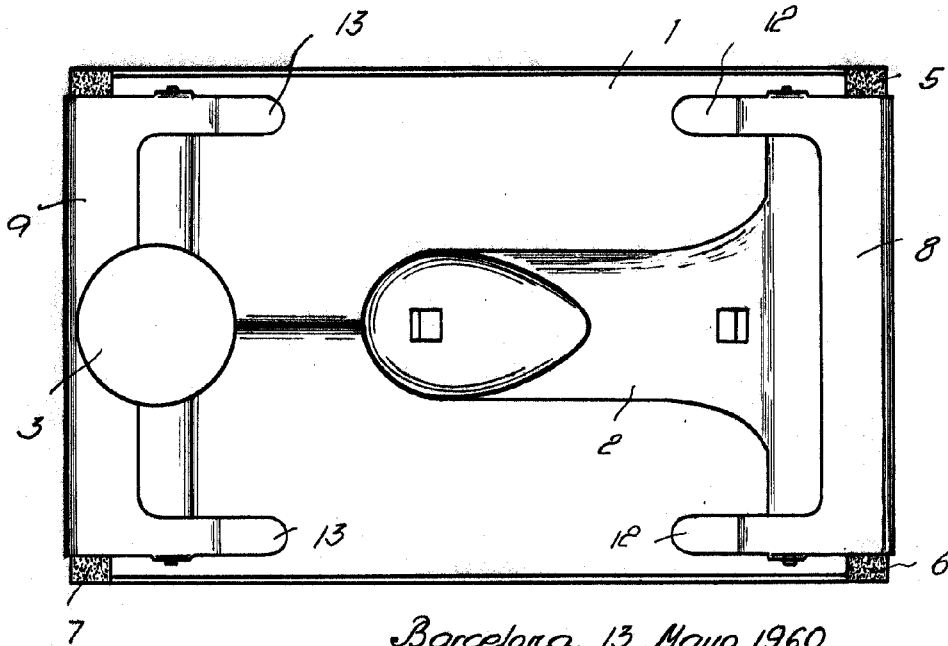

Fig. 3



Barcelona, 13 Mayo 1960  
Valentín Quintana Recasens  
f.º

8669