



1 81008

MEMORIA DESCRIPTIVA

DE

MODELO DE UTILIDAD

EN

ESPAÑA

por veinte años

a favor de DON GASTON BARRAS

domiciliado en CRANS (Valais, Suiza)

de nacionalidad - Suiza

por: "APARATO PUBLICITARIO".

4 FEB



81008

El Modelo de Utilidad que se solicita tiene por objeto un aparato publicitario que comprende una caja dotada de una pared delantera, un fondo y paredes laterales, y está caracterizado por el hecho de que la pared delantera es translúcida y lleva un cuadrante o esfera delante del cual giran o se desplazan las agujas de un mecanismo de relojería, estando la maquinaria de este mecanismo, así como un dispositivo de iluminación eléctrica, alojados en el interior de la caja mencionada, teniendo la pared delantera de ésta última un texto publicitario por lo menos.

El dibujo adjunto representa, a título de ejemplo, una forma de realización del aparato objeto de este invento.

La fig. 1 es una vista frontal en alzado;

La fig. 2 es una vista desde arriba.

El aparato representado comprende una caja 1 compuesta por una pared delantera translúcida 2, un fondo 3 y cuatro paredes laterales 5, 6, 7 y 8; la pared 2 está sujeta por medio de tornillos 9 a unos tacos 10 que llevan las paredes laterales citadas.

La pared 2 tiene un cuadrante 11 delante del cual se desplazan las agujas 12 de un mecanismo de relojería; la maquinaria 13 de este último está fija sobre la cara interna de la pared 2.

Sobre la cara interna del fondo 3 se halla fijo, coaxialmente al cuadrante 11, un tubo circular 14 de iluminación por neon, alimentado con energía eléctrica por medio de un transformador 15.



1 81008

Las tres paredes laterales 5, 7 y 8, están dotadas de tres apéndices 16, 17 y 18 que tienen, en planta, una forma general trapezoidal. Sobre la pared 2 que lleva el cuadrante 11, y rodeando a éste, se halla pintado, con barniz, un círculo 19 en el cual convergen las líneas 20 y 21, 24 y 25, 28 y 29, que vienen de los extremos de los respectivos apéndices, los cuales tienen igualmente sus bordes 22, 26 y 30, marcados por una línea. Las superficies 23, 27 y 31 delimitadas por estas líneas, así como las superficies adyacentes 34 y 35, contienen cada una un texto publicitario o anuncio.

Asimismo, una línea 32 tangente al círculo 19 y paralela al lado 6, determina con este último una superficie 33 que contiene igualmente un texto publicitario.

La superficie comprendida entre el círculo 19 y las líneas 21, 29 y 32, está recubierta por medio de un barniz.

Se ha previsto el realizar una caja 1 en la que la pared 2 lleve un solo texto publicitario.

NOTA

Se reivindican como propios y nuevos para que sean objeto de registro de un Modelo de Utilidad en España, por veinte años, los puntos siguientes:

1.- Aparato publicitario, que comprende una caja dotada de una pared delantera, un fondo y paredes laterales, caracterizado por el hecho de que la pared delantera es translúcida y lleva un cuadrante delante del cual se desplazan las agujas de

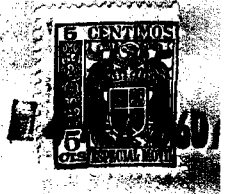

1 81008

un mecanismo de relojería, estando la maquinaria de este mecanismo, así como un dispositivo eléctrico de iluminación, alojados en el interior de la caja mencionada, teniendo la pared delantera de esta última un texto publicitario por lo menos.

5

2.- Aparato publicitario, según la reivindicación 1, caracterizado por el hecho de que la caja presenta cuatro paredes laterales, tres de las cuales tienen un apéndice cada una.

10

3.- Aparato publicitario, según las reivindicaciones 1 y 2, caracterizado por el hecho de que sobre la pared delantera quedan determinadas seis superficies que llevan cada una, un texto publicitario.

15

4.- APARATO PUBLICITARIO.

Todo conforme se describe en la memoria que antecede, se ilustra como ejemplo de ejecución en los planos unidos a ella y se reivindica en su Nota.

20

Esta memoria consta de cuatro hojas foliadas y escritas a máquina por una sola cara y planos que la acompañan.

Madrid, 4 de Febrero de 1.960

Gaston BARRAS

P. A.

INSTITO BOTELLA MONTOYA



Fig. 1

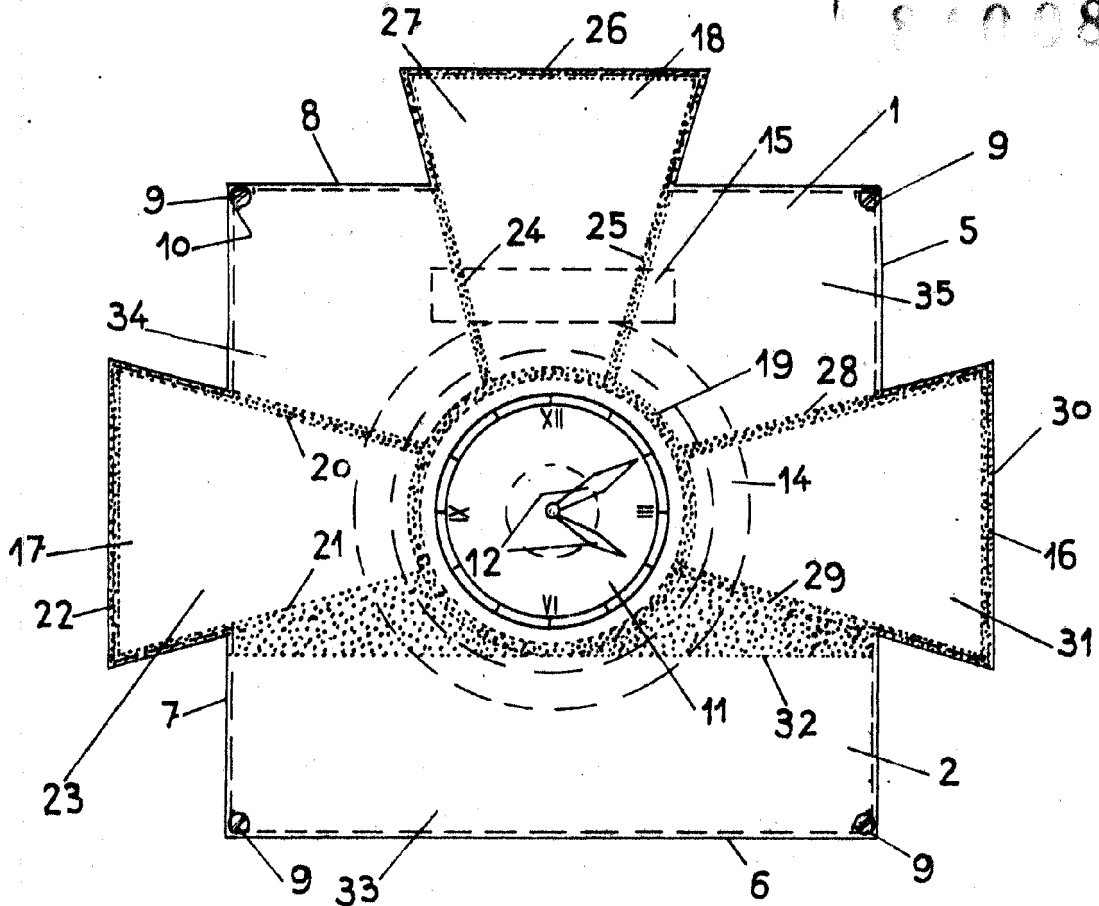
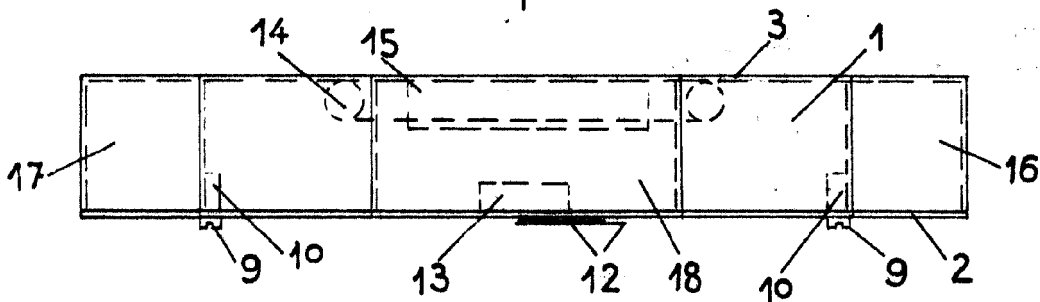

Fig. 2



ESCALA VARIABLE

Madrid 4 FEB 1900

P. A.

JOSE BOTELLA MONTOYA