



80978

MODELO DE UTILIDAD

que se solicita por veinte años, a nombre de Don Manuel Carmelo CABELLO SANCHEZ, de nacionalidad española, domiciliado en Madrid, calle Alcántara, No. 34.

- . -

Para -MASCARA-PROTECTORA Y PERFECCIONADA PARA SOLDADURA ELECTRICA"

- . -

MEMORIA DESCRIPTIVA

5. Diversos son los tipos de máscaras o caretas que se conocen a fin de protegerse en los trabajos en cuanto a soldadura eléctrica se refiere. Estudiados todos ellos, puede aseverarse que su función no siempre se logra eficazmente como es de desear, ya que, por su constitución a base de varias piezas y por las uniones de las mismas, se producen grietas, con la consiguiente posibilidad de que puedan llegar hasta el rostro los efectos de la soldadura. También en aquellos modelos que no preservan el conjunto de la cara, su acción protectora, fácilmente se comprende queda incompleta.

10. Es por ello la presente memoria descriptiva ofreciendo una máscara-protectora y perfeccionada, eliminando las precedentes y vitales anomalías, ya que por tratarse de una careta tipo casco, de una sola pieza, formada para cubrir el rostro en su totalidad, su acción es perfecta.

15.



Su descriptiva ilustrada gráficamente, donde la figura 1ª muestra la máscara, vista de frente, y, la figura 2ª; en una vista en sección, es como sigue:

5. Consiste en una máscara tipo casco (1) de una sola pieza, que, adaptada en la cabeza cubre en su totalidad la frente, rostro y barbilla, provista en su parte superior de una hendidura (2) donde formando cuerpo va una lámina de materia transparente (3) como medio protector visual; unas tiras (4) en cada lado de la parte superior, y una tira (5) para sujeción de la barbilla en la parte inferior, de la misma materia que el casco, complementando las primeras el conjunto para su sujeción, alrededor de la cabeza.

10. Describida suficientemente la naturaleza de la invención, es obvio hacer constar que la misma podrá llevarse a cabo en los materiales, dimensiones y formatos que más interesen, ya que
15. ello no varía la esencialidad expuesta y a tal fin, se solicita su exclusividad por término de VEINTE AÑOS, para todo el territorio nacional, mediante la siguiente NOTA de:

REIVINDICACIONES

20. 1ª.- MASCARA-PROTECTORA Y PERFECCIONADA PARA SOLDADURA ELECTRICA que se caracteriza porque su cuerpo o casco es de una sola pieza, que adaptada en la cabeza cubre el rostro en su totalidad, provisto en su parte superior de una hendidura donde formando cuerpo va una lámina de materia transparente como medio
25. protector visual; unas tiras en cada lado de la parte superior y otra tira en la parte inferior para sujeción de la barbilla, de la misma materia que el casco, complementan el conjunto para su sujeción.

30. 2ª.- MASCARA-PROTECTORA Y PERFECCIONADA PARA SOLDADURA ELECTRICA.

Según se describe y reivindica en la presente memoria



3.

80978

descriptiva que consta de tres hojas foliadas y escritas por una sola cara y una lámina de dibujos que se acompaña.

Madrid, 18 de mayo de 1960.

80978

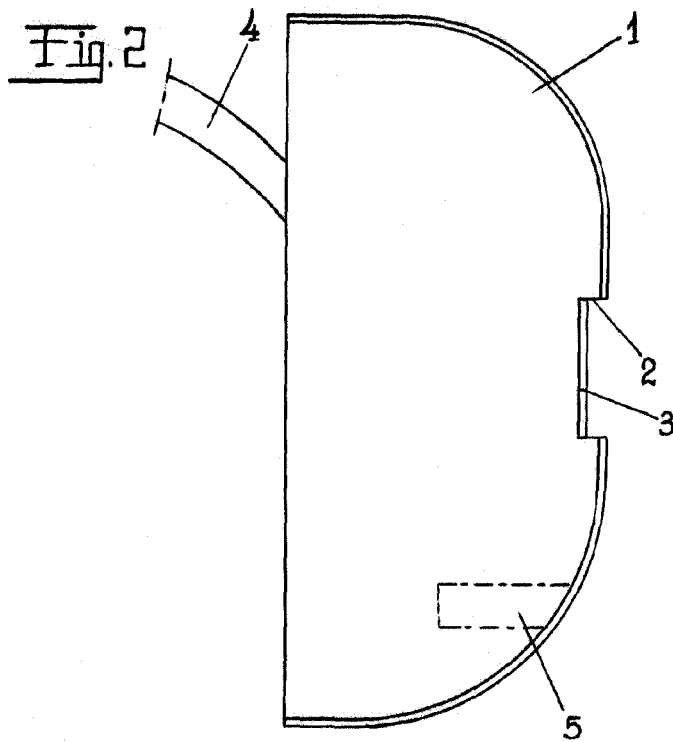
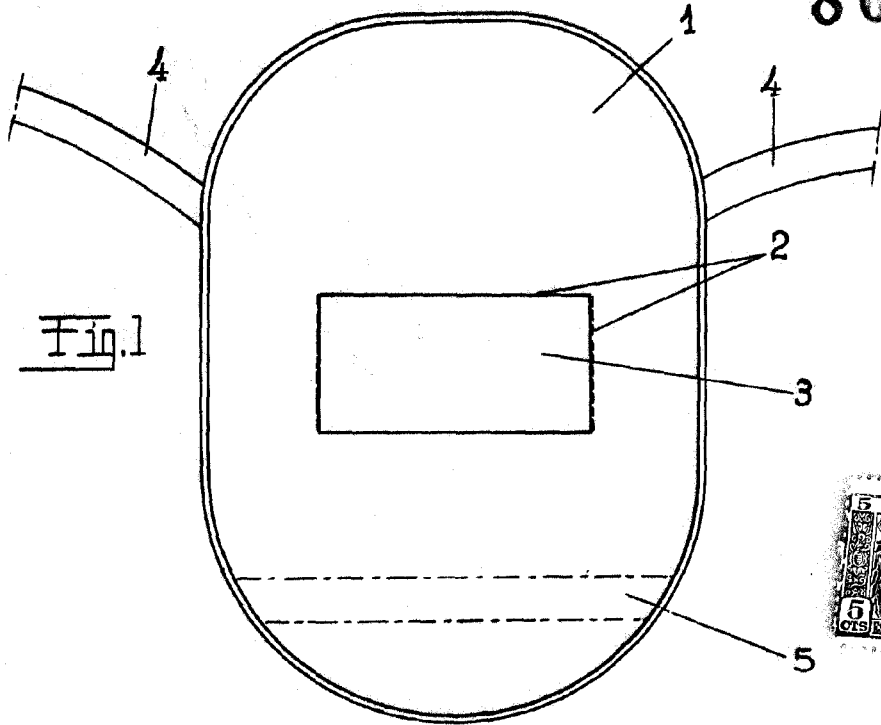

Madrid 10 Mayo 1960

Escala Variable