

18 MAY. 1911



80974

80974

MODELO DE UTILIDAD

que por veinte años, para España y sus Posesiones, se solicita a favor de SRES. DON PEDRO DE LA FUENTE HERRANZ Y DON JOSE GARAY IEREGUI, de nacionalidad ambos, española, domiciliados en MADRID (ESPAÑA), calle de Abolengo, 38 (Carabanchel Bajo) y Argensola, 18, por: "PROTECTOR DE TUERCAS".-

-Memoria Descriptiva-

El presente modelo de utilidad se refiere a un protector para tuercas cuya original concepción y características lo hacen único en España por cuanto hasta la fecha no se conoce nada similar en el mercado, y por la índole del objeto es evidente que cumple a la perfección la finalidad para lo que ha sido creado.

El dicho protector está construido de goma o material análogo y adopta la forma de cápsula o caperuza caprichosa pero las líneas regulares que se aprecian en la hoja de planos que se acompaña y que representan:

5

10



La fig. 1, una vista en planta de la base del protector apreciándose en su interior el perímetro de la tuerca, y

La fig. 2, una vista en corte del protector adherido a la tuerca.

15 El protector A, fig.1 y 2, es de forma circular en su base con un ligero reborde que sirve para provocar la perfecta unión o ajuste sobre el cuerpo en que está situado el tornillo, adhiriéndose la cabeza o tuerca B. fig.2-1, propiamente dicha a la parte interior del protector en forma tal que impide su separación, bastando para desprenderlo tirar del mismo agarrando el conjunto o bien de un pivote o asidero, del mismo material, del que va provisto.

25 Con este protector se evita totalmente el óxido de los tornillos y tuercas ya que al dejar de estar en contacto con la interperie no hay posibilidad de que se deterioren ni se llenen de suciedad, barro etc., siendo de gran utilidad para las ruedas de los coches y camiones que están continuamente expuestas a estos inconvenientes produciéndose en muchos casos las roturas de los espárragos cuando no una gran pérdida de tiempo.

30 Descrita suficientemente la naturaleza y característica del modelo de utilidad que se solicita, cuya forma y tamaño pueden ser variables, se declara que los puntos de novedad y utilidad deben recaer sobre las siguientes:

-REIVINDICACIONES-

35 1ª.- Protector de tuercas, caracterizado porque está construido por una sola pieza que adopta la forma circular en su base con un ligero reborde para la perfecta adherencia al cuerpo en donde está situado el tornillo, siendo acampanado el resto del conjunto y llevando en su parte superior un pivote-asidero, para facilitar la separación del mismo llegado el momento.

40 2ª.- "PROTECTOR DE TUERCAS".-

18 MAY. 1960

80974



Consta la presente memoria descriptiva de cuatro hojas numeradas y mecanografiadas por una sola cara a la que se acompaña una hoja de planos para su mejor comprensión.

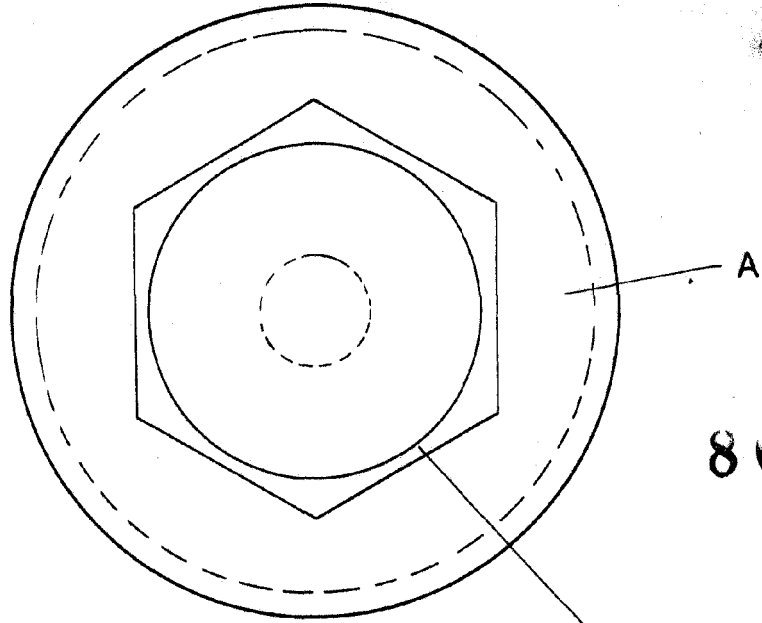
MADRID 18 MAY 1960 1.960.-

Rodolfo de la Torre
H. P.

16 MAY 1960

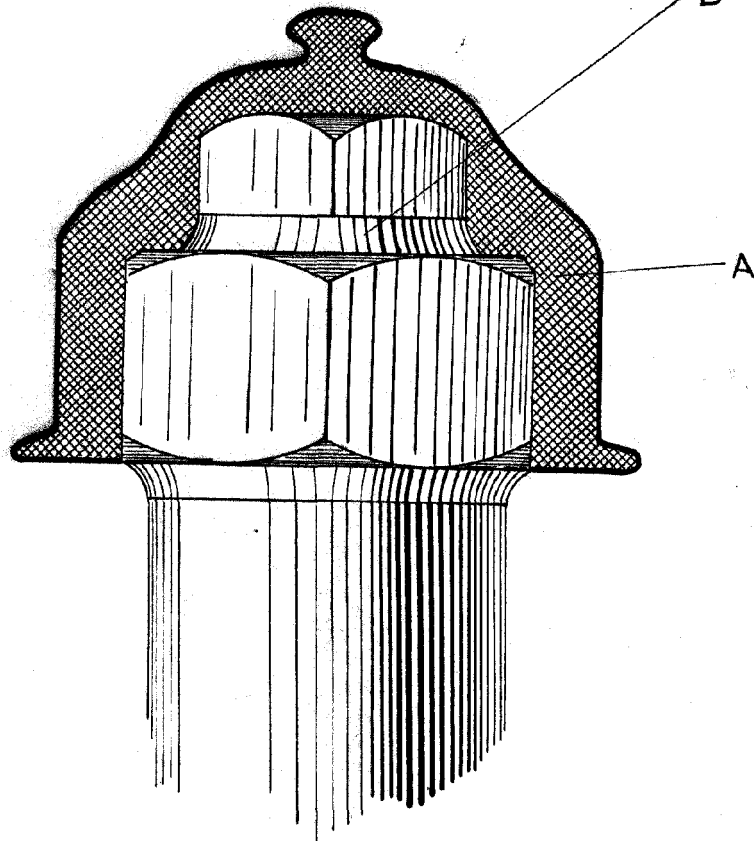


Fig. 1



80974

Fig. 2.



ESCALA VARIABLE

MADRID ABRIL 1960

Pedro de la Fuente
Jose Garay Izegui