



80973

Memoria Descriptiva

para

un Modelo de Utilidad por veinte años,

a favor de

Don Enrique Pérez Vega

-nacionalidad española-

residente en

Madrid

Infanta María Teresa, 18,

por:

- Cerda para brochas y pinceles. -



18
80973

El presente modelo de utilidad se refiere a una cerda para brochas y pinceles, con la que se evita que se escurra la pintura, con el inconveniente que ello representa al aplicar la misma, ya que se elimina el brillo característico de cristal, usual en dichas cerdas o fibras, consiguiendo que las brochas y pinceles fabricados con las cerdas dispuestas como se reivindica sean de mayor rendimiento.

Esencialmente la disposición a que nos referimos consiste en que las fibras o cerdas están matizadas o estriadas, de modo que desaparece el indicado brillo, para lo que se las somete a tratamiento adecuado, y al ser observadas en el campo óptico del microscopio presentan una serie de estrias o hendiduras irregulares longitudinales o nó.

En las cerdas así establecidas al simple tacto se aprecia que son más adherentes y menos escurridizas, con lo que naturalmente al ser montadas en pinceles y brochas, éstas en su uso arrastran las pinturas con mayor facilidad que las cerdas o crines corrientes.

Las cerdas así mejoradas pueden aplicarse a cualquier tipo de brocha o pincel, pudiendo sustituirse el casquillo metálico, que usualmente soporta y sujeta las fibras o cerdas, por elementos análogos de plástico, unidos al correspondiente mango, consiguiendo así tales útiles de pintura con menos coste, mejores cualidades y mayor rendimiento su uso.

Concretaremos las características de la disposición -



80973

ción que se reivindica con referencia a las adjuntas figuras, que corresponden únicamente a una forma de ejecución, sin carácter alguno limitativo, que se presenta a título de ejemplo de realización con el fin indicado, ya que la forma, dimensiones y materiales de la brocha, serán en cada caso los que se estimen pertinentes, para la aplicación concreta de que se trate, sin que tales variaciones, así como las que puedan hacerse en detalles de presentación u organización, afecten a la esencialidad reivindicada, por lo que las brochas que se fabriquen, de acuerdo con la idea general reseñada, y cualquiera de esas modificaciones, no serán sino variantes, igualmente comprendidas y protegidas por el presente registro.

La figura 1 presenta la vista de una brocha parcialmente seccionada.

La figura 2ª corresponde a la vista de parte de una de sus cerdas o fibras, establecida de acuerdo con lo que se reivindica, y en representación muy ampliada, para mostrar su organización.

La figura 3ª se refiere a la sección de dicha cerda o fibra, ampliada por el plano que se indica en A-B, sobre la figura anterior.

La figura 4ª detalla la sección transversal de dicho elemento, por el plano que se señala en C-D también sobre la figura 2ª.

Con referencia a dichas figuras y a los números



80973

que sobre ellas designan las partes y detalles de la brocha representada, que interesan a los fines de esta memoria, la descripción de la misma es como sigue:

5 Cada una de las cerdas o fibras -4- de la brocha -1-, montadas en el casquillo de plástico -2-, unido a su vez al mango -3-, tiene las estrías transversales -5- y longitudinales -6- que matizan su superficie, eliminando el brillo de las mismas, con las ventajas explicadas.

10 Esas estrías o hendiduras -5- y -6- son irregulares y hacen a las fibras más adherentes y menos escurridizas.

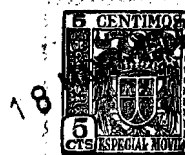

18
80973

N O T A

Este registro consta de las siguientes reivindicaciones:

5 1ª.- Cerdas para brochas y pinceles, caracterizada porque toda su superficie está matizada con estrias y hendiduras irregulares, transversales y longitudinales, en cuantía acorde con el grado de adherencia a proporcionar a las pinturas que se utilicen.

10 2ª.- Cerdas para brochas y pinceles. Según se describe y reivindica en esta memoria descriptiva.

Se detalla e ilustra con los planos que a, la misma se acompañan.

15 Y cuya memoria descriptiva consta de 5 hojas, foliadas y escritas a máquina por una sola de sus caras.

Madrid, a 18 Mayo 1960.

Bat.-



FIG. Nº 1

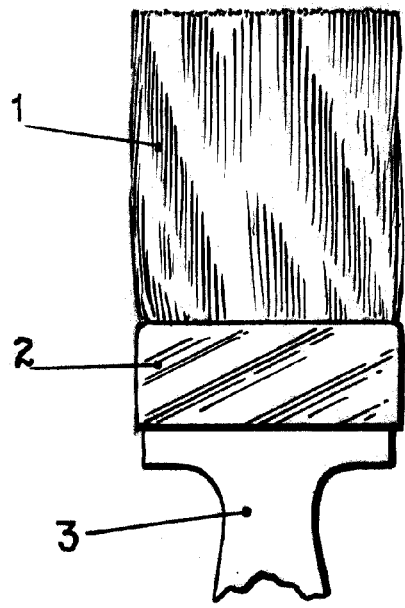

80973

FIG. Nº 2

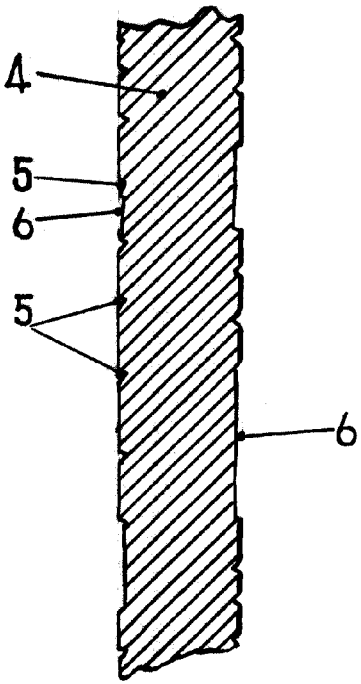
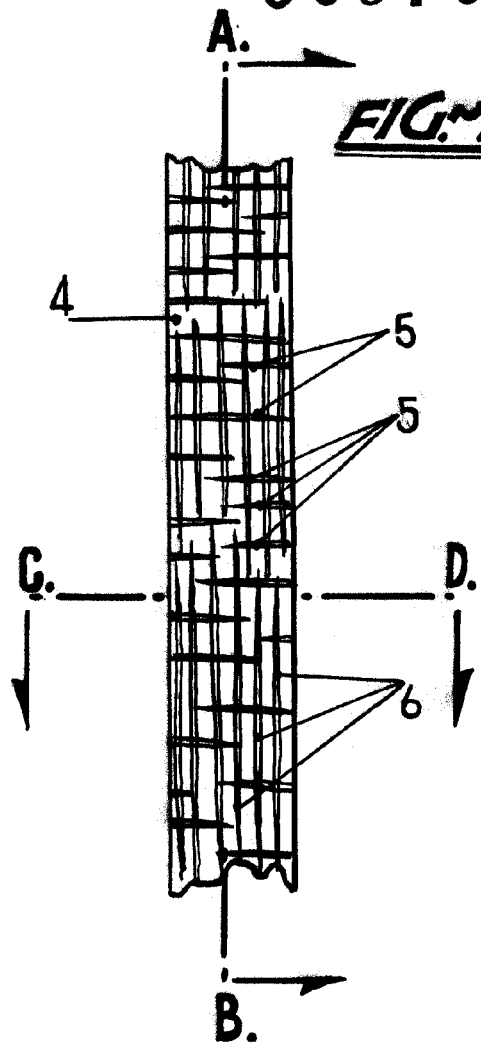

FIG. Nº 3

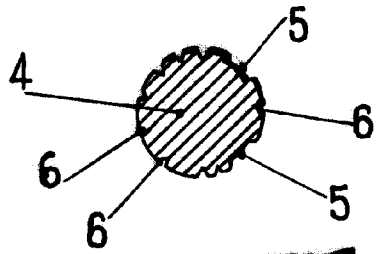

FIG. Nº 4

ESCALA VARIABLE

Carab