

18

80968

M O D E L O  
D E  
U T I L I D A D

para "CONJUNTO DE BANDEJAS DE ESCRITORIO PLEGABLES", a favor de la firma española VILLAR Y HENRIQUES, S.L., domiciliada en VIGO (Pontevedra), Calle Velázquez Moreno nº 31.

= . =

MEMORIA DESCRIPTIVA

El presente modelo de utilidad se refiere a un conjunto de bandejas de escritorio plegables.

5. Consiste en una serie de badejas iguales de paredes laterales verticales, las cuales pueden apoyar una sobre otra, y que están ligadas y articuladas por dos tirantes en cada lado enfrentado sobre los que pueden articular separándose y atravesándose proporcionalmente de superior a inferior, hasta que el tirante más posterior apoya en un tope previsto en la pared lateral de la bandeja intermedia.

10. Con el fin de facilitar la explicación, se acompaña a

18 MAR



80968

la presente memoria una lámina de dibujos, en la que se ha representado un caso de realización que se cita a título de ejemplo.

En el dibujo:

5. La figura 1 muestra en perspectiva el conjunto de bandejas desplegadas y preparadas para su uso.

La figura 2, muestra las bandejas en vista lateral y plegadas.

10. Consiste en una bandeja superior 1 y una inferior 2, entre las que está dispuesta una bandeja intermedia 3, de iguales características de superficie y aptas para apoyar entre sí una sobre otra estando ligadas por unos tirantes laterales 4 en posición inclinada cuando el conjunto es plegado, siendo dichos tirantes articulados por el punto 5 a la bandeja 1, por el punto 6 a la bandeja 2, y por el punto intermedio 7 a la bandeja 3. Esta articulación permite que las bandejas articulen entre sí separándose y retrocediendo las superiores hacia atrás hasta que el tirante posterior apoye sobre un tope externo 8 previsto en la bandeja intermedia.

15. Estas bandejas por su parte anterior pueden presentar una zona de pared cortada 9 de entrada como en las bandejas comunes y una zona inferior 10 antideslizante por grabado o trepado.

20. El modelo, dentro de su esencialidad, puede ser llevado a la práctica en otras formas de realización, que difieran en detalle de la indicada a título de ejemplo en la descripción, a las cuales alcanzará igualmente la protección que se recaba. Podrá, pues, construirse en cualquier forma y tamaño, con los materiales más adecuados por quedar todo ello comprendido en el espíritu de las reivindicaciones.

18 MAY



NOTA

80968

Descrito el objeto y utilidad de la invención, lo que se declara como no divulgado ni practicado en España, comprende las siguientes reivindicaciones:

5. 1. Conjunto de bandejas de escritorio plegables, que se caracterizan esencialmente por comprender una serie de bandejas iguales de paredes laterales verticales, las cuales apoyan plegadas una sobre otra, estando ligadas y relacionadas por unos tirantes laterales en diagonal por puntos de articulación, permitiendo el giro de las bandejas superiores y su separación con un retrasado proporcional de las mismas, hasta que el tirante posterior apoya en un tope externo previsto en la pared de la bandeja intermedia.

10. 2. Conjunto de bandejas de escritorio plegables. Según se describe y reivindica en la presente memoria que consta de tres hojas foliadas y escritas a máquina por una sola de sus caras, acompañadas de una lámina de dibujos.

15. Madrid, a 18 MAY. 1960  
VILLAR Y HENRIQUES, S.L.  
p. a.

JAME ISERN MIRALLES

G/pp.



18 MAR

80968

Fig. 1

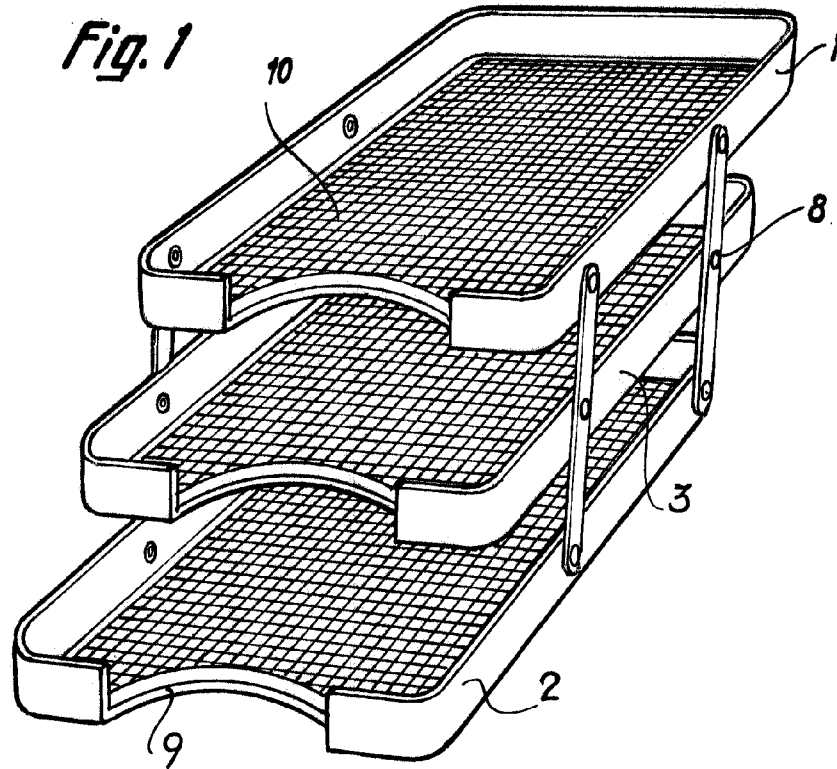
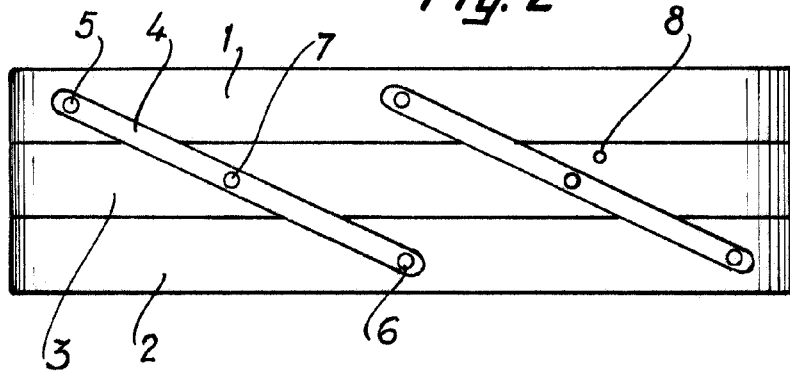

Fig. 2



Madrid, 4 8 MAR. 1960  
Jaime Isern

pp.