

MP 80940

29 AB



80940

MODELO DE UTILIDAD

por 20 años

por "UN ESCURREPLATOS PERFECCIONADO", a favor de Inerga, S.A., de nacionalidad española, domiciliada en Barcelona, La Vid, 16.

=====

MEMORIA DESCRIPTIVA

El objeto del presente Modelo de utilidad es un nuevo escurreplatos, caracterizado por su originalidad de líneas y de estructura, así como por su notoria utilidad, en primer lugar por disponer de un eficaz sistema de recogida del agua de escurrido, fácilmente recambiable, así como de un dispositivo para el secado de cubiertos y otros utensilios.



- Una característica a destacar en el nuevo escurreplatos es que por su disposición y estudiada estructura, puede construirse en tamaño reducido, a pesar de lo cual conserva una gran capacidad de contención de platos y demás utensilios. Otro aspecto a considerar es su estructura desmontable, lo que permite su reducción a elementos sueltos y ello facilita en gran manera el transporte y almacenaje de los mismos. La primera característica que hemos señalado es inapreciable, como se ve fácilmente, en las viviendas modernas de habitaciones y en particular cocinas de pequeñas dimensiones.
5. Para su mejor comprensión, se acompaña a la presente memoria unos dibujos que ilustren, a título de ejemplo una realización del escurreplatos de referencia, según el Modelo.
- 10.

- 15.
- La figura 1 presenta una vista en perspectiva, en la que se aprecia el escurreplatos propiamente dicho, con la bandeja inferior para la recogida del agua de escurrido y una cesta superior para el escurrido de cubiertos y otros artículos.
- 20.

- Como se ve, la estructura desmontable del escurreplatos consta de los elementos que se describen a continuación, cuyo detalle se aprecia claramente en la figura 2. Dos elementos -1- y -2- en forma de B sirven de soporte al conjunto, presentando en su contorno y en el perímetro de las aberturas interiores un reborde -3-.
- 25.

- El elemento escurreplatos está formado propiamente por el cuerpo -4-, que comprende las rejas -5- y -6- formadas por barrotes iguales y equidistantes, notándose que los de -5- presentan una pestanía -7-
- 30.



para la mejor colocación de los platos. Las barras longitudinales que constituyen el soporte de las rejillas anteriores determinan los planos de éstas formando un cierto ángulo obtuso, y terminan con sus extremos -8-

5. roscados, que se introducen en unos orificios -9- adecuados en los soportes -1- y -2-.

El armado del aparato se efectúa introduciendo los extremos -8- del cuerpo -4- en los orificios -9- de los soportes, y para su estabilización se rematan con las piezas -10- en forma de casquete roscado interiormente, adaptada su rosca a la de los toques -8-.

- 10.

En la parte inferior de la estructura se dispone la bandeja -11- de forma aplanada constituyendo una caja de reducida profundidad, que puede deslizar a modo de cajón sobre una guía -12- horizontal y otra -13-, presentando ésta un tope vertical que limita la carrera de la bandeja, de modo que ésta, en su posición extrema, se sitúe exactamente debajo de los platos dispuestos en -4-.

- 15.

En la parte superior del aparato figura una cesta -14-, cuyo fondo -15- en forma de enrejado, constituye un medio de escurrido de las cucharas, tenedores, cuchillos y otros utensilios que se dispongan en la misma. Su marco superior termina en unos toques -16- roscados, que se introducen en unos orificios adecuados -17- en las piezas soporte -1- y -2- y se rematan por unas piezas -18- en forma de casquete roscado interiormente.

- 20.
- 25.

Todo cuanto no afecte, altere, cambie o modifique la esencia del escurreplatos anteriormente descrito, será variable a los efectos del presente Modelo.

- 30.



N O T A.

80940

Se reivindica como objeto de este registro por Modelo de utilidad:

5. 1.- Un escurreplatos perfeccionado, caracterizado por comprender una estructura desmontable constituida por los siguientes elementos: dos piezas en forma de B, con un reborde en todo su perimetro y varios orificios distribuidos; un cuerpo escurreplatos propiamente dicho, constituido por dos enrejados adyacentes y formando un
10. cierto ángulo, llevando los barrotes del que ocupa una posición más vertical, unas pestañas para la mejor colocación de los platos y terminando las barras longitudinales que forman aquellos enrejados en unos topes roscados que se introducen en los orificios correspondientes de
15. las piezas soporte y se rematan por unos casquetes roscados interiormente; una bandeja en forma de caja de poca profundidad, que se desliza por debajo del cuerpo escurreplatos, a modo de cajón, sobre unas guías horizontales, una de las cuales limita su carrera; y una caja con
20. su fondo y caras laterales perforados en forma de reja, situada en la parte superior y con su marco formando unos topes roscados que se introducen en los orificios correspondientes de las piezas soporte y se rematan por unos casquetes roscados interiormente.

25. Sean cuales fueren las circunstancias que concurren en la esencialidad del Modelo definido en la anterior reivindicación, cuyo objeto es:

2.- "UN ESCURREPLATOS PERFECCIONADO".

30. Consta la presente memoria de cinco hojas foliadas, mecanografiadas por una sola cara y del dibujo adjunto.

29



- 5 -

80940

Barcelona, veintinueve de abril de mil novecientos sesenta.

P.A. de Inerga, S.A.,

L. DURÁN CORRETJER
P. P.

ej.



80940

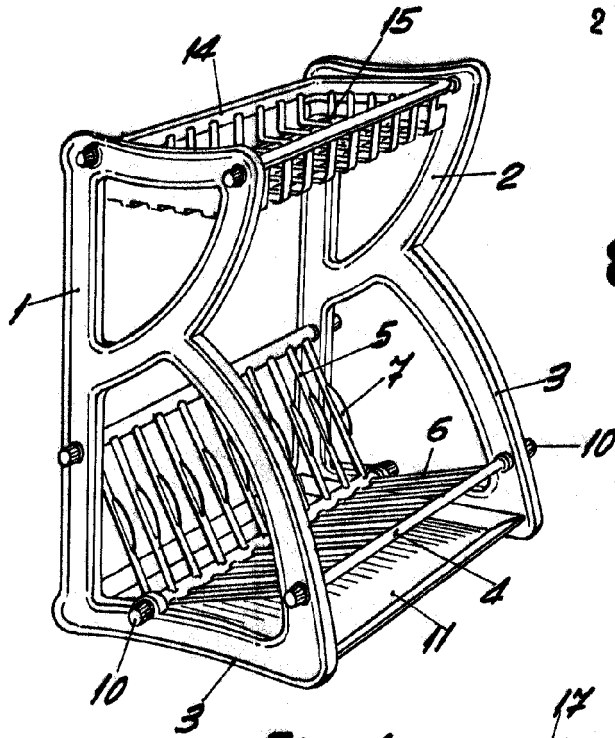

Fig. 1

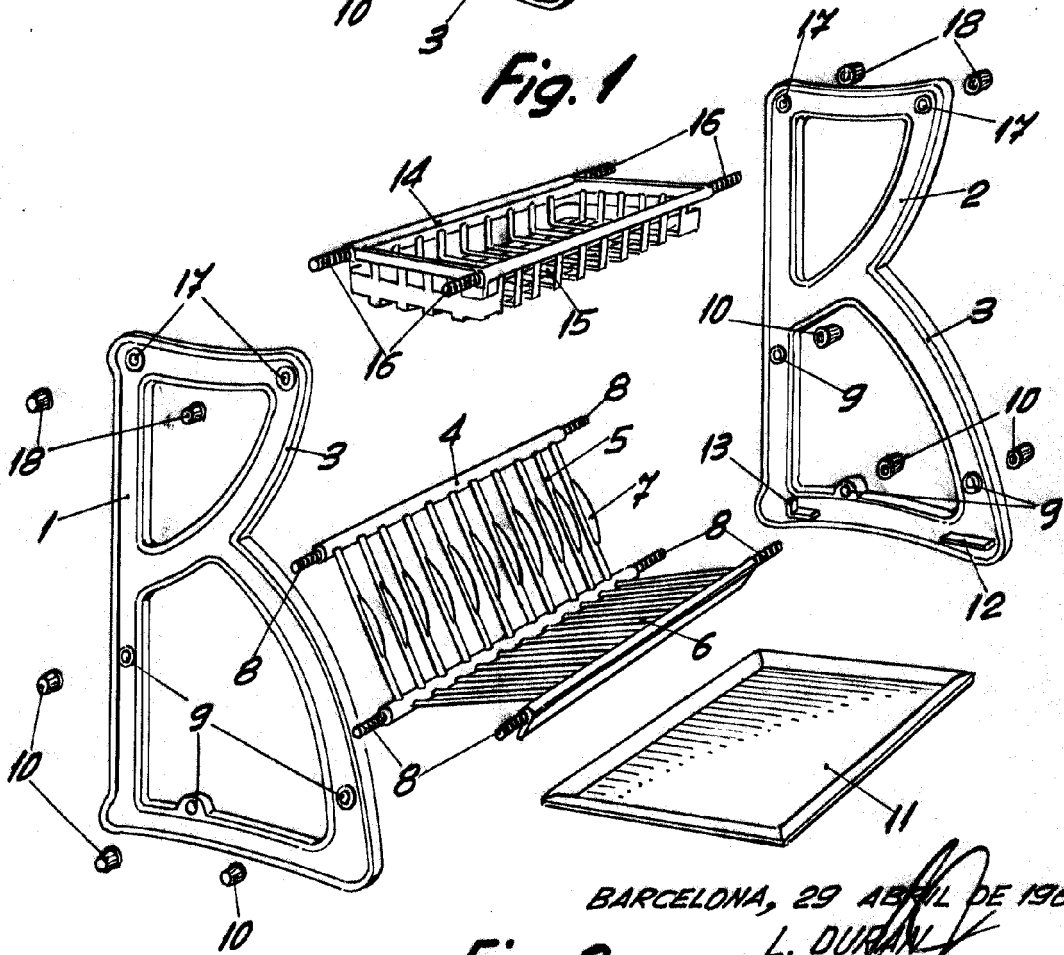

Fig. 2

BARCELONA, 29 ABRIL DE 1960

L. DURAN

P.P.V.