



80930

M O D E L O
D E
U T I L I D A D

a favor de INDUSTRIAL MEN-PAR, S.A., entidad española,
domiciliada en Barcelona, calle Bartrina 74-76, por "DIS-
POSITIVO PARA FIJACION DE LA OPTICA EN FAROS DE VEHICULOS".

- . -

MEMORIA DESCRIPTIVA

La presente invención se refiere a un dispositi-
vo para la fijación de la óptica en faros de vehículos,
el cual resulta de manipulación sencilla, a la par que
seguro y resistente.

5. Usualmente, la óptica, y en especial la parábo-
la reflectora de los faros de vehículos, suele montarse
en la carcasa mediante tornillos u otros elementos de
retención, cuya manipulación precisa de una herramienta
auxiliar. En estas circunstancias, el montaje y desmon-
taje de la parábola resulta complicado.
- 10.

80930

6 M



- A fin de solucionar los problemas expuestos, se ha ideado el dispositivo de fijación objeto de la invención, que se caracteriza por que comprende en un punto de la periférica de la parábola reflectora, una oreja provista
5. de un taladro longitudinal con respecto del faro, en el que se acopla a rosca un tornillo de ajuste, cuyo extremo termina en una punta cónica y presenta una ranura periférica susceptible de acoplarse con un puente formado en una parte intermedia de una varilla elástica, fijada por un extremo sobre la carcasa del faro y doblada en forma de empuñadura por el otro.
- 10.

- El extremo de anclaje de la varilla elástica está doblado a modo de U, cuyas dos ramas están retenidas, la extrema entre dos salientes dispuestos uno a cada lado de la varilla, y la opuesta por un saliente a modo de gancho, que impide su separación de la carcasa del faro.
- 15.

El extremo libre de la primera rama de la U está doblado en zig-zag, cuya parte central se aloja en un agujero de dicha carcasa del faro.

20. La varilla elástica está guiada paralelamente a la superficie de la carcasa del faro por un saliente de la misma en forma de gancho situado cerca de la empuñadura de accionamiento.

25. Para la mejor comprensión de cuanto queda descrito en la presente memoria descriptiva, se acompaña un dibujo en el que, tan sólo a título de ejemplo, se representa un dispositivo para fijación de la óptica en faros de vehículos, de las características descritas.

En dicho dibujo, la figura 1 es una vista en



80000

alzado lateral semiseccionado del dispositivo de cierre; y la figura 2 corresponde a una vista en planta.

- El dispositivo de cierre está constituido en el aludido dibujo por una oreja -1- periférica, saliente del borde de la parábola -2-, y dotada de un taladro en el cual se halla fijada una tuerca -3-, en la que se atornilla un tornillo de ajuste -4-. El extremo de este tornillo -4- presenta una punta cónica -5-, que está ali-
5. neada con un taladro -6- practicado en la carcasa -7- del
10. faro, y al mismo tiempo está dotado, en las proximidades de su punta -5-, de una ranura periférica -8- susceptible de acoplarse en un puente -9- formado en una parte intermedia de la varilla elástica -10-. Esta varilla está fijada por uno de sus extremos sobre la carcasa -7-
15. y a tal fin presenta en este extremo un dobléz a modo de U, cuya rama externa -11- tiene su extremo doblado en zig-zag -12- e introducido en un pequeño taladro -13- previsto al efecto en la carcasa -7-, mientras que, por otra parte, está guiada entre dos aletas salientes -14-,
20. paralelas, que la inmovilizan totalmente. Por su parte la otra rama -15- de la U está inmovilizada mediante una aleta saliente -16- a modo de gancho, que impide su separación de la carcasa -7-:

- El extremo de la varilla -10- opuesto al do-
25. blado en U descrito, forma un bucle -17- para su manipulación. Próxima a dicho bucle existe una aleta -18-, a modo de gancho que actúa de tope para la varilla, e impide a la vez su separación de la carcasa -7-.



80030

La varilla descrita puede oscilar a partir de su doblez en U, y su eslasticidad tiende a mantenerla apoyada contra las aletas-ganchos -16- y -18-, que actúan de tope. En esta posición el puente intermedio -9- con-

5. tornea parcialmente el taladro -6- de la carcasa.

La parábola reflectora se supone articulada en un punto determinado a la carcasa del faro, de forma que puede oscilar. De este modo al descender la parábola, la punta cónica -5- del tornillo -4- incide sobre el puente

10. -9-, obligando a oscilar ligeramente a la varilla -10- en el sentido de la flecha (figura 2). Cuando la ranura periférica -8- del tornillo -4- queda a la altura del puente -9-, éste, debido a la elasticidad de la varilla, se introduce en la misma, impidiendo el retroceso del

15. tornillo y reteniendo por tanto a la parábola con toda seguridad. Manipulando la empuñadura -17- de la varilla -10- en el sentido de la flecha (figura 2) puede soltarse al tornillo -4- y separar a la parábola -2- para su desmontaje, reparación, recambio, o para efectuar las

20. conexiones que se precisen.

Como quiera que el tornillo -4- puede graduarse atornillándose más o menos en la tuerca -3-, es posible variar la orientación de la parábola -2- y con ello obtener una graduación de inclinaciones de la óptica del

25. faro, que permiten ajustarlo en la posición más conveniente para la dirección del haz luminoso.

La manipulación del dispositivo descrito es bien sencilla y no precisa de herramienta alguna. Asimismo



80620

el montaje es fácil y en cuanto a su seguridad, absoluta.

- Serán independientes del objeto de la invención, los materiales empleados en la construcción de los distintos elementos que la integran, formas y dimensiones de los mismos y cuantos detalles accesorios puedan presentarse, siempre y cuando no afecten a su esencialidad.
- 5.

- . -

N O T A

Se reivindica como objeto del presente modelo de utilidad:-

1. Dispositivo para la fijación de la óptica en faros de vehículos, caracterizada porque comprende en un punto de la periferia de la parábola reflectora, una oreja provista de un taladro longitudinal con respecto al faro, en el que se acopla a rosca un tornillo de ajuste, cuyo extremo termina en una punta cónica y presenta una ranura periférica susceptible de acoplarse con un puente formado en una parte intermedia de una varilla elástica, fijada por un extremo sobre la carcasa del faro y doblada en forma de empuñadura por el otro.
- 15.
- 20.
2. Dispositivo para la fijación de la óptica en faros de vehículos, según la reivindicación 1, caracterizado porque el extremo de anclaje de la varilla elástica está doblado en forma de U, cuyas dos ramas están retenidas la externa entre dos salientes dispuestos uno a cada
- 25.

80930



lado de la varilla, y la opuesta por un saliente a modo de gancho, que impide su separación de la carcasa del faro.

5. 3. Dispositivo para la fijación de la óptica en faros de vehículos, según las reivindicaciones 1 y 2, caracterizado porque el extremo libre de la primera rama de la U está doblado en zig-zag, cuya parte central se aloja en un agujero de dicha carcasa.

10. 4. Dispositivo para la fijación de la óptica en faros de vehículos, según la reivindicación 1, caracterizado porque la varilla elástica está guiada paralelamente a la superficie de la carcasa por un saliente de la misma en forma de gancho, situado cerca de la empuñadura de accionamiento.

15. 5. Dispositivo para la fijación de la óptica en faros de vehículos.

La presente memoria descriptiva consta de seis hojas foliadas, escritas a máquina por una sola cara.

Barcelona, a 6 de Mayo de 1960.

INDUSTRIAL MEN-PAR, S.A.

p.e.

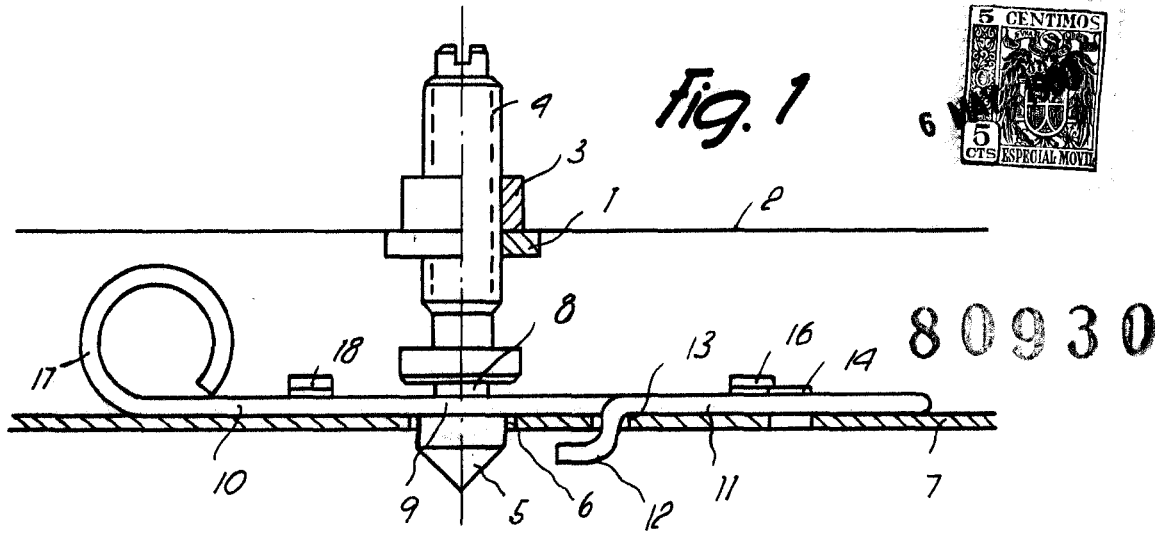
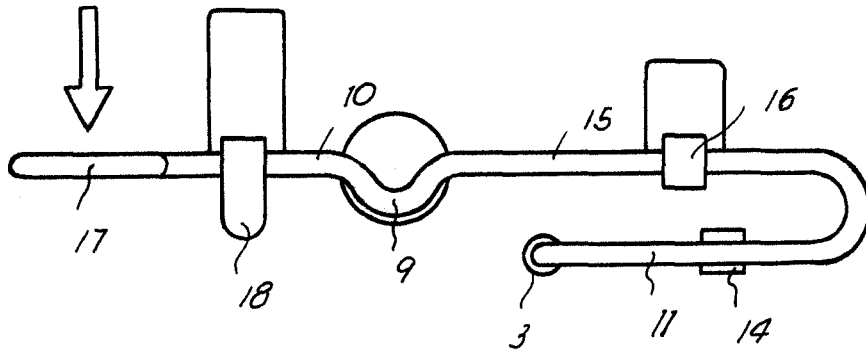
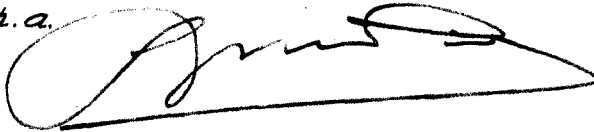

Fig. 2



Barcelona, 6 Mayo 1960
Industrial Men-Par, S.A.

f.a. 

7032