

12 8 03 19



80915

MEMORIA DESCRIPTIVA
que se acompaña en solicitud de
un MODELO DE UTILIDAD, en ESPAÑA, por
VEINTE AÑOS, a favor de D. CALIXTO BARRE-
NO YEPES, de nacionalidad española, resi-
dente en Madrid, Pechuan, 10, por "UN PORTA-
DISCOS".-----



80915

- 2 -

El modelo de utilidad cuyo registro se solicita, que hace referencia, como en el enunciado se indica, a un porta-discos, de forma original, tal como aparece en la Fig.1, reúne las siguientes características.

- 5.- Sobre una superficie, (Fig.2), totalmente desarrollada, del material que se estime más conveniente, cuya superficie abatiéndose por el centro para formar el estuche-porta-discos, vá otra superficie de análogas dimensiones, de material apropiado, sobre la cual, y adheridas a ellas, existen multitud de carpetas, adheridas a la misma, por su parte inferior, destinadas a contener en su interior discos.
- 10.- Estas carpetas, que ván unidas, como antes se indica, por su base, a la superficie anteriormente indicada, forman a modo de un fuelle continuo, que al desarrollarse, tal como aparece en la Fig.3, muestran y poner al descubierto, todas éstas carpetas, a los fines, no solamente de contener o guardar cada una de ellas un disco de gramófono, si no que, por el rebaje circular que aparece en el centro de las mismas, muestra la referencia del disco que contiene, sin necesidad de sacar éste de su interior.
- 15.- La Fig.2, representa todas las carpetas plegadas o superpuestas, unas sobre otras, y la Fig.3, el desarrollo total del fuelle continuo, sobre el que aparecen dichas carpetas.
- 20.- La Fig.1, representa el porta-discos cerrado, para el transporte de los mismos, cuyos números 2 y 8, indican las carpetas que contienen dichos discos.
- 25.- En la Fig.1 y 2, nº 9, se aprecia una cantonera que cierra el estuche por el costado y sobre la cual (Fig.1-4), vá un asa para el transporte del modelo.
- 30.- El nº 5, de la Fig.1, es la abrazadera que arranca del costado del modelo, y se sujeta al otro, determinando el cierre, por un automático a presión.
- En las Figs, 2 y 3, y señalado con el número 3, aparece un cartabón de igual anchura que las de las carpetas, sujeto, en forma de ángulo a la inferior de ellas, destinado, al tirar hacia el exterior,



80915

- 3 -

35.- a desarrollar todo el fuelle y poner al descubierto, todas las carpetas que contienen los discos.

Resta decir, que el modelo puede construirse del material que se estime más conveniente, y aumentar o disminuir de tamaño, en relación con el de los discos que han de transportarse.

40.-

REIVINDICACIONES

1ª.- Se reivindica un porta-discos, caracterizado por una superficie del material que se estime más conveniente, la cual abatiéndose por su centro, forma el estuche porta-discos y sobre ella, vá otra, de análogas dimensiones, de material apropiado, sobre la que y adherida a ella, ván multitud de carpetas, destinadas a contener en su interior discos.

45.-

2ª.- Se reivindica un porta-discos, caracterizado y a tenor de la reivindicación precedente, por éstas carpetas, unidas por su base a la superficie anteriormente expresada, forman un fuelle continuo, que al desarrollarse, dejan al descubierto todas éstas carpetas, las que por el rebaje circular, que llevan en su centro, muestran la referencia del disco que contiene.

50.-

3ª.- Se reivindica un porta-discos, caracterizado por una cantonera, que cierra el estuche por el costado y sobre la cual, va un asa para el transporte del mismo, como igualmente una abrazadera que arranca del costado del modelo y se sujeto al otro, para un cierre perfecto, por un automático a presión.

55.-

4ª.- Se reivindica un porta-discos, caracterizado por llevar un cartabón, en forma de ángulo recto, de igual anchura que la de las carpetas, sujeto a la superficie inferior de la última carpeta, destinado, al tirar hacia el exterior, a desarrollar todo el fuelle continuo y poner al descubierto todas las carpetas que contienen los discos.

60.-

5ª.- Se reivindica UN PORTA-DISCOS.

65.-

La presente memoria descriptiva, consta de tres hojas, escritas a máquina y por una sola cara.

Madrid, 17 mayo de 1960

El Agente Oficial, *[Firma]*

Fig-1-

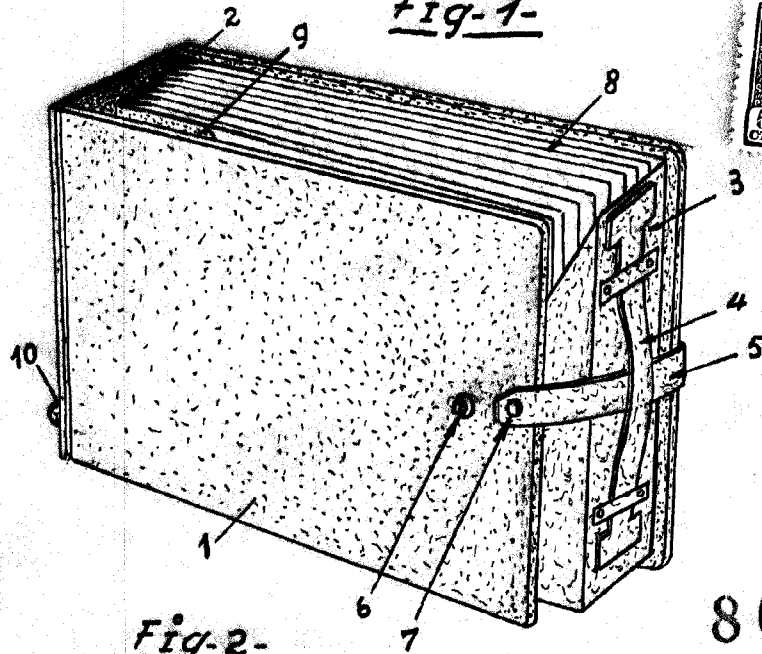
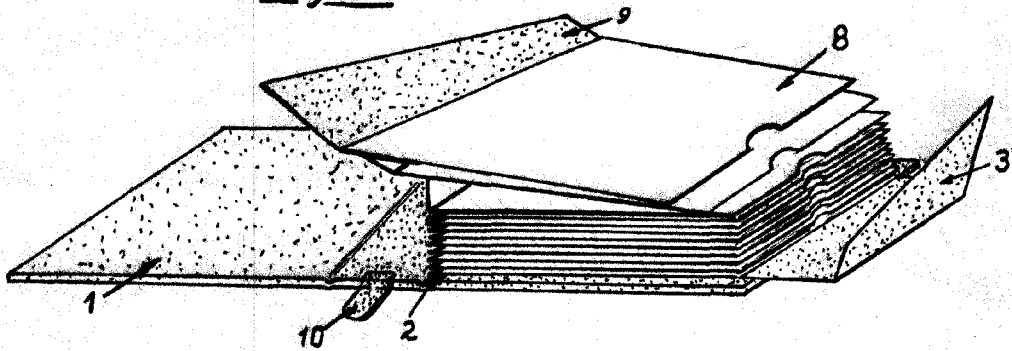
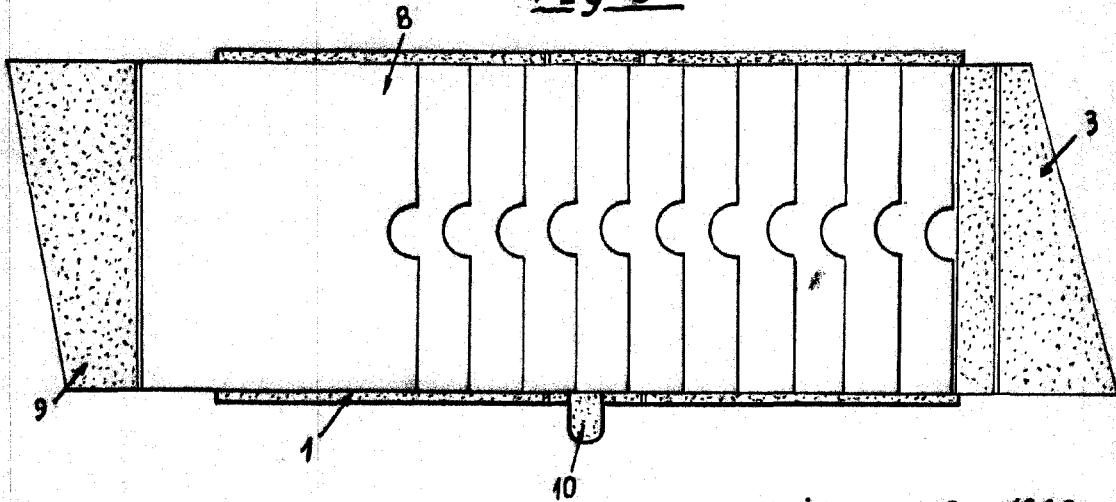

Fig-2-



80915

Fig-3-



Madrid- Mayo 1960

JOAQUIN CALIXTO BARRENO VEPES

[Handwritten signature]

ESCALA VARIABLE