

80913



MODELO DE UTILIDAD

por V E I N T E años
a favor de Industrias Zala S.L.
entidad española
domiciliada en Zaragoza, Coruña 59
por:

"UNA LLAVE PERFECCIONADA PARA GAS COMBUSTIBLE"

M e m o r i a d e s c r i p t i v a

5.- La presente invención se refiere a una llave perfeccionada para gas combustible, que responde a un principio de trabajo y constitución completamente distinto de todos los sistemas conocidos hasta el presente, mejorando a los aludidos sistemas antiguos tanto en su funcionamiento como duración y economía de fabricación.

10.- Para mejor comprensión de este objeto, se adjunta a la presente memoria descriptiva, una hoja de planos en la que a título de ejemplo, se representan todas y cada una de las partes que lo forman y relación que guardan entre sí.



En la citada hoja de dibujos, se aprecian las siguientes referencias:

FIGURA PRIMERA.- La misma representa en corte longitudinal la carcasa de cobertura de los elementos funcionales incorporados.

5.-

La misma esta constituida por una pieza, de configuración troncocónica, de material y dimensiones convenientes.

En la misma tenemos:

10.-

1.- Conducto de toma de gas.

2.- Conducto de envio del fluido al quemador correspondiente.

Los mismos estan roscados, en su parte interior y exterior respectivamente para su acoplamiento adecuado.

3.- Alojamiento del cono de cierre y regulación.

15.-

4.- Extremo abierto, previsto para la colocación y juego del conoy elementos de reten.

FIGURA SEGUNDA.- La misma representa, asimismo en corte longitudinal, el cono de obturación y regulación que se acondiona en la carca, Fig. 1ª.

20.-

En la misma tenemos:

5.- Zona cónica que se ajusta por diferencia diametral en el cuerpo -3-.

6.- Orificios de diferentes dimensiones, previstos en este sector para permitir el paso de gas, según la posición de la maneta de mando.

25.-

7.- Alojamiento del tornillo de regulación.

8.- Zona rebajada prevista para la colocación de un muelle de tensión y arandelas que en su conjunto forman el reten.

Esta zona está rebajada en plano recto y permite el bloqueo de las piezas unidas solidariamente.

30.-



9.- Extremo acanalado para acoplamiento sobre el interior de la maneta de mando.

Este extremo, presenta unos cortes, determinados para dar flexibilidad a esta zona de ajuste y estableciendo un perfecto acoplamiento a presión sobre el interior de la maneta.

Esta zona referida actua de eje propiamente dicho, y forma un solo conjunto con el cono aludido.

FIGURA TERCERA.- La misma representa una vista del mismo conjunto de cono-eje, en la cual han sido montados el muelle, y tres arandelas que determinan la sujeción sobre su base.

FIGURA CUARTA.- La misma representa un despiece de los elementos de reten.

En la misma tenemos:

10.- Muelle helicoidal, que establece una presión constante sobre la arandela -11- fijada solidariamente con el fin de que el cono este situado permanente en el interior de la carcasa de cobertura.

11.- Arandela intermedia, constituida por una pieza vaciada en su centro, presentando en la parte superior una sección plana guia de deslizamiento sobre la zona rebajada -8- del eje.

Esta arandela presenta en su parte superior y saliente un resalte, que se aloja en la cámara -3- a través del extremo abierto -4- y otro resalte para ajuste sobre la arandela -12- y formar un punto de unión.

12.- Arandela unida a la referida -11- constituida por una pieza de forma nular, que presenta dos orejetas para apoyo en las muescas -A- de la carcasa de cobertura.

Con esta disposición se bloquea esta arandela y se evita su giro.

Asimismo presenta dos aletas plegadas angularmente y que se

80913



situan en el interior de la cobertura y sirven de apoyo a la arandela -11-.

El corte -C-, se ajusta sobre el resalte -C- de la arandela solidaria -11-.

5.- Para completar el dispositivo de reten, se situa una arandela abierta -13-, cuyo efecto de flexibilidad lo adapta sobre el ranurado -D- de la carcasa de cobertura, según la figura la.

FIGURA QUINTA.- La misma muestra una vista del conjunto totalmente montado.

10.- En la misma se aprecia la maneta de mando la que se ajusta a presión sobre el eje -9- dada su configuración de planos curvo y recto.

15.- Esta maneta está formada por dos secciones, una anterior -E- de forma cilíndrica dotada en su superficie de una pluralidad de estrias longitudinales previstas como zona antideslizante a la presión digital del usuario, presentando en su parte frontal una placa metálica de ornamentación, siendo la sección -F- la que se une al conjunto, estando previsto en forma envolvente tronco-cónica en la cual aparecen grabadas las indicaciones o referencias correspondientes a las posiciones de uso del mando de control.

20.- Esta llave perfeccionada, tiene aplicación indistinta sobre instalaciones de gas butano y normal.

25.- Las ventajas de esta llave, son evidentes, puesto que su fabricación será económica, su montaje rápido y sin posibles errores y finalmente su utilización, agradable, estética y cómoda.

30.- Serán independientes del objeto de la presente invención, los materiales, forma, colores y dimensiones, tanto absolutas como relativas y en general todo cuanto no altere, cambie o modi-



fique la esencialidad de la invención.

Descrita suficientemente la naturaleza y objeto de este Modelo de Utilidad, se hace constar que las características esenciales sobre las que han de recaer la concesión del mismo, están comprendidas en las siguientes:

5.-

REIVINDICACIONES

10.- 1ª.- Una llave perfeccionada para gas combustible, caracterizada esencialmente por comprender una carcasa de cobertura de los elementos funcionales incorporados, de material y dimensiones convenientes y cuya configuración es troncocónica, rematada por una sección cilíndrica que representa una toma del fluido y la que va roscada interiormente, comportando la citada carcasa, un conducto de distribución, roscado exteriormente, presentando esta estructura, diferentes diámetros interiores y rebajes de aplicación, así como en su extremo anterior abierto unas muecas opuestas diametralmente, previstas para la retención de una arandela del dispositivo de reten.

20.- 2ª.- Una llave perfeccionada para gas combustible, caracterizada según la anterior reivindicación por comprender un conjunto cono-eje, constituido por una pieza, que presenta un extremo troncocónico, que se ajusta herméticamente sobre el interior de la carcasa, llevando unas perforaciones de diferentes pasos y direcciones que permiten la salida del fluido según sea la posición de la maneta de mando, portando en el interior del eje, un tornillo de regulación del paso y en este sector por su parte exterior, una zona plana rebajada y otra sección acanalada y abierta, dotada de un determinado módulo de flexibilidad para facilitar el ajuste a presión sobre la maneta de control.

30.- 3ª.- Una llave perfeccionada para gas combustible, según las anteriores reivindicaciones, caracterizada esencialmente por com-



5.- prender un dispositivo de reten constituido por tres arandelas, dotadas respectivamente de resaltes de diferente proyección para determinar un perfecto ajuste entre sí, representando este conjunto de arandelas el medio de bloqueo del cono sobre su alojamiento en la carcasa y presentando un resorte helicoidal, que ejerce constante presión sobre las arandelas bloqueadas por el último elemento que se fija por elasticidad sobre un cajeadado del extremo anterior de la cobertura principal.

10.- 4ª.- Una llave perfeccionada para gas combustible, según las anteriores reivindicaciones, caracterizada esencialmente por comprender una maneta de mando, que se ajusta por un punto vaciado, sobre la sección acanalada y rebajada del eje, realizándose el acoplamiento a presión, en virtud de los cortes del extremo de ajuste, presentando este mando de control, una zona anterior, de forma cilíndrica, dotada de estrias longitudinales que crean una zona antideslizante a la presión digital del usuario y otra sección envolvente de adaptación sobre el conjunto funcional, de forma troncocónica y en la cual se representa las referencias para las posiciones de uso, presentando la maneta en su parte anterior, una plaqueta circular, prevista como protector y motivo ornamental del conjunto.

15.- 20.- 5ª.- UNA LLAVE PERFECCIONADA PARA GAS COMBUSTIBLE.

25.- Todo ello tal y como se describe en la presente memoria que consta de SEIS hojas escritas por una sola de sus caras y planos que la ilustran.

Madrid, 17 de Mayo de 1.960.



FIG. 1º

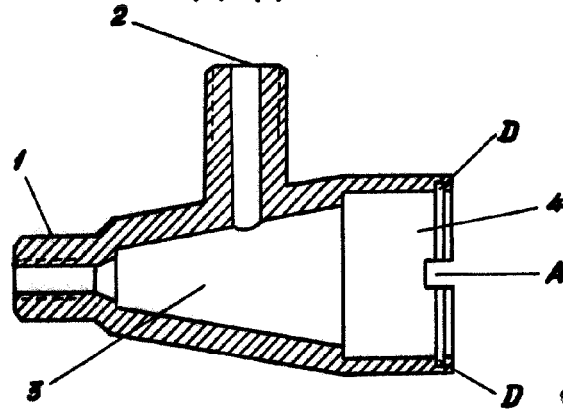

80913

FIG. 2º

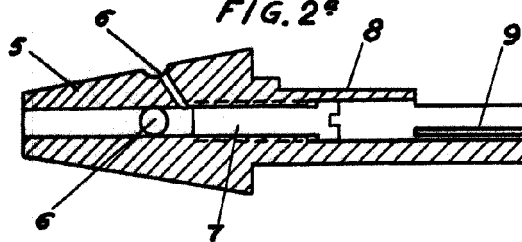

FIG. 3º

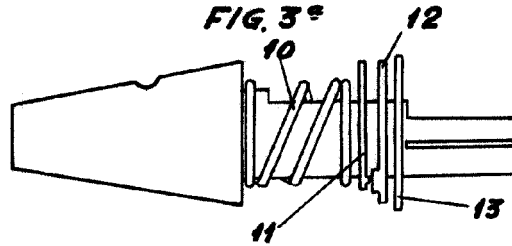

FIG. 4º

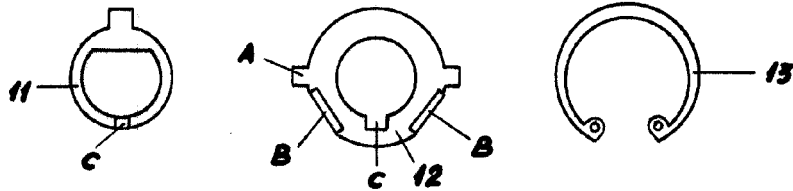
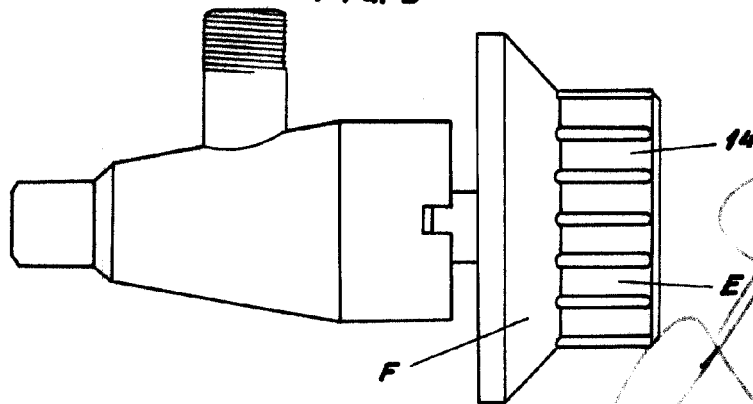

FIG. 5º



ESCALA VARIABLE