

Nº 800

17



80909

MEMORIA DESCRIPTIVA.

MODELO DE UTILIDAD.

PAIS : ESPAÑA.

DURACION : 20 AÑOS.

OBJETO : "DISPOSITIVO DE PASAR HILOS FLOJOS".

A nombre de : MAQUINAS DE COSER ALEA, S. A.
Residente en : EIBAR (Guipúzcoa).
Nacionalidad : ESPAÑOLA.

(M. U. 1.233, A-R).



80909

Esta solicitud de Modelo de Utilidad, tiene por objeto obtener el privilegio legal para la puesta en práctica y la introducción en el mercado nacional una máquina de coser provista de innovaciones que se le han aplicado recientemente y con las que queda mejorada la dotación anterior.

5.-

El presente dispositivo consiste en un dedo o chapilla 1, que lleva aplicado en la parte inferior de la tapa corredera 2, que sirve para presionar ligeramente sobre un punto de la caja de bobina o lanzadera al objeto de frenar al hilo y con ello evitar el recogimiento total de dicho hilo al efectuar el tirahilos su misión.

10.-

Como se podrá apreciar en la figura 1 del adjunto plano, en ella muestra el dedo o chapilla cuando se encuentra apoyándose en la caja de bobina.

15.-

En la figura 2 se representa el dispositivo en situación de hallarse fuera del contacto con la caja de bobina y en posición de reposo (momento en que la máquina pueda efectuar una costura normal).

20.-

La figura 3 ofrece a la vista la formación de la lazada, instante de retención del hilo por el dedo o chapilla y posición del hilo en el tejido.

25.-

Descrita suficientemente la naturaleza del invento y el modo de llevarlo a la práctica, se hace constar que las disposiciones anteriormente indicadas son susceptibles de modificaciones de detalle, sin que por ello se altere la esencia del invento.

REIVINDICACIONES.

80909



1ª.- Dispositivo de pasar hilos flojos, caracterizado por una chapilla que presiona ligeramente sobre un punto de la caja de bobina o lanzadera y que tiene por objeto frenar el hilo y evitar el total recogimiento del mismo al efectuar el tirahilos su misión.

2ª.- Dispositivo de pasar hilos flojos, según reivindicación anterior, caracterizado por aplicarse la chapilla a la parte inferior de la tapa corredera o plancha de dientes de la máquina, desplazándose al actuarse sobre la uña que lleva formada en la parte posterior, acción que sirve para facilitar indistintamente las posiciones de trabajo o de reposos de la chapilla de retención.

3ª.- »DISPOSITIVO DE PASAR HILOS FLOJOS».

Madrid, 17 MAY. 1960

MAQUINAS DE COSER ALFA, S. A.

P. A.

MAQUINAS DE COSER ALFA, S.A.

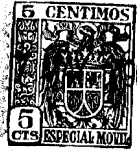

FIG. 1

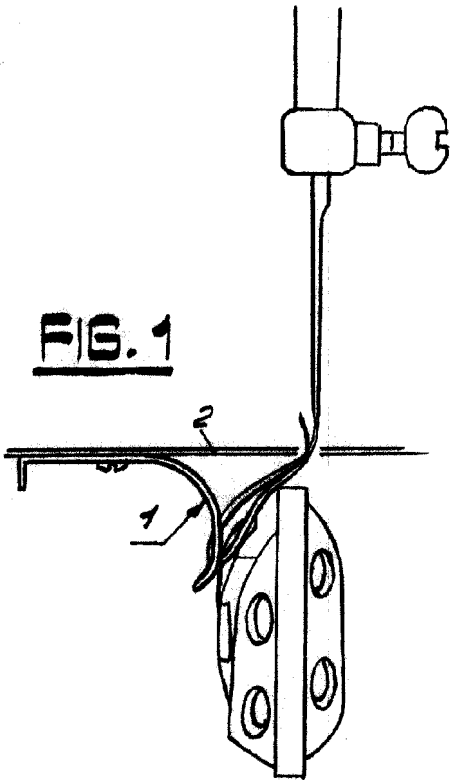
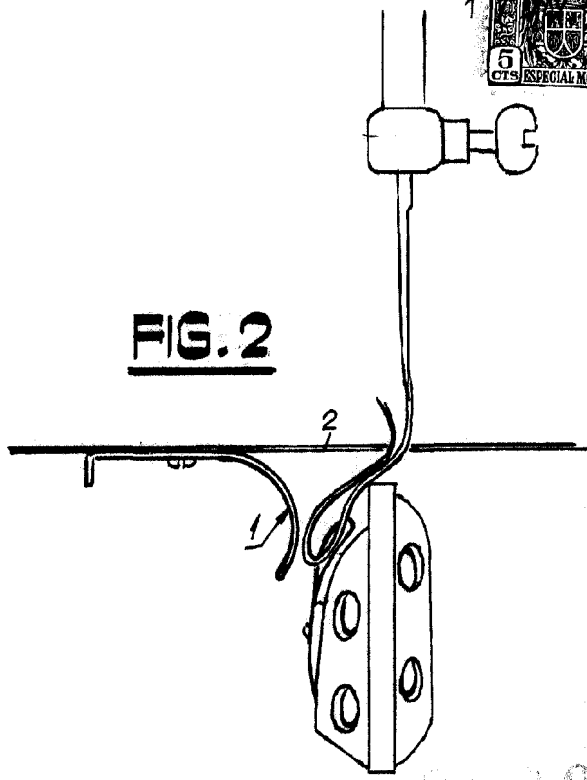
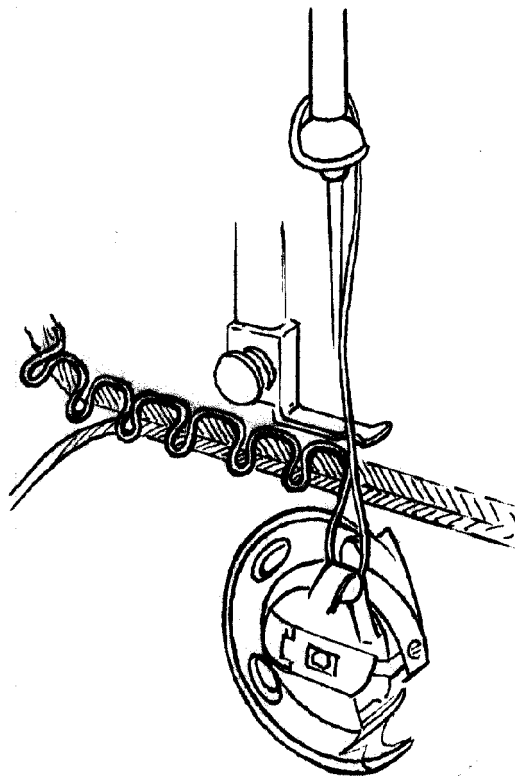

FIG. 2



80909

FIG. 3



17 MAY. 1960

ESCALA VARIABLE