

80777

Nº 80777



MODELO DE UTILIDAD

que por veinte años, para España y sus Posesiones, se solicita a favor de DON ANDRES DEL PRADO SANTAELLA, de nacionalidad española, residente en CORDOBA (ESPAÑA), Fray Luis de Granada, 2, por "UN APARATO MONTADISCO PARA PRENSA HIDRAULICA DE ALMAZARA".

Memoria descriptiva

En las almazaras para obtener el aceite de oliva, la masa procedente de la molienda de la aceituna, se somete a presión en las prensas hidráulicas.

Para ello, esta masa se vá disponiendo en forma de láminas o tortas, sobre unos discos de fibra llamados capachos o capachetas, cuyo conjunto de discos con su correspondiente lámina de masa de aceituna se ván disponiendo unos sobre otro para someterlos a la presión, cuyo apilado o conjunto recibe el nombre de "carga".

Estos cargos se forman sobre una de las vagonetas de la prensa, disponiendolos y distribuyendole la masa, por dos operarios que lo hacen a mano según el uso corriente, cuyos discos para colocarlos en la vagoneta los ván recogiendo del suelo; pero como quiera que estos "cargos" alcanzan una altura

5

10



15 de cerca de tres metros, los operarios tienen que situarse sobre  
unas plataforma o escaleras de donde han de descender con fre-  
cuencia para recoger del suelo los capachos vacíos con que con-  
tinuar su tarea, labor ésta que supone un enorme e incómodo tra-  
bajo, con gran pérdida de tiempo y mano de obra.

20 En régimen de trabajo normal, mientras se confecciona un  
"carga" en una vagoneta, otra vagoneta se está prensando y por  
lo tanto ascendiendo continuamente hasta tomar una altura de  
cerca de dos metros, siendo este ascenso de la vagoneta en pren-  
sada, lo que se utiliza precisamente como motor para la eleva-  
25 ción de nuestro aparato montadisco.

Dicho aparato montadisco para prensa hidráulica cuyo regis-  
tro se solicita, se caracteriza por estar constituido en la -  
forma siguiente:

30 Por dos abrazaderas (1 y 2-fgs.1-2) acopladas con movimiento  
de desplazamiento, sobre la columna (3-fgs.1-2) de la prensa  
hidráulica, cuyas abrazaderas ván solidarizadas y unidas entre  
sí por medio de una pletina vertical (4-fgs.1-2) formando todo  
una pieza bastidor.

35 Sobre este bastidor formado por las abrazaderas (1 y 2-fgs.  
1-2) y la pletina (4-fgs.1-2), vá unido en forma rígida o arti-  
culada, un armazón metálico (5-fgs.1-2) formado por angulares y  
pletinas que le sirve de soporte a una plataforma base (6-fgs.  
1-2), de forma bien cuadrada, circular o poligonal cualquiera,  
pero de suficientes dimensiones para soportar los discos capachos  
40 vacíos (7-figs.1-2) que sobre ella se han de cargar

Funcionamiento.

45 Al llevar a cabo la prensada, la vagoneta (8-fig.1) asciende,  
utilizandose como motor del movimiento, arrastrando con ella al  
conjunto del aparato elevador de discos para la confección del  
carga, cuyo aparato vá constituido por el bastidor (1-2-3-figs.  
1-2) junto con el armazón soporte (5-figs.1-2) y la plataforma  
base (6-figs.1-2) sobrela que van dispuestos los discos capachos



(7-figs.1-2) que ella soporta y que previamente se han colocado al vaciar el orujo que queda del cargo que se vá a elaborar.

50

Este aparato montadisco para prensa hidráulica puede ser objeto de modificaciones siempre que no altere la esencialidad del invento.

55

Todo según se detalla en el dibujo adjunto que a título de ejemplo acompaña a la presente memoria descriptiva en el que representa:

La fig. 1: El aparato montadisco visto en alzado y de perfil,y

La fig. 2: Dicho aparato montadisco visto en alzado y de frente.

-REIVINDICACIONES-

60

Se reivindica como de la propia y nueva invención la propiedad y explotación exclusiva de:

65

1.- Un aparato montadisco para prensa hidráulica de almazara, caracterizado por estar constituido por dos abrazaderas acopladas con movimiento de desplazamiento sobre una columna de la prensa hidráulica, cuyas abrazaderas ván solidarias entre sí, mediante una pletina vertical formando todo una pieza bastidor.

70

2.- Un aparato montadisco para prensa hidráulica de almazara, según reivindicación 1ª, caracterizado por llevar montado en forma rígida ó articulada sobre la pieza bastidor, un armazón metálico soporte formado por angulares y pletinas, sobre el que vá montada una plataforma base de dimensiones adecuadas para soportar sobre ella los discos capachos que forman el cargo.

3.- "UN APARATO MONTADISCO PARA PRENSA HIDRAULICA DE ALMAZARA".

Consta la presente memoria descriptiva de tres hojas numeradas y mecanografiadas en una sola cara a las que se acompañan un plano para su mejor comprensión.

MADRID,

10 MAY. 1960

*El Encargado de la Firma*  
*N. S.*

180771 *Figura 1.*

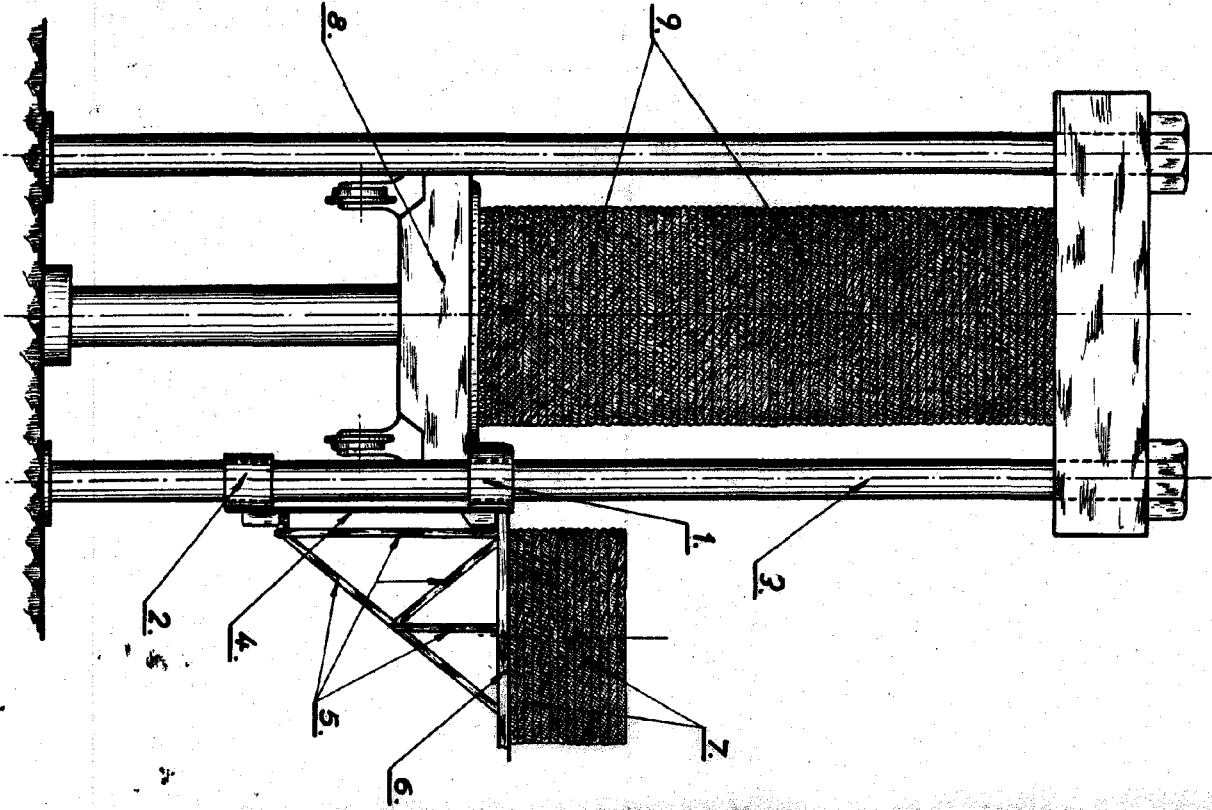

*Figura 2.*

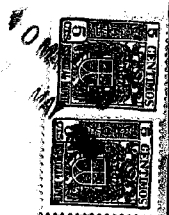
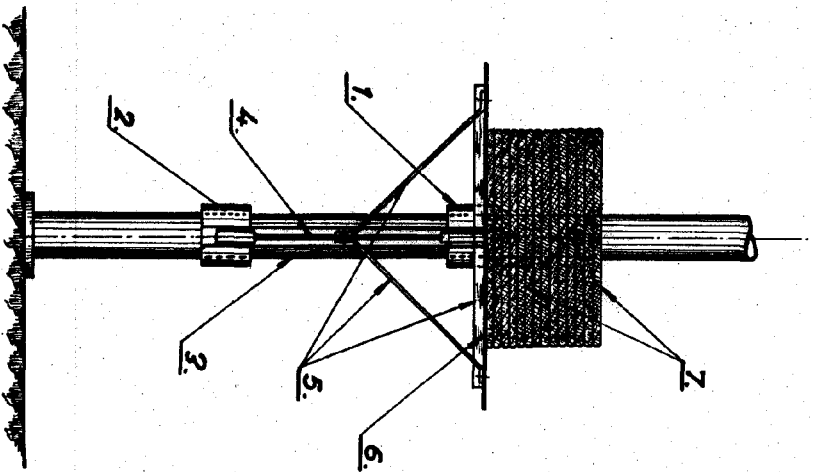

Hoja única.

*Escalo variable.*

