



80712

80712

MODELO DE UTILIDAD

que por veinte años, para España y sus Posesiones, se solicita a favor de DON ELADIO CORNEJO MARTINEZ, de nacionalidad española, residente en EZCARAY (LOGROÑO-ESPAÑA), calle Arzobispo Barroeta, núm. 17, por: "NUEVO ASIENTO PARA SILLAS PLEGABLES".- - - - -

-Memoria Descriptiva-

El presente modelo de utilidad, cuyo registro se solicita, se refiere a un nuevo asiento para sillas plegables, constituido por dos piezas esenciales, una formada por un marco rectangular, B., fig.1 y otra, más pequeña, D., fig.2, que acoplará en la forma que se indicará a continuación, resultando un asiento -
5 completamente original y desconocido hasta la fecha que reúne las características de sencillez y comodidad de que carecen las similares existentes hoy en el mercado.

El marco citado B.fig.1, lleva practicado por su interior y en todo su perímetro, un escalón A.fig.1, en donde descansará o apoyará la pieza D.fig.2, constituida por una base plana
10



15 sobre la que se superpone un relleno de crin vegetal, guata, corcho u otra materia similar que irá recubierto con la tapicería o material adecuado constituyendo un comodo asiento que irá disminuyendo hacia sus bordes según se aprecia en la vista en corte C., fig. 2.

20 El asiento así constituido puede ir descansando simplemente sobre el escalón citado, A., fig.1, con lo cual, si se desea, al plegar la silla para su cierre, puede desprenderse con toda facilidad, o bien puede ir sujeto al marco B. fig.1, mediante grapas, tornillos, o cualquier otro medio, según se aprecia en la fig.3,- E-F. quedando de esta forma inmovilizado el asiento propiamente dicho al marco ya descrito, pudiendo entonces cerrarse o plegarse la silla sin que se desprenda aquel.

25 El tamaño y la naturaleza de los materiales que constituyen el presente modelo de utilidad pueden ser variables, ya que ello no afecta la esencialidad ni las características del mismo.

La fig.1, representa una vista del marco de la silla provista del correspondiente escalón interno.

30 La fig.2, una vista en planta y en corte del asiento que descansará sobre el marco, y:

La fig.3, una vista del conjunto por su parte inferior - con los elementos para su fijación.

35 Describas suficientemente las características del modelo se hace constar que la propiedad y novedad del mismo debe recaer sobre las siguientes:

-REIVINDICACIONES-

40 1ª.- Nuevo asiento para sillas plegables, caracterizado porque consiste en un marco de forma rectangular que lleva practicado en todo su perímetro interno un escalón sobre el cual descansa una pieza de inferior tamaño formada por una base plana previamente rellena en su parte superior con material adecuado para constituir el asiento y forrada con el material adecuado.

807127



45

2ª.- Nuevo asiento para sillas pliegables, según reivindicación 1ª, caracterizado porque para sujetar el conjunto de marco y asiento se prevén por la base inferior de los mismos las correspondientes grapas que impiden la separación del asiento del marco.

3ª.- "NUEVO ASIENTO PARA SILLAS PLEGABLES".- - - - -

Consta la presente memoria de tres hojas numeradas y mecanografiadas por una sola cara a las que se acompañan una hoja de planos para su mejor comprensión.

MADRID, *M* MAYO de 1.960.-

Ante mí de la Escri



80712

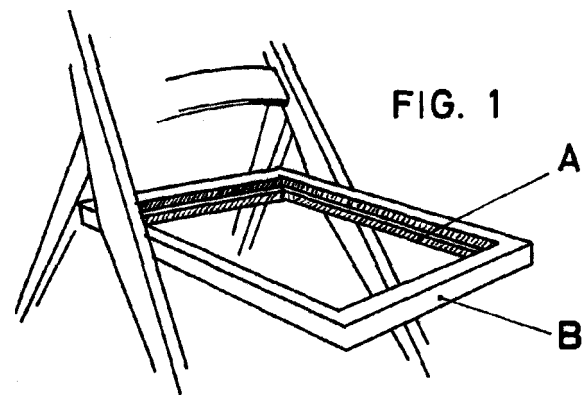

FIG. 1

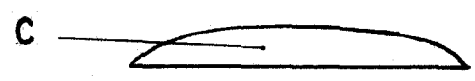
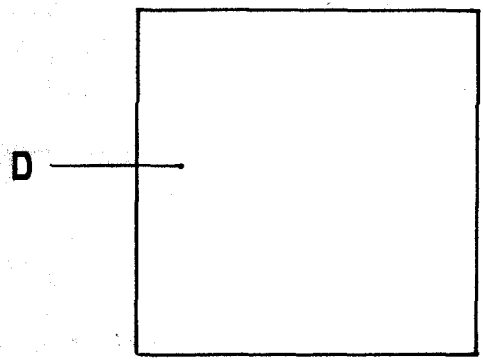
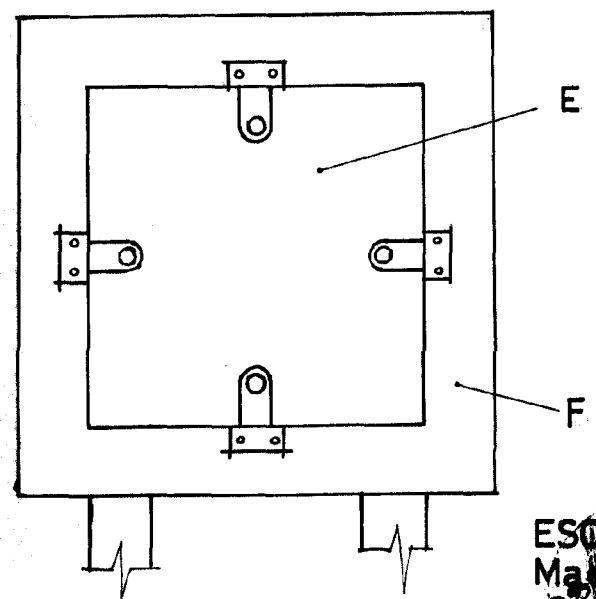

FIG. 2



D

FIG. 3



E

F

ESCALA VARIABLE
Madrid Abril 1960

[Handwritten signature]