





Por todas las referidas ventajas, que superan las propiedades de los muebles plegables de iguales fines que puedan existir, es por lo que su creador se hace merecedor al privilegio de exclusiva fabricación, venta y explotación en España y colonias que solicita por medio del presente Modelo de Utilidad.

El nuevo silloncito plegable a que nos venimos - refiriendo es del tipo de tijera o catrecillo y como tal está integrado por dos bastidores ó marcos rectangulares, de tubo metálico, uno de mayor diámetro que el otro, dispuestos en tijera y unidos por dos ejes pasadores para su articulación, uniendose la tela ó lona a los lados menores superiores de dichos bastidores, para constituir el asiento. Este tipo de catrecillo de tipo más ó menos conocido, descrito hasta aquí, se complementa con cuatro tubos verticales. Dos de estos tubos más largos, formarán el respaldo con la correspondiente tela o lona tendida entre ellos y los otros dos, más cortos, constituirán los apoyos de dos tablas ó listones que compondrán los reposabrazos.

Una de las particularidades más destacadas, aparte de la que constituye el conjunto de mueble plegable obtenido, reside en la especial articulación de los referidos cuatro tubos del respaldo y soporte del reposabrazos, que se compone de unas planchas dobladas por su eje de simetría, acopladas y soldadas al extremo de cada uno de dichos tubos, de tal modo que se formen dos orejetas perforadas que permiten unir articuladamente al referido tubo, al tubo del lado superior del bastidor y colocarse en una posición normal al mismo, ó abatido, en las dos posiciones



de mueble plegado y desplegado. En cuanto a los reposabrazos, compuestos por unas tablas ó barras de cualquier material y forma, van unidas por medio de unas cartelas, - con un eje pasador, a los tubos menores que las soportan y lateralmente, también por un eje pasador a los tubos del respaldo, para que puedan plegarse y desplegarse juntamente con los dos referidos tubos, con los cuales y con el lado del bastidor forman a modo de un pantógrafo.

Para facilitar la comprensión de la constitución general descrita, se acompaña una lámina de dibujos con la representación de un caso de realización de unos de estos silloncitos, bien entendido que no debe darse a estos dibujos ningún sentido limitativo, sino amplio y general.

Los referidos dibujos nos muestran en sus figuras como sigue:

Fig. 1 - vista lateral en alzado del silloncito desplegado, ó sea montado para su uso.

Fig. 2 - vista frontal del silloncito desplegado, listo para su uso.

Fig. 3 - vista lateral en alzado del silloncito plegado.

Fig. 4 - vista frontal en posición de plegado.

Fig. 5 - vista lateral de un detalle de la articulación.

Fig. 6 - vista frontal de dicho detalle.

En cuanto a los diferentes elementos y partes que componen el ejemplo representado en los dibujos, se señalan en ellos con las siguientes acotaciones: -1- y -2- los dos bastidores ó marcos de tubo, de los cuales uno es ligeramente mayor que el otro, hallándose articulados en -



tijera por los pasadores -3- y -4-, siendo -5- la tela tendida entre los lados superiores de dichos bastidores y sujeta a ella con el correspondiente dobladillo, dentro del cual van introducidos los tubos.

75 Con -6- señalamos los tubos ó barras posteriores entre los cuales va sujeta la tela ó lona -7-, siendo -8- las dos planchas dobladas que, por medio de las orejetas que llevan conformadas, unen a los referidos tubos -6- a los bastidores -1- y -2-, señalándose con -9- los ejes -  
80 de articulación.

Los soportes de los reposabrazos se señalan con -10- y con -11- las planchas dobladas que, por medio de los pasadores -12- los unen a los bastidores -1- y -2-, siendo -13- las cartelas que unen, también articuladamente, dichos tubos -10- a los reposabrazos -14-, los cuales  
85 van unidos por su extremo posterior a los tubos -6- por medio de los ejes pasadores -15-.

Como puede apreciarse en los dibujos, si partimos de la posición de mueble montado listo para su empleo que  
90 aparece en las figuras 1 y 2, para plegarlo, bastará abatir primero los tubos -6- del respaldo, los cuales junto con los -10- se pliegan sobre los bastidores -1- y -2-, plegándose a la vez los reposabrazos -14- en un movimiento de pantógrafo. Hecho esto, basta plegar el catrecillo  
95 de tijera que forman las patas del silloncito, para tenerlo plegado totalmente, como vemos en las figuras 3 y 4.

El silloncito que hemos descrito podrá fabricarse tanto de tubo como de varilla metálica, con preferencia de poco peso, tal como aluminio y en diversos tamaños y  
100 formas, pudiendo introducir cualquier variación de detalle



que no altere lo esencial que se expone en la siguiente

N O T A

Los puntos que se reivindican en este Modelo de Utilidad, son:

- 105 1º.- Silloncito plegable, caracterizado porque sobre los lados superiores de los dos bastidores articulados en tijera que constituyen las patas y soportan la tela del asiento, van dispuestos cuatro tubos, de los cuales los dos mayores constituyen el respaldo y los dos menores los sorortes de los reposabrazos, estando unidos articuladamente dichos cuatro tubos a los dos bastidores, por medio de cuatro planchas dobladas por su eje de simetría, solidarias de los referidos tubos, disponiendo cada una de dichas planchas de dos orejetas perforadas que se
- 110 sitúan a un lado y otro del tubo de los bastidores y se unen a ellos con ejes pasadores que permiten su articulación, estando unidos a su vez cada par formado por un tubo mayor y uno menor por unos listones que componen los reposabrazos y que se unen a los tubos menores por inter-
- 115 medio de una plancha doblada en ángulo y un eje pasador, mientras que a los tubos mayores posteriores se unen lateralmente por medio de unos pasadores, formando así los tubos del respaldo, los del soporte de los reposabrazos, éstos y los lados de los bastidores a modo de dos pantógrafos, uno a cada lado. Y
- 120
- 125

2º.-"SILLONCITO PLEGABLE", de conformidad en un todo en lo esencial y fines industriales a lo descrito en la precedente Memoria Descriptiva y gráficamente representado en los adjuntos planos para su mejor comprensión.

80706-MA

- 6 -



Esta Memoria consta de CINCO hojas escritas o mecanografiadas por una sola cara a doble espacio en 129 líneas.

Valencia, 21 de Abril de 1960  
Por autorización del interesado

1 MAY 1960

80700

Fig.1

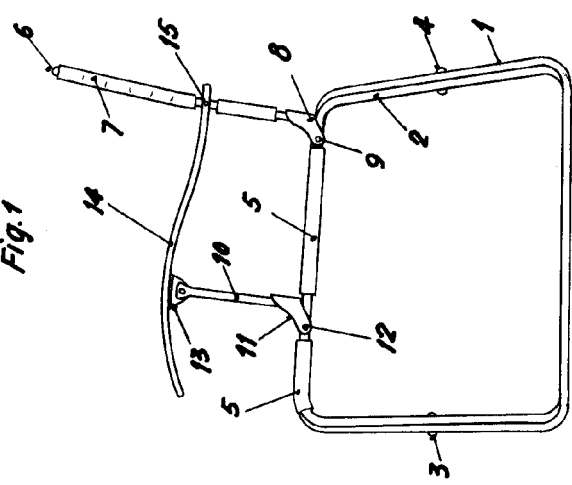

Fig. 3

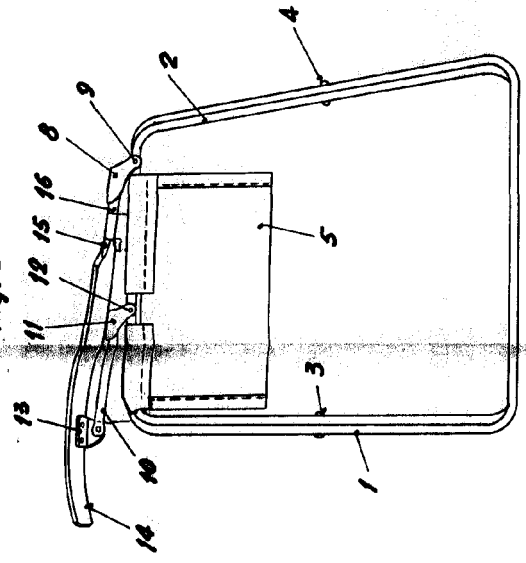

Fig. 2

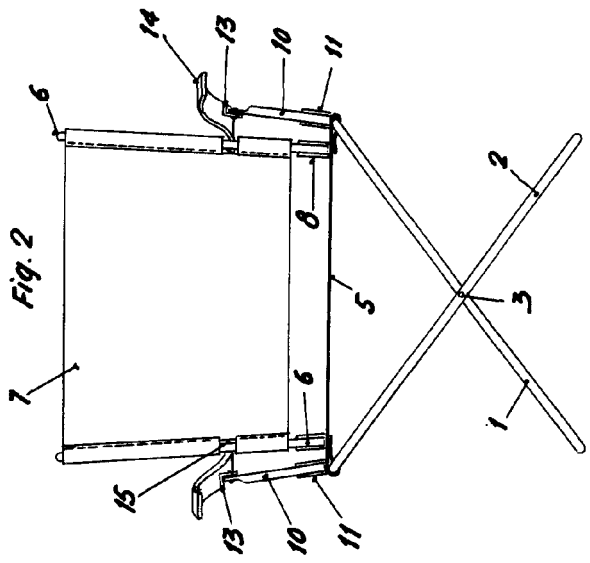

Fig. 4

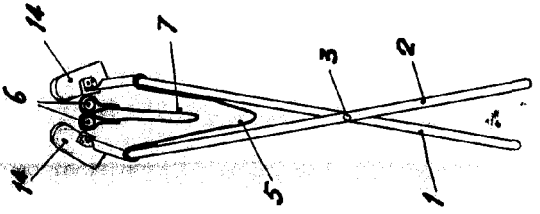

Fig. 5

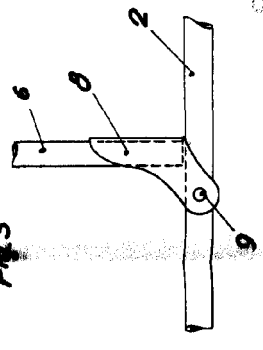
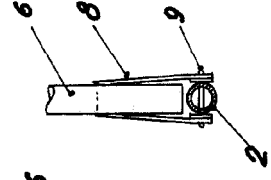

Fig. 6



ESCALA VARIABLE

VALENCIA, 21 ABRIL 1960

P.A.

*[Handwritten signature]*