

Nº 80623



80623

MEMORIA DESCRIPTIVA
para solicitar
M O D E L O D E U T I L I D A D
e n
E S P A Ñ A
por VELENTE años
por "SILLA TUBULAR APILABLE"

A nombre de:

Don Juan ISENI QUEMGLAS, de nacionalidad española,
domiciliado en:

PALMA DE MAJIORCA (Balears), calle Tomás Rullán, 21-23

El objeto de la presente solicitud de modelo de
utilidad, se refiere a una silla tubular apilable, cuyas
características de novedad la confieren la cualidad de aportar,
a la función a que se destina, las siguientes ventajas:

5

- a.- Es muy ligera y resistente.
- b.- Tiene línea elegante y atractiva.
- c.- Es cómoda y posee apoyabrazos.
- d.- El asiento y el respaldo presentan elasticidad suficiente para asegurar una perfecta adaptabilidad.
- e.- Es apilable con gran facilidad, quedando mu-

10



L A M A

80023

chas sillas apiladas ocupando muy poco espacio.

f.- El apilado se efectúa sin más que presentar una silla por detrás de la anterior.

15 En el adjunto plano se ha representado una forma de realización del modelo de que se trata.

La figura 1 representa dos sillas apiladas en vista lateral.

La figura 2 representa una silla vista de frente, y

20 La figura 3 representa una vista en planta del asiento.

Como puede apreciarse, la silla se compone de un arco (1) constitutivo de las patas delanteras (2) y del marco del respaldo (3) a cuya altura se insertan los apoyabrazos (4), yendo este arco en plano oblicuo e insertándose en él unas escuadras ubulares (5) asimismo arcos, cuyas partes posteriores conforman las patas (6) traseras y cuya zona horizontal sirve de marco para el asiento (7), siendo el asiento y el respaldo constituidos por tiras que se fijan en zigzag sobre orificios de las pletinas (8).

30 Las patas poseen cantoneras (9) antideslizantes y los tubos apoyabrazos pasamanos (10).

Este modelo es realizable en cualesquiera tamaños y materiales adecuados, siendo susceptible de toda clase de modificaciones de detalle que no alteren su fundamento.

-:- NOTA -:-

Los puntos de invención propia y nueva que se presentan para que sean objeto de este modelo de utilidad, en España, por veinte años, son los siguientes:

40



4 MAY 1960
80623

1º.- Silla tubular apilable, caracterizada por
 que consta de un arco tubular constitutivo de las patas
 delanteras y del marco del respaldo, a cuya altura se in-
 sertan dos tubos soporte de los apoyabrazos, yendo este
 arco en plano oblicuo insertándose en él unas escuadras
 45 tubulares, asimismo arcos, que forman las patas traseras
 y cuya parte horizontal sirve de marco para el asiento,
 estando asiento y respaldo constituidos por tiras que se
 fijan en orificios de pletinas adosadas a los marcos, en-
 50 trando el arco del asiento en el arco respaldo.

2º.- "SILLA TUBULAR APILABLE".

Tal y como se ha descrito en la memoria que an-
 tecede, representado en el dibujo que se acompaña y para
 los fines que se han especificado.

55 Consta la presente memoria descriptiva de tres
 hojas escritas a máquina por una sola cara.

Madrid, 4 de Mayo de 1960

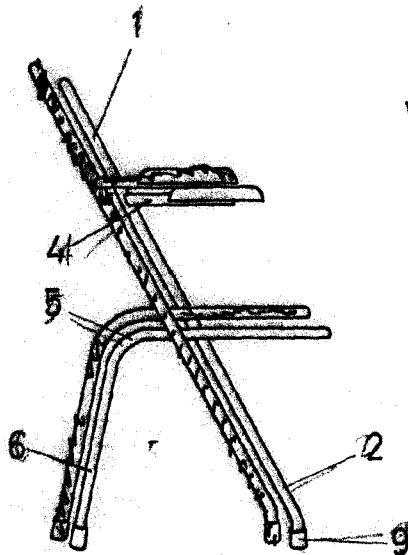

FIG. 1

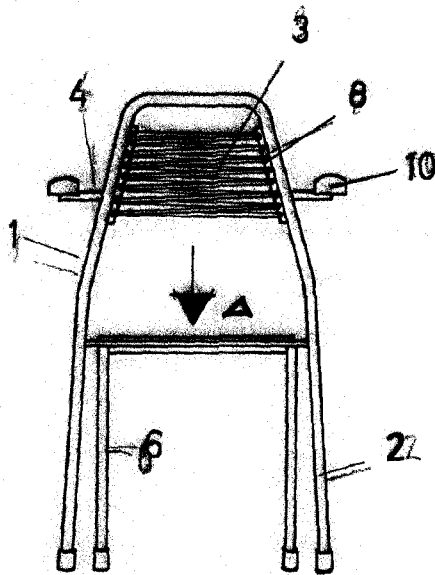
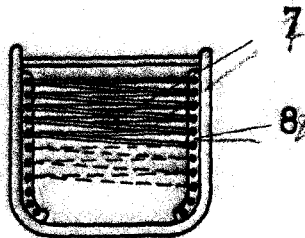

FIG. 2



VISTA POR-A
FIG. 3



80623

ESCALA VARIABLE.

J. Isern

2 *Isern*