

Nº 80573



80573

MEMORIA DESCRIPTIVA

que se acompaña

a la solicitud de un

MODELO de UTILIDAD por VEINTE AÑOS en ESPAÑA a FAVOR

de

Don Manuel Franco Val, de nacionalidad española, residente en Madrid, calle Alejandro Sánchez nº 51,

por

"HISAGRA CON TAPONES QUE HACEN INVISIBLES LOS TORNILLOS"

— MS —



80573

5.- La invención a que se refiere la presente memoria constituye una novedad industrial con características y ventajas que la hacen merecedora del privilegio de explotación industrial que por ella se solicita, de acuerdo con las prescripciones del vigente Estatuto sobre Propiedad Industrial de 26 de Julio de 1.929, texto refundido, publicado el 30 de Abril de 1.940.

10.- La presente invención, se refiere, como su enunciado indica, a un nuevo tipo de bisagra, cuya característica principal es la de estar provista de unos tapones que hacen invisibles los tornillos o tirafondos necesarios para la sujeción de la misma.

15.- Esta bisagra, está construída totalmente en material plástico, y esta circunstancia la hace especialmente adecuada, para su aplicación a muebles y elementos de cocina similares, que por sus características están sujetos a sufrir el contacto de humos y vapores que estropean y deterioran rápidamente los objetos metálicos. Por ello, se ha previsto el ocultar las cabezas de los tornillos con que ha de ser sujeta esta bisagra, únicas partes metálicas de la misma, y por tanto susceptibles de ennegrecerse y afear el conjunto.

20.- En los dibujos que a una mejor interpretación del invento se adjunta, se muestra la bisagra en cuestión, objeto del mismo, en planta y también una vista en sección lateral para mostrar el detalle del acoplamiento de tornillo y tapón.

25.- Está constituída esencialmente, por un conjunto de bisagra, propiamente dicho (1) y (2), en el cual los taladros (3) necesarios para la introducción de los tornillos o tirafondos (5) que han de fijarla convenientemente, adoptan una forma cilíndrica para prolongarse de una manera sensiblemente troncocónica.

30.- Al introducir el tornillo (5), en el taladro (3), la cabeza del mismo queda contenida totalmente en el alojamiento cilíndrico del taladro (3), el cual es obturado seguidamente mediante un tapón hueco(4)



80573

de cabeza plana y cuerpo cilíndrico que oculta a la vista la cabeza del tirafondos (5).

5.- Por todo lo expuesto, se comprenden sin necesidad de mayores consideraciones, las importantes ventajas que del dispositivo descrito se derivan, y las cuales no son sino una consecuencia lógica de las propias características constructivas del mismo, por lo que se hace obvio el señalarlas nuevamente toda vez que las mismas han quedado ya suficientemente patentes en el transcurso de la descripción que del invento se ha hecho.

10.- Hecha la descripción precedente hemos de añadir que los detalles de realización de la idea expuesta pueden variar, sin que por ello cambie la esencia de la invención que es la que se desprende de los párrafos que anteceden y la que se reivindica en la siguiente

NOTA

15.- En resumen: El Modelo de Utilidad que se solicita, recaerá sobre las reivindicaciones que siguen:

20.- 1*.- Bisagra con tapones que hacen invisibles los tornillos, caracterizada porque está constituida esencialmente por un conjunto de bisagra propiamente dicho, en el cual los taladros necesarios para la introducción de los tornillos o tirafondos que han de fijarla convenientemente, adoptan forma cilíndrica para prolongarse de una manera sensiblemente troncocónica; de tal forma que la cabeza del tornillo queda contenida totalmente en el alojamiento cilíndrico, del taladro el cual es obturado posteriormente mediante un tapón hueco de cabeza plana y cuerpo cilíndrico que oculta a la vista la cabeza del tirafondos.

25.- 2*.- Se reivindica por último como objeto sobre el que ha de recaer el Modelo de Utilidad que se solicita: "BISAGRA CON TAPONES QUE HACEN INVISIBLES LOS TORNILLOS".

30.- Todo conforme se describe y reivindica en la presente memo-



80573

ria, que consta de cuatro páginas mecanografiadas y dibujos que se acompañan.

Madrid, 30 de Abril de 1.960

ALFONSO UNGRIA

Alfonso Ungria

5.-



80573

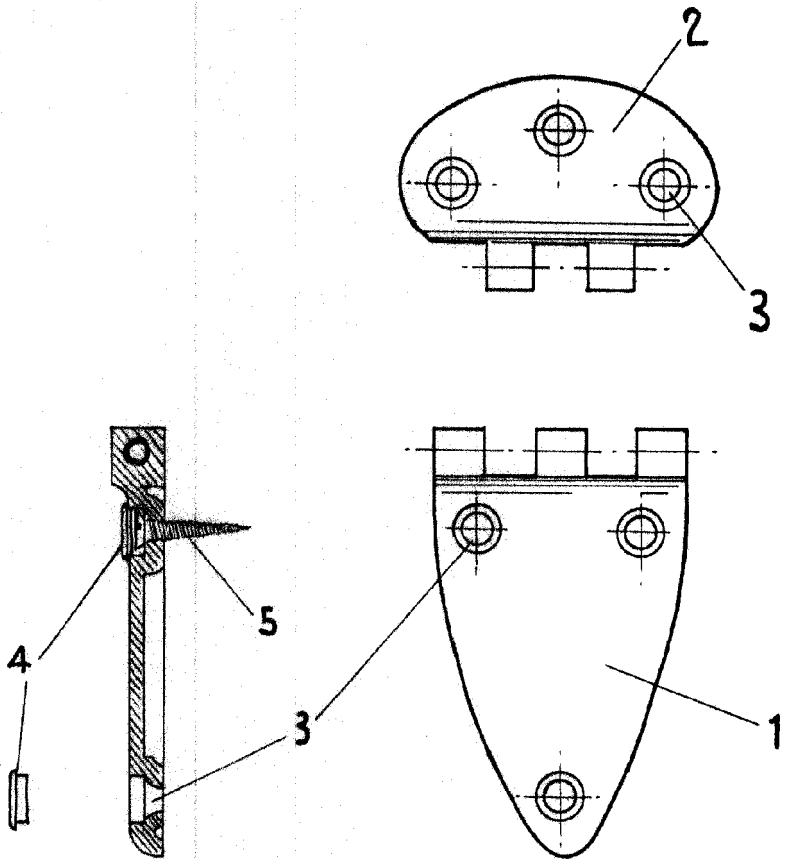

ESCALA VARIABLE

MADRID 30 DE ABRIL DE 1960

ALFONSO UNGRIA

P.P.