

Nº 80554

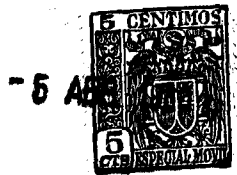

80554

MODELO DE UTILIDAD

por 20 años

por "UN SOPORTE PARA PLUMAS, PERFECCIONADO", a favor de D. José M^a Puig López, de nacionalidad española, domiciliado en Barcelona, Navas de Tolosa, 270, 5^a, 5^a

=====

MEMORIA DESCRIPTIVA

El presente Modelo de utilidad se refiere a un nuevo tipo de soporte para plumas, tanto estilográficas como de otros tipos, aplicable a escritorios, mesas de dibujo, despachos, escuelas y análogos, caracterizado por su eficacia y economía de coste, derivada directamente de su simplicidad de constitución.

Se ha conseguido una sencillez notable en la



estructura del nuevo soporte, compatible con un funcionamiento conveniente y satisfactorio, según se describe a continuación.

5. Para su mejor comprensión, se acompaña a la presente memoria un dibujo que ilustra, a título de ejemplo, una realización del nuevo soporte para plumas según el Modelo.

10. Consiste éste en una base -1- en forma de casquete esférico, hueco, fabricado de un material elástico y flexible. Por ello constituye esa base un elemento de fijación en una superficie lisa, a modo de ventosa.

15. El casquete se remata por un reborde -2- que limita una superficie plana, y de ésta se forma un cuerpo troncocónico curvilíneo -3-, que lleva en su interior y coaxialmente, un casquillo -4- que sirve de base de fijación al vástago -5-, roscado, del soporte. El cuerpo -3- se recubre por la envolvente -3' que presenta su misma forma.

20. Se prolonga el vástago -5- en el cuerpo -6-, rematado por la esfera -7-. Esta aparece situada en el fondo de la copa -8-, que constituye el soporte propiamente dicho, y es retenida por la embocadura inferior de la misma -8'-, de menor diámetro, y por los
25. siguientes elementos, dispuestos en el interior de -8- el disco -9- formado por un material de dureza considerable, por ejemplo, metal; el taco elástico -10- de forma de revolución y el tornillo -11-, roscado en el filete de rosca -11'- practicado en el interior de la
30. superficie de la cavidad de la copa -8-.

Atornillando -11- mediante un destornillador



80554

y la ranura practicada para esa operación en la cabeza de -11-, este elemento comprime al taco -10- y éste al disco -9-, formando todo ello un bloque que retiene firmemente la esfera -7-, lográndose así una perfecta articulación de rótula. La copa -8- puede girar libremente y se puede rematar por una pieza -12-, así mismo en forma de copa, que permite la adaptación de toda clase de plumas.

10. Todo cuanto no afecte, altere, cambie o modifique la esencia de un soporte para plumas anteriormente descrito, será variable a los efectos del presente Modelo.

N O T A.

15. Se reivindica como objeto de este registro por Modelo de utilidad:

1.- Un soporte para plumas, perfeccionado, caracterizado porque una base en forma de casquete esférico hueco, formado a base de un material elástico y flexible, constituye un elemento de fijación, a modo de ventosa, prolongándose superiormente en un cuerpo troncocónico en el que se ancla un casquillo roscado interiormente, que sirve de sujeción al vástago del soporte propiamente dicho, que comporta un cuello troncocónico rematado por una esfera introducida en la copa del soporte y situada en su fondo, atravesado por el cuello troncocónico, siendo retenida aquélla en el interior de la copa por un disco de material duro y rígido, seguido de un taco de material flexible y elástico, fijado por un tornillo roscado en el fileteado interior de la copa, la cual puede rematarse por una embocadura de mayor diámetro.



Sean cuales fueren las circunstancias que concurren en la esencialidad del Modelo definido en la anterior reivindicación, cuyo objeto es:

2.- "UN SOPORTE PARA PLUMAS, PERFECCIONADO".

5. Consta la presente memoria de cuatro hojas, foliadas, mecanografiadas por una sola cara y del dibujo adjunto.

Barcelona, cinco de abril de mil novecientos sesenta.

10.

P.A. de D. José Ma Puig López,

L. DURAN CORREJER
P. P.



- 5 ABR

80554

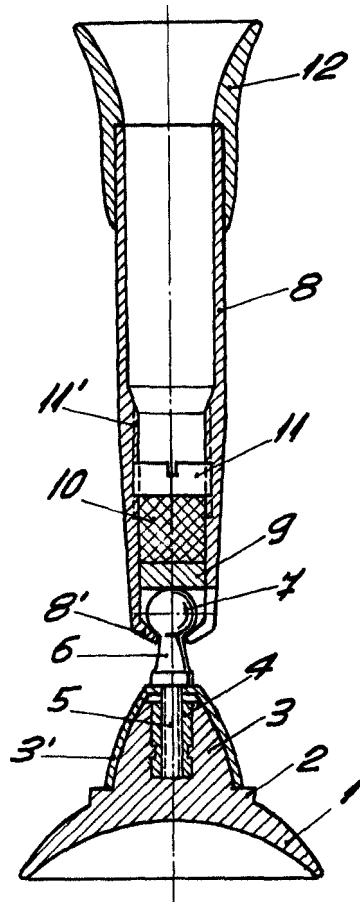

BARCELONA, 5 ABRIL DE 1960

L. DURAN

P.P.I.

ESCALA VARIABLE