

JE.

80549

22 AB



MODELO DE UTILIDAD

a favor de

D. MANUEL PAU OLIVE, de nacionalidad española, domiciliado en BARCELONA (Turó de la Peira) C. Trabau, nº 35,

por:

"Tapa recambiable para tacones de calzado femenino"

Descripción.

El presente modelo de utilidad se refiere a una tapa recambiable para tacones de calzado femenino.

La tapa en cuestión resuelve de forma práctica los problemas actuales del recambio, de tal manera que éste pueda ser llevado a cabo por persona no experta,



22

- 2 -

80549

5 por ejemplo por la misma usuaria del zapato averiado,  
con la notable ventaja además de que esta tapa, por su  
especial conformación, representa un eficaz refuerzo de  
la zona inferior del tacón que como se sabe es la más  
débil.

10 Esencialmente consiste esta tapa perfeccionada  
en una pieza metálica conformada según una placa diédrica  
sustancialmente en ángulo recto, uno de cuyos planos  
se acopla a la base del tacón, mientras que el otro pla-  
no de esta placa queda adosado contra la cara lateral y  
anterior del citado tacón protegiendo su borde anterior,  
y constituyendo al propio tiempo un motivo embellecedor.

15 La fijación amovible de dicha tapa diédrica al  
tacón es obtenida mediante un tornillo de cabeza ranura-  
da que atraviesa a la placa en su plano de base y que  
se atornilla en un taladro axial roscado que es practi-  
cado en el tacón, con su boca de entrada en la base del  
mismo.

20 Además, se provee a la tapa en cuestión de una  
pieza de material semirrígido, tal como cuero, que se  
ensarta sobre el tornillo de fijación y que se dispone  
entre el plano de base de la placa diédrica y la base  
del tacón, con lo que se logra un perfecto acoplamiento  
entre dichas superficies de base.

25 Con el fin de facilitar la explicación, se acom-  
paña a la presente memoria una lámina de dibujos en la  
que se ha representado un caso de realización, que se ci-  
ta a título de ejemplo no limitativo del alcance de este  
registro.

30

En los dibujos:



80549

La figura 1 ilustra en sección alzada la tapa objeto del modelo, acoplada al tacón, y

La figura 2 muestra en perspectiva la parte inferior de un tacón de calzado femenino equipado de la presente tapa perfeccionada.

Esta tapa está constituida por una placa metálica -1- según un diedro a escuadra, uno de cuyos planos, el -2-, presenta un contorno análogo al de la base -3- del tacón -4-, mientras que el otro plano -5-, presenta una forma triangular, (figura 2), u otra cualquiera que pueda, preferiblemente, contribuir al embellecimiento del tacón.

El plano -2- de base lleva practicado un taladro cónico -6- por el que se introduce el tornillo de fijación -7-, cuya cabeza -8- encaja en la conicidad citada. Este tornillo se atornilla en un taladro -9- rosado practicado axialmente en el tacón -4-, cuyo tacón, al menos en su parte inferior es, ventajosamente, metálico.

Con el fin de obtener un perfecto acoplamiento entre las bases -2- y -3- de, respectivamente, la placa diédrica y el tacón se dispone entre ellas una pieza de material semirrígido -9- de igual contorno y que se dispone ensartada en el citado tornillo -7- de fijación, para lo cual presenta esta pieza-junta un taladro central -10-.

La referencia -11- indica el forro con el que se cubre el tacón -4-, y que comúnmente está compuesto por una lámina de piel o similar, el cual queda eficazmente protegido en el borde anterior por el plano -5- de

80549

22



la placa constitutiva de esta tapa.

5 Se comprende que para el recambio de la tapa basta con desatornillar el tornillo -7- y colocar una nueva placa diédrica -1- que se fijará asimismo mediante tornillo.

10 El modelo, dentro de su esencialidad, puede ser llevado a la práctica en otras formas de realización, que difieran en detalle de la indicada a título de ejemplo, a las cuales alcanzará igualmente la protección que se recaba. Podrá, pues, fabricarse en cualquier forma y tamaño, con los medios y materiales más adecuados, por quedar todo ello comprendido en el espíritu de las reivindicaciones.

N O T A  
=====

15 Se reivindica como objeto de este registro de modelo de utilidad:

20 1) Tapa recambiable para tacones de calzado femenino, caracterizada esencialmente por el hecho de estar constituida por una placa diédrica, ventajosamente a es-  
cuadra, uno de cuyos planos se acopla a la base del tacón, mientras que el otro plano queda adosado a la pared lateral y anterior de dicho tacón, con la particularidad de que la mencionada placa se fija amoviblemente al tacón mediante un tornillo que atraviesa el plano de base de  
25 dicha tapa diédrica y que se atornilla en un hueco axial roscado practicado en el propio tacón.

2) Tapa recambiable para tacones de calzado femenino, según la anterior reivindicación, caracterizada porque entre el plano de base de la placa diédrica

80549



y la base del tacón, se dispone, ensartada sobre el tornillo de fijación, una pieza de material semirrígido que actúa a modo de junta para el buen acoplamiento entre tapa y tacón.

- 5            3) Tapa recambiable para tacones de calzado femenino.

Esta memoria consta de cinco páginas escritas por una sola cara.

BARCELONA, 22 ABR 1960

P. A.

JOSÉ M. BOLAÑOS  
R. P.



80549

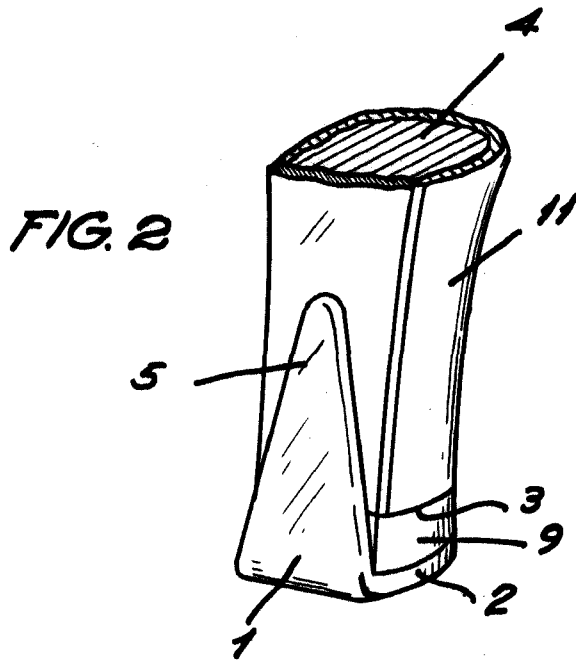
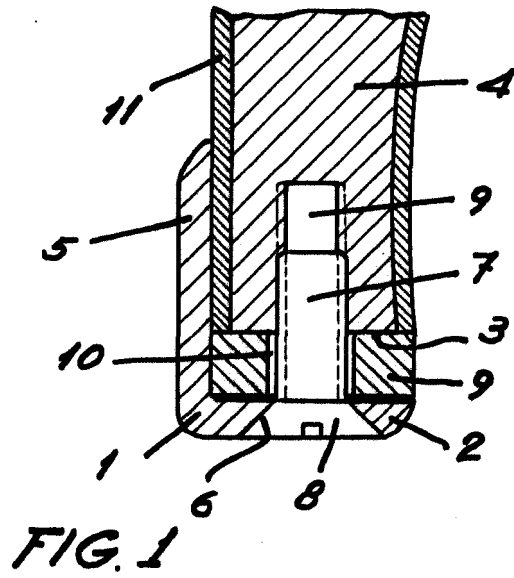

JOSE M. BOLAÑOS  
P. P.

Fig.  
*[Handwritten signature]*