



13

MODELO DE UTILIDAD

80446

MEMORIA DESCRIPTIVA

sobre:

«DISPOSITIVO DE SUSPENSION Y GUIA DE PUERTAS CORREDERAS
Y CORTINAJES».

Solicitante: Don GERARDO KLEIN,
de nacionalidad austríaca, residente en
BARCELONA, Calle Escorial, 133.



00446

La presente solicitud se refiere a un dispositivo de suspensión y guía de puertas correderas y cortinajes. Este dispositivo, que comprende dos soportes deslizables, un carril de suspensión y una guía inferior fija, se caracteriza, esencialmente, porque cada uno de los citados soportes deslizables está constituido por dos pares de rodillos dispuestos libremente giratorios, con interposición de cojinetes de bolas, en los extremos de sendos ejes que van alojados en las porciones extremas de una armadura oblonga de sección transversal en U invertida, teniendo esta armadura en su punto central otro eje transversal, en el centro del cual se halla articulado un órgano colgante que a través de un tornillo de ajuste soporta una placa adaptada para quedar fijada en el borde superior de la puerta corredera.

Otra característica de la invención consiste en que el carril de suspensión está constituido por un perfil de sección en U invertida que presenta la porción extrema libre de sus alas verticales configurada a modo de canal de sección en V, dirigido hacia dentro y adaptado para recibir los rodillos mencionados del soporte deslizable.

De acuerdo con otra característica de la invención, la guía inferior está constituida por un disco adaptado para quedar fijado en un alojamiento circular en el suelo o porción inferior del marco de la puerta y que sobre un diámetro presenta una nervadura estrechada hacia los extremos y de lomo curvo, adaptada para su encaje en una acanaladura practicada a todo lo largo del borde infe-



13

1346

rior de la puerta corredera.

Para la mejor comprensión del dispositivo de que se trata se acompaña una lámina de dibujos en los cuales se ilustra, a título de ejemplo no limitativo, una forma de
5 realización. En dichos dibujos:

La Fig. 1 representa una vista de perfil del conjunto armado del dispositivo de que se trata;

la Fig. 2 representa una vista frontal de uno de los soportes deslizables;

10 la Fig. 3 muestra una vista lateral de la armadura oblonga, de sección transversal en U invertida, de uno de dichos soportes;

la Fig. 4 ilustra una vista de planta del soporte deslizable de la Fig. 2;

15 la Fig. 5 es una vista de planta de la guía inferior;

la Fig. 6 representa un corte vertical según VI-VI de la Fig. 2; y

la Fig. 7 es una vista lateral de la guía inferior según la flecha VII de la Fig. 5.

20 El dispositivo representado comprende dos soportes, uno solo de los cuales se halla representado en el dibujo y se designa en su conjunto con 1, un carril deslizable que se designa en su conjunto con 2 y una guía inferior 3. Cada uno de los soportes deslizables 1 está constituido
25 por dos pares de rodillos 4 dispuestos libremente giratorios, con interposición de cojinetes de bolas 5 (Fig. 6), en los extremos de sendos ejes 6 que van alojados en las porciones extremas de una armadura oblonga 7 de sección



00446

transversal en U invertida. Esta armadura está dotada en su punto central de otro eje transversal 8, en el centro del cual se halla articulado un órgano colgante 9 que a través de un tornillo de ajuste 10 soporta una
5 placa 11 adaptada para quedar fijada en el borde superior 12 de la puerta corredera 13 por medio de tornillos 14 (Fig. 2). El carril de suspensión 2 está constituido por un perfil de sección en U invertida que presenta la porción extrema libre de sus alas verticales 15 configurada
10 a modo de canal 16 de sección en V, dirigido hacia dentro y adaptado para recibir los respectivos rodillos 4 de los soportes deslizables (Fig. 1). La guía inferior 3 está constituida por un disco 17 adaptado para quedar alojado y fijado por medio de tornillos 18 en un aloja-
15 miento circular en el suelo o porción inferior del marco 19 de la puerta y que sobre un diámetro presenta una nervadura 20, estrechada hacia los extremos y de lomo curvo, adaptada para su encaje en una acanaladura 21 practicada a todo lo largo del borde inferior de la puerta correde-
20 ra 13.

El conjunto descrito se monta en la puerta y correspondiente marco según se ilustra en la Fig. 1, es decir, el carril 2 se fija en la parte superior 22 del marco mediante los tornillos 23; las dos armaduras 7 de los sopor-
25 tes deslizables 1 con los rodillos 4 y el órgano colgante 9 asociados a las mismas, se encajan en dicho carril de modo que los rodillos 4 queden apoyados en los canales 16 en V; las placas 11 se fijan por medio de los tornillos 14



20446

en el borde superior de la puerta 13; la guía inferior 3 se fija en la parte inferior 19 del marco de la puerta de modo que la nervadura 20 quede orientada en el sentido de deslizamiento de la puerta y que en ambas posiciones extremas de deslizamiento de ésta dicha nervadura quede dentro de la acanaladura 21; y se cuelga la puerta en los órganos colgantes 9 de los soportes deslizables mediante los tornillos de ajuste 10. Estos tornillos permiten ajustar exactamente la posición de la puerta, asegurando los canales 16 del carril 2 un guiado correcto de los rodillos 4. Estos rodillos se fabrican preferentemente de un material plástico de elevada resistencia, a fin de que el deslizamiento de las puertas no solamente sea suave, sino también silencioso.

Se hace constar que todo cuanto no altere, cambie o modifique lo esencial del dispositivo descrito puede quedar sometido a variaciones de detalle.

N O T A.

El Modelo de Utilidad que se solicita recae sobre las siguientes reivindicaciones:

1ª.- Dispositivo de suspensión y guía de puertas corredizas y cortinajes, comprendiendo dos soportes deslizables, un carril de suspensión y una guía inferior fija, caracterizado porque cada uno de los citados soportes deslizables (1) está constituido por dos pares de rodillos



13

20446

(4) dispuestos libremente giratorios, con interposición de cojinetes de bolas (5), en los extremos de sendos ejes (6) que van alojados en las porciones extremas de una armadura oblonga (7), de sección transversal en U invertida, teniendo esta armadura en su punto central otro eje transversal (8), en el centro del cual se halla articulado un órgano colgante (9), que a través de un tornillo de ajuste (10), soporta una placa (11) adaptada para quedar fijada en el borde superior de la puerta corredera.

2ª.- Dispositivo según la reivindicación 1ª, caracterizado porque el carril de suspensión (2) está constituido por un perfil de sección en U invertida que presenta la porción extrema libre de sus alas verticales (15) configurada a modo de canal de sección en V (16), dirigido hacia dentro y adaptado para recibir los rodillos mencionados (4) de los soportes deslizables (1).

3ª.- Dispositivo según la reivindicación 1ª, caracterizado porque la guía inferior (3) está constituida por un disco (17), adaptado para quedar alojado y fijado en un alojamiento circular en el suelo o porción inferior del marco de la puerta y que sobre un diámetro presenta una nervadura (20) estrechada hacia los extremos y de lomo curvo, adaptada para su encaje en una acanaladura (21) practicada a todo lo largo del borde inferior de la puerta corredera.

4ª.- DISPOSITIVO DE SUSPENSION Y GUIA DE PUERTAS CORREDERAS Y CORTINAJES,



80446

tal y como queda descrito y reivindicado en la presente memoria que consta de siete hojas mecanografiadas por una sola cara y de una lámina de dibujos.

Barcelona, 13 de Abril de 1960.

GERARDO KLEIN
P.P.

J. GOMEZ-ACEBO Y MODET

P.P.

Fig.1

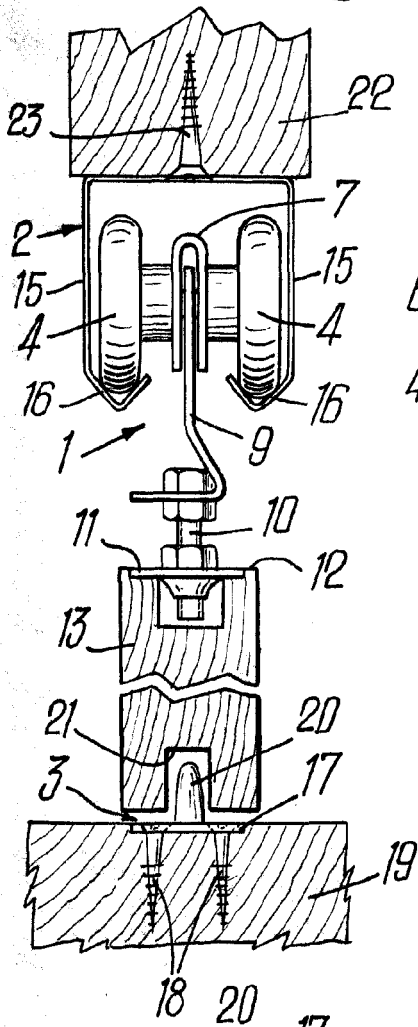

ESCALA VARIABLE.

80446

13



Fig.2

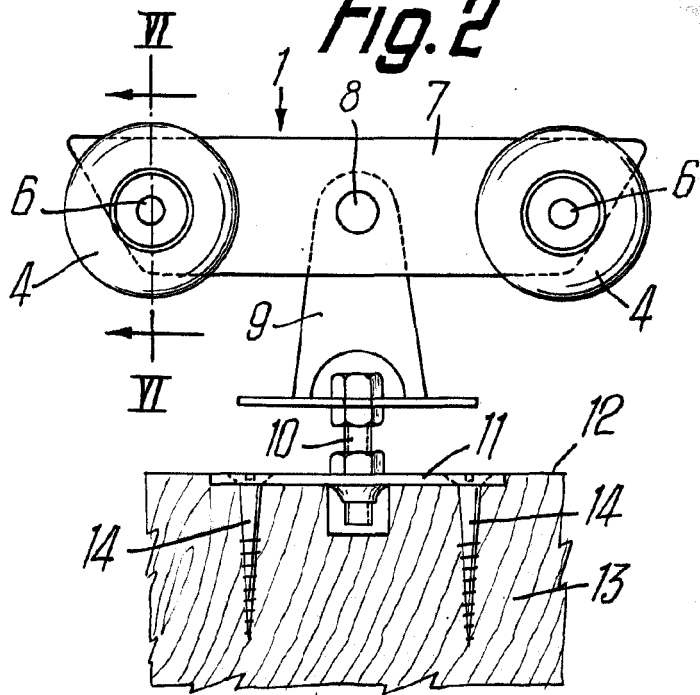

Fig.3

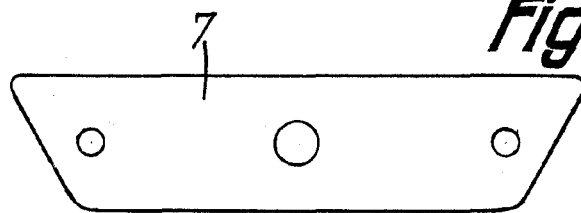

Fig.5

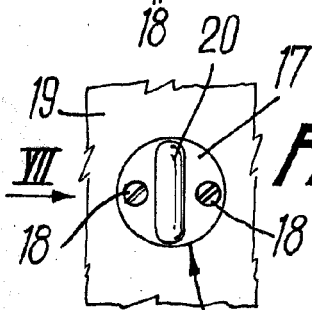

Fig.4

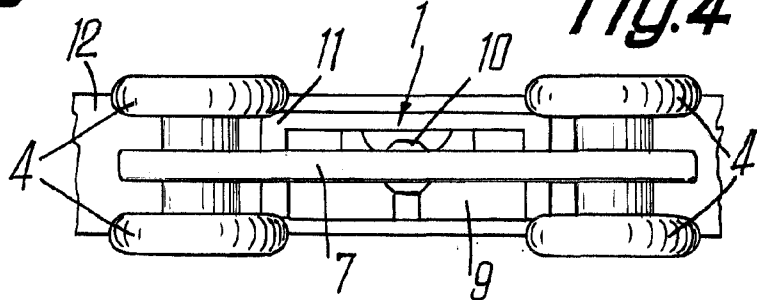

Fig.6

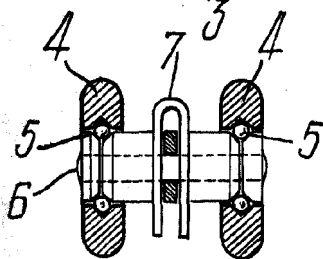
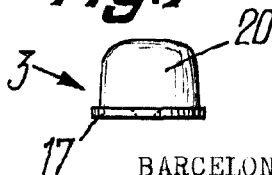

Fig.7



BARCELONA, 13 de Abril de 1960
GERARDO KLEIN

P.P. GOMEZ-ACEBO Y MODEI