



80432

M O D E L O
D E
U T I L I D A D

para "DISPOSITIVO DOMESTICO PARA FACILITAR EL DECANTADO DE VASIJAS", a favor de la firma española ALUMINIO HISPANO SUIZA S. A., domiciliada en Barcelona, Paseo de Gracia nº 93.

= . =

MEMORIA DESCRIPTIVA

El presente modelo se refiere a un dispositivo doméstico para facilitar el decantado de vasijas.

5. Es de sobre conocido que al cocinar comunmente para separar la parte líquida de la sólida se decanta la olla o vasija sosteniendo la misma con una mano, mientras que con la otra se tapa con la tapadera o con un plato dejando una pequeña porción para la salida del líquido. Esto tiene el inconveniente que a veces pasan al líquido trozos del condimento sólido y que es facil quemarse por estar el líquido casi siempre a temperatura elevada.
- 10.



80432

20

5. La invención objeto de este modelo presenta un dispositivo para facilitar la operación de decantado antes descrita. Consiste la novedad en que el dispositivo está constituido por un disco de chapa metálica con embutidos circulares concéntricos y una faja circular concéntrica lisa y plana como límite exterior del mismo. Este disco en un sector algo mayor que la cuarta parte del mismo, lleva una pluralidad de agujeros, excepto en la faja límite y en los embutidos circulares. También lleva en su parte central fijado en una de sus caras un cajetín o saliente, al cual en dos agujeros laterales y opuestos van colocados los extremos de un alambre configurado a manera de mango. A este mango va fijada una pieza para facilitar el cogerlo con la mano.

10. Para su utilización se coje el mango con una mano colocando el disco a modo de tapadera en la vasija que se desea separar el líquido del sólido, y decantando ésta con la otra mano, sale el líquido por los agujeros del sector del disco, quedando en el interior de la vasija el condimento sólido.

15. Con el fin de facilitar la explicación, se acompaña a la presente memoria una lámina de dibujos en la que se ha representado un caso de realización que se cita a título de ejemplo.

20. En el dibujo:

La figura representa en perspectiva el dispositivo objeto de este modelo.

25. Como puede observarse en la figura la novedad consiste en un disco de chapa metálica 1 con embutidos circulares 2 y 3 y una faja lisa y plana 4 concéntricos los embutidos y la faja, limitando ésta el disco.

30. Este disco lleva en un sector algo mayor que una cuarta parte del mismo unos agujeros 5 excepto en la faja límite y en



los embutidos. En la parte central del mismo lleva fijado un cajetin 6 con dos agujeros en dos laterales opuestos del mismo 7, en los que van colocados los extremos de un alambre configurado 8 formando un mango el cual lleva fijada una pieza 9 para facilitar el cogerlo con la mano.

5. La invención dentro de su esencialidad puede ser llevada a la práctica, en otras formas de realización que difieran en detalle de la indicada a título de ejemplo en la descripción, a las cuales alcanzará también la protección que se recaba. Podrá, pues construirse en cualquier forma y tamaño, con los materiales más adecuados, por quedar todo ello comprendido en el espíritu de las reivindicaciones.

= . =

N O T A

Descrito el objeto y utilidad de la invención, lo que se declara como no divulgado ni practicado en España, comprende las siguientes reivindicaciones.

15. 1. Dispositivo doméstico para facilitar el decantado de vasijas, que se caracteriza esencialmente, por el hecho de estar constituido por un disco de chapa metálica con embutidos circulares concéntricos y una faja circular concéntrica lisa y plana como límite exterior del mismo, llevando éste disco, en un sector algo mayor que la cuarta parte del mismo, una pluralidad de agujeros excepto en la faja límite y en los embutidos circulares, llevando fijo en la parte central de una de sus caras, un cajetin o saliente, al cual en dos agujeros en los laterales opuestos del mismo van colocados los extremos de un alambre con-

20.

25.

80432



5. figurado a manera de mango, al cual se fija una pieza para facilitar el coger el mismo con una mano, y colocando el disco a modo de tapadera en una vasija, y decantando ésta con la otra mano, sale el líquido por los agujeros del sector del disco, quedando en el interior de la vasija el condimento sólido.

2. Dispositivo doméstico para facilitar el decantado de vasijas.

10. Según se describe y reivindica en la presente memoria que consta de cuatro hojas foliadas y escritas a máquina por una sola de sus caras, acompañadas de una lámina de dibujos.

Madrid, a 26 ABR. 1960
ALUMINIO HISPANO SUIZA, S.A.

p. a.

JOSÉ GERN MIRALLES

N/pp.



80432

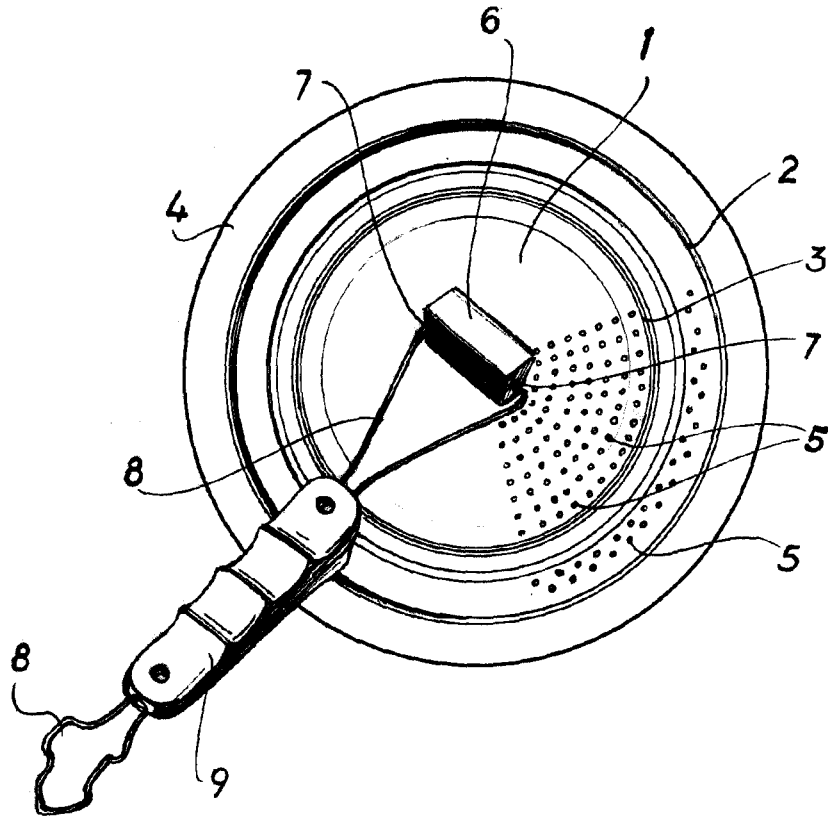

Madrid, 26 FEB. 1960

pp. Jaime Isern