

26



80430

MODELO DE UTILIDAD

que por veinte años, para España y sus Posesiones, se solicita a favor de la Firma COOPERATIVA DE COSECHEROS DE CASTAÑAS DE HUELVA, entidad española, residente en JABUGO (HUELVA), por: "UNA MAQUINA PARA LIMPIAR CASTAÑAS".

Memoria Descriptiva

El presente modelo de utilidad se caracteriza por constituir una máquina para limpiar las castañas dándole con ello mayor conservación y presentación a éste fruto.

5 Las castañas hoy en día se están exportando en gran cantidad al extranjero y hay necesidad de someterlas a una limpieza perfecta que a la vez que le da presentación a dicho fruto le quita las impurezas, suciedad e insectos que traen del campo, los cuales le produce una corrosión que se propaga rápidamente en todo un cargamento de éste fruto.

10

La limpieza se realiza por medio de ésta máquina cuyo re-

80430

26



gistro se solicita, la cual vá provista de un cepillo cilindrico giratorio que vá limpiando las castañas al contacto con él, quedando a su salida por una piquera, perfectamente limpia y abrillantadas, pués las castañas irán ligeramente impregnada en una sustancia grasienta y desinfectante.

15 Esta máquina vá formada por un chasis (1-figs.1-2) de planta rectangular provisto de un juego de patas soportes (2-figs.1-2) y una serie de tirantas (3-figs.1-2) de arriostamiento para evitar circulos y vibraciones.

20 Este chasis lleva una ligera inclinación graduable por medio de unas piezas soportes (4-figs.1-2) roscados para darle a la máquina la inclinación deseada con lo que se gradúa el tiempo de limpieza y la salida de las castañas por la piquera (5-fig.1).

Montado sobre cojinetes lleva ésta máquina un eje (6-figs. 1-2-3) a todo el largo de ella y formádo un solo cuerpo con él un cepillo (7-figs.1-3) cilindrico; éste cepillo es concéntrico a un tubo (8-figs.1-3) tambien cilindrico formado de tela metálica (9-fig. 1) y convenientemente arriestrado por una serie de aros metálicos (10-figs.1-3) para terminar uno de sus extremos formádo una polea (11-figs.1-2) que interiormente se desplaza entre un juego de ruedas distribuidas en triángulo, y exteriormente sobre una llanta en la que vá acoplado una correa (12-figs.1-2) de transmisión a la polea motriz (13-figs.1-2).

35 El cepillo (7-figs.1-3) gira a mayor velocidad que el tubo (8-figs.1-3) por la diferencia entre diámetros de las respectivas poleas, siendo por lo tanto libre de giro uno con respecto al otro.

En la prolongación del eje (6-figs.1-2-3) lleva este montado una polea (14-figs.1-2) y otra (15-figs.1-2) concéntrica a ella de menor diámetro, dicha polea (14-figs.1-2) hace par con la del motor (16-figs.1-2) y pone en movimiento a ésta y a su vez a la menor (15-figs.1-2) que hace par con otra (17-figs.1-2) intermedia, la cual vá montada sobre un eje cuyo extremo lleva acoplada otra polea (13-figs.

26 ADP



80430

45

1-2) unida mediante las correas (12-figs.1-2) con la polea (11-fig.1) del extremo del tubo (8-figs.1-3) con lo que se consigue un movimiento giratorio del cepillo (7-figs.1-3) y el tubo (8-figs.1-3).

Funcionamiento.

50

Las castañas para limpiar, entran por una tolva (18-figs.1-2) para caer en el interior del tubo (8-figs.1-3) ya impregnada de un líquido grasiento adecuado y al contacto con el cepillo, éste las va frotando en todo su recorrido hasta tomar la salida por una piquera (5-fig.1) ya totalmente limpia y desinfectadas.

Esta máquina puede sufrir modificaciones siempre que no se alteren la esencialidad del invento.

55

Todo según se detalla en el dibujo adjunto que a título de ejemplo acompaña a la presente memoria descriptiva en el que representa:

- La fig. 1: Una vista en alzado frontal de la máquina y,
- La fig. 2: Una vista en alzado lateral de la misma y,
- La fig. 3: Un detalle del cepillo limpiador en su vista frontal.

60

-REIVINDICACIONES-

Se reivindica como de la propia y nueva invención la propiedad y explotación exclusiva de:

65

1.- Una máquina para limpiar castañas, caracterizada por llevar un chasis de planta rectangular con un juego de patas soportes graduables a voluntad y una tolva superior de entrada así como una piquera de salida sobre el otro extremo, todo debidamente arriostrado.

70

2.- Una máquina para limpiar castañas, según reivindicación 1ª, caracterizada por llevar montado sobre el chasis un tubo cilindrico de tela metálica, reforzado con aros también metálico y sobre un extremo solidario a él una polea que gira libremente sobre un juego de ruedas dispuestas en sentido triangular y sobre la llanta exterior lleva acoplada una correa de transmisión que hace par con una polea motriz solidaria a otra intermedia.

26 ABR



80430

75

3.- Una máquina para limpiar castañas, según reivindicación 1ª y 2ª, caracterizada por llevar concéntrico al tubo de tela metálica e independiente de él, un eje libre de giro sobre el que vá montado formando una sola pieza con él un cepillo, y sobre un extremo de dicho eje un juego de poleas tambien solidaria al mismo de diámetros diferentes, en la que la mayor hace par con la polea del motor y la menor con otra intermedia.

80

4.- "UNA MAQUINA PARA LIMPIAR CASTAÑAS".

Consta la presente memoria descriptiva de cuatro hojas numeradas y mecanografiadas en una sola cara a las que se acompañan un plano para su mejor comprensión.

MADRID, 26 ABRIL DE 1.960-

Roberto de la Torre
p. n.

1 80430

Figura 3.



Figura 2.



Figura 1.

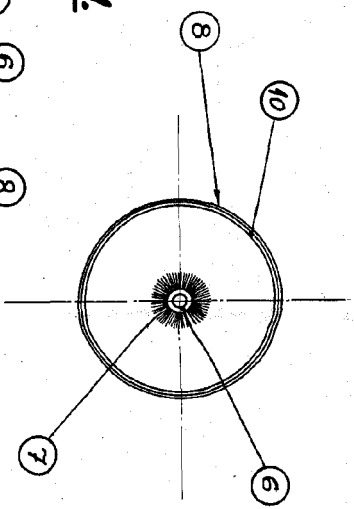

Escala Variable.

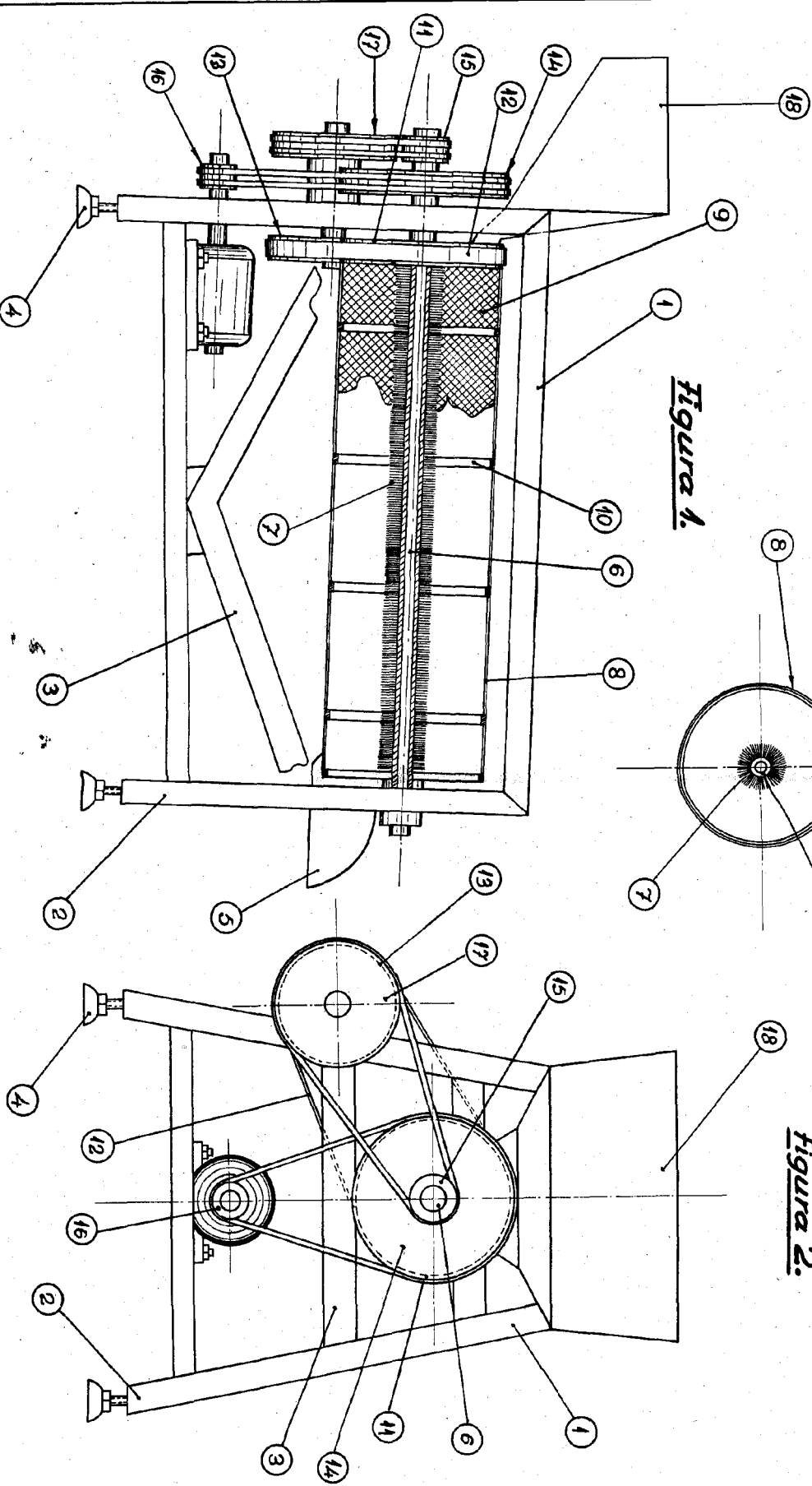
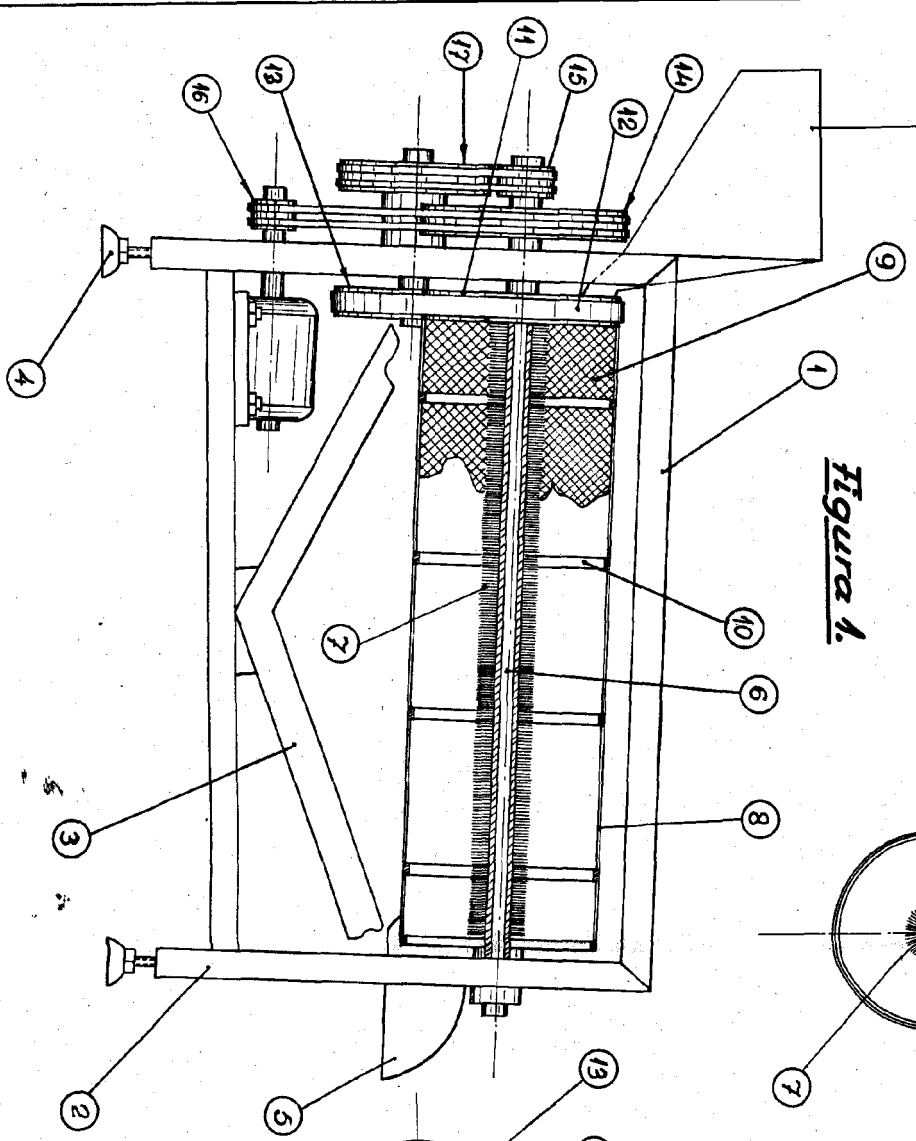