

Nº 80427²⁶ ABR.



80427

MODELO DE UTILIDAD

que por veinte años, para España y sus Posesiones, se solicita a favor de los SRES. DON ALFONSO PEREZ PUENTE Y DON JOSE FERNANDEZ BARBA, ambos de nacionalidad española, residente en SEVILLA(ESPAÑA), calle Alfonso XII, 49, por: "UN JUEGO DE ARQUITECTURA".

Memoria Descriptiva

5 Los juegos infantiles de arquitectura estan formados generalmente por una serie de tacos de madera, que se van colocando unos sobre otros, según una serie de dibujos variados de que vienen acompañados.- Estos juegos tienen el inconveniente de que al ir montando las piezas, cuando éstas llegan a cierta altura, por cualquier movimiento involuntario en la mesa o lugar donde se estan montando, se cae todo lo que con mucha paciencia el niño habia hecho, dando lugar de que al repetirse ésto, el niño pierda interes con este tipo de



10 juego tan educativo, tambien ocurre que cuando él a hecho la casa completa se le ocurre transportarla, cosa de todo punto imposible.

15 Todos estos inconvenientes y desventajas han sido solucionadas en éste juego de arquitectura cuyo registro se solicita, en el que se realiza la construcción sobre una plataforma o placa rectangular donde se acoplan una serie de pilares que se mantienen rigido y además la construcción se realiza acoplando entre ellos una serie de piezas que los arriostran; éste modelo presenta entre otras la ventaja de poderse construir la edificación en tipo de casa o chalet, según dibujo, muestra o simplemente a gusto del niño, lo que le facilita un magnífico ejercicio en lo que respecta a su iniciativa, estimulandolo aún más, ya que puede conservar la casa construida y transportarla sin que se le derrumbe.

25 Este juego de arquitectura está formado por una serie de piezas en números y forma variable, según de la envergadura que se deseen hacer las edificaciones.

30 El presente modelo de arquitectura que nos ocupa se caracteriza por estar formado por las piezas siguientes:

- Por una plancha base rectangular (1)
- Seis pilares grandes(2)
- Seis pilares mediano (3)
- 35 Seis pilares pequeños(4)
- Treinta zócalos pequeños (5)
- Diez zócalos mediano (6)
- Cinco zócalos grandes (7)
- Doce ventanas (8)
- 35 Tres puertas (9)
- Un techo grande (10)
- Un techo mediano (11)
- Un techo pequeño (12)
- 40 Dos piezas de tejado (13)
- Dos soportes de tejado (14) y,

26

80427



Un medio techo (15).

Para proceder a la construcción de una casa o chalet, este juego vá acompañado de una serie de dibujos con modelos a copiar o bien dejarle a libre iniciativa de la persona que lo desee construir.

45 La construcción se empieza siempre sobre la base rectangular (1) que lleva practicados una serie de alojamientos rectangulares (16) dispuestos convenientemente, donde se acoplan los pilares (2); éstos como el resto de las piezas del juego, pueden ser de madera, material plástico etc. y van provisto de unas ranuras (17) longitudinales de una anchura equivalente al espesor de las demás piezas, zócalos, ventanas, puertas etc., para su acople sobre ella.

50 La casa puede construirse con diferentes plantas y azoteas, ^{para} pues/ello lleva este juego, una serie de techos, unos grandes (10) otros medianos (11), otros pequeños (12) y medio techo (15) les que permiten hacer éstos tipos de construcción.

55 Dichos techos llevan una serie de huecos rectangulares (18) para el paso de los pilares (2,3 y 4).

60 Las piezas de zócalos (5,6 y 7) son placas rectangulares de diversos colores, así como las puertas (9) y ventanas (8) que van provistas de sus correspondientes huecos (19 y 20) también rectangulares.

65 Para la construcción y adorno de los tejados y terrazas, lleva éste juego una pieza (13) también rectangular con un pequeño saliente o cornisa (21) y otra (14) que es una placa con dos esquinas a 90° y una prolongación en ángulo en la que lleva practicados unos cortes (22) formando almenas.

Este modelo puede sufrir modificaciones en números y forma de las piezas siempre que no alteren la esencialidad del invento.

70 Todo según se detalla en el dibujo adjunto que a título de ejemplo acompaña a la presente memoria descriptiva en el que representa una vista en perspectiva de una de las muchas edificaciones

80427

26



que se pueden realizar con éste juego, y distribuida sobre el plano adjunto todas las piezas que constituyen el presente juego.

-REIVINDICACIONES-

- 75 Se reivindica como de la propia y nueva invención la propiedad y explotación exclusiva de:
- 1.- Un juego de arquitectura, caracterizado por estar constituido por una serie de piezas que unidas ordenadamente entre sí, permiten la construcción de diferentes tipos de edificaciones.
 - 80 2.- Un juego de arquitectura, según 1ª reivindicación, caracterizado por llevar una plataforma rectangular provista de unos alojamientos rectangulares convenientemente distribuidos y otra serie de placas de techos, también rectangulares con una serie de huecos pasantes rectangulares distribuidos a una misma distancia entre sí.
 - 85 3.- Un juego de arquitectura, según 1ª y 2ª reivindicación, caracterizado por llevar una serie de pilares de diferente longitud pero de igual sección provisto de unos ranuras longitudinales, llevando uno de los extremos ligeramente redondeado.
 - 90 4.- Un juego de arquitectura, según 1ª a 3ª reivindicación, caracterizado por llevar una serie de piezas para zócalos de diversos colores, de planta rectangular, con la misma longitud y ancho diferente.
 - 5.- Un juego de arquitectura, según reivindicación 1ª a 4ª, caracterizado por llevar una serie de puertas y ventanas formadas por placas rectangulares en la que llevan practicados unos huecos también rectangulares.
 - 95 6.- Un juego de arquitectura, según 1ª a 5ª reivindicación, caracterizado por llevar un juego de piezas para los tejados, una de planta rectangular provista de una cornisa perpendicular a ella, y otra placa con las esquinas a 90º y un lateral formando un angulo saliente con una serie de cortes imitando una almena.
 - 100 7.- "UN JUEGO DE ARQUITECTURA".

Consta la presente memoria descriptiva de cinco hojas nume-

80427

26 ABR.



radas y mecanografiadas en una sola cara a las que se acompañan un plano para su mejor comprensión.

MADRID, 26 ABRIL DE 1.960-

Alcalde de la Casa

Des. Don Alfonso Pérez Puente y José Fernández Barba

Hojá única

80427

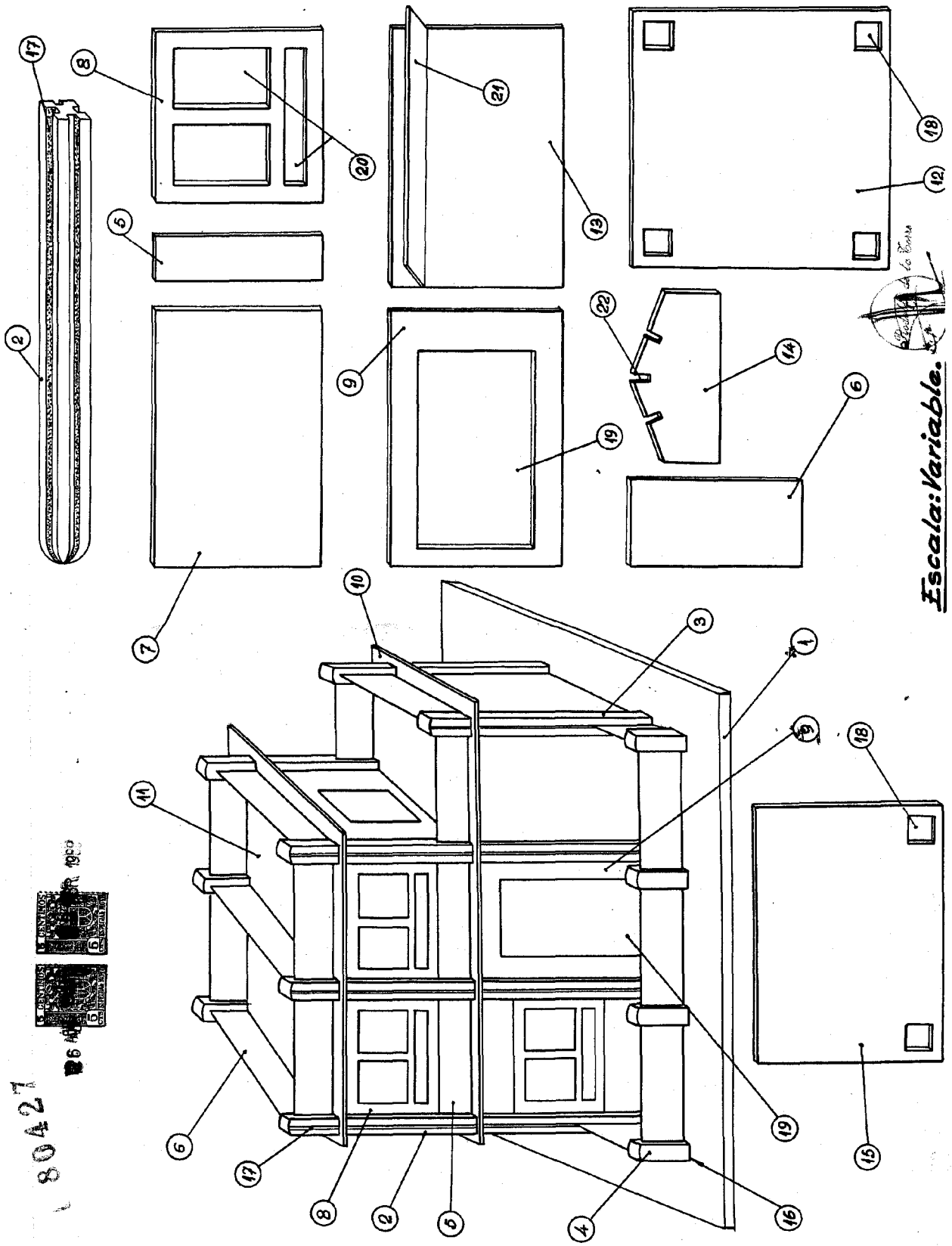
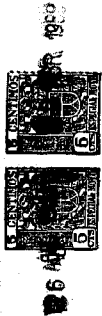

Escala: Variable.

