

Nº 80418 - 1 -

25 ABR



80418

MEMORIA DESCRIPTIVA

que se acompaña a

la solicitud de un

MODELO DE UTILIDAD por VEINTE AÑOS en ESPAÑA, a favor de DON
MANUEL GARRETA PASTOR, de nacionalidad española, domiciliado
en MISLATA (Valencia). Calle General Goded nº 15

por

"NUEVO CIERRE PARA ESTUCHES"

- - - - -
- - - - -
- - - - -
- - - - -
- - - - -



80418

La Invención a que se refiere la presente Memoria constituye una novedad industrial con características y ventajas que la hacen merecedora del privilegio de explotación exclusiva por ella solicitado, de acuerdo con las prescripciones del Estatuto vigente sobre Propiedad Industrial de fecha 26 de julio de 1929, texto refundido publicado el 30 de abril de 1930.

Tal como se indica en el enunciado el Modelo de Utilidad que nos ocupa ha de recaer sobre un nuevo cierre para estuches, cuyas características han sido especialmente estudiadas para que, siendo de sencilla aplicación, efectúe eficazmente el cierre de los estuches.

Consiste el repetido cierre en dos partes, cada una de ellas susceptible de ser unida a la tapa y cuerpo del estuche correspondiente, respectivamente.

Cada una de estas partes es un armazón angular, con su correspondiente embellecedor, y mientras en una de ellas se halla instalado un pivote sobresaliente en forma de cabeza, en la otra se ha previsto un alojamiento estrangulado en su boca y limitado en ella por un fleje o muelle que cierra sobre la cabeza de la otra parte cuando ésta se introduce en el alojamiento.

En realidad el cierre es una especie de clip y actúa como tal, habiéndose realizado de tal manera que cada una de sus partes pueda unirse sobre el borde mismo del cuerpo del estuche y de la tapa.

En los dibujos que se acompañan se representa, en la figura 1ª, una perspectiva del conjunto del cierre con sus dos partes separadas, siendo estas dos partes gemelas y enfrentadas por uno de sus bordes longitudinales. Cada una



80418

35

de estas partes -1- y -2- presenta una zona angulada -3- y -4- y en una de ellas se encuentra establecido el resorte -5- sustentado por un elemento -7- que delimita el alojamiento en el que puede penetrar la cabeza -6- que en forma de pivote saliente presenta la parte oponente.

40

La figura 2ª representa un frente seccionado del cierre, con las dos partes de que consta encajadas, viéndose como la cabeza -6- ha penetrado entre los labios del alojamiento formado por el resorte -5- quedando retenido en esta posición.

45

Consideramos innecesario hacer resaltar el funcionamiento de este cierre por cuanto de la descripción misma se desprende que la introducción o extracción de la cabeza -6- entre los labios del resorte -5- da como resultado el cierre o apertura del estuche.

50

El cierre descrito aventaja a los restantes conocidos en la sencillez de su construcción, en la facilidad de su fabricación, y, por tanto, en el coste.

55

Hecha la descripción precedente es necesario añadir que los detalles de realización de la idea expuesta pueden variar sin que por ello cambie la esencia de la invención, que es lo que se desprende de los párrafos que anteceden y lo que se reivindica en la siguiente

N O T A

60

En resumen: El Modelo de Utilidad que se solicita ha de recaer sobre las reivindicaciones siguientes:

1ª.-NUEVO CIERRE PARA ESTUCHES, caracterizado esencialmente por el hecho de comprender dos partes longitudinales anguladas, enfrentadas por dos de sus bordes mayores, precisamente aquellos que están angulados, siendo portadoras ca-



25 ABR 5

80418

da una de dichas partes, respectivamente, de una cabeza y de un alojamiento determinado por un fleje arqueado cuyos labios se cierran sobre la estrangulación de la cabeza, determinando en conjunto la formación de una nueva especie de clip.

65

2ª.- Se reivindica por último, como objeto sobre el que ha de recaer el Modelo de Utilidad que se solicita "NUEVO CIERRE PARA ESTUCHES".

70

Todo tal y como queda descrito y reivindicado en la presente Memoria que consta de cuatro hojas escritas a máquina por una sola cara y dibujos que se acompañan.

Madrid, 26 de abril de 1960

ALFONSO UNGRIA

75



Fig. 1^a

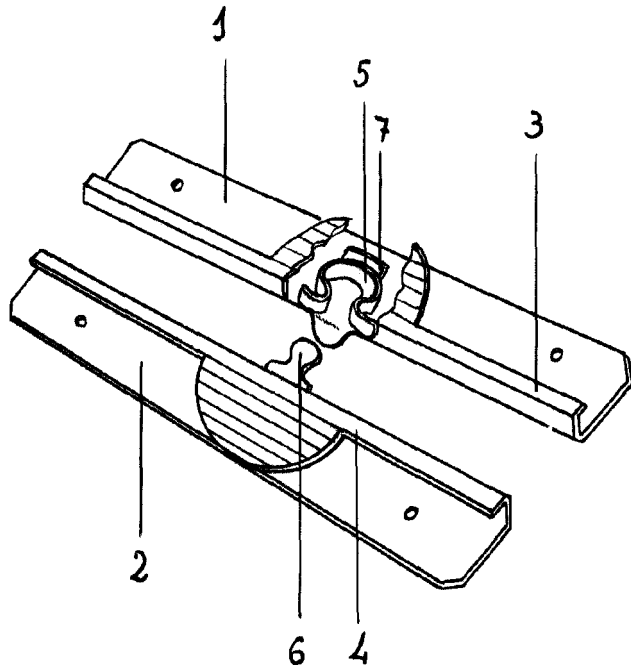
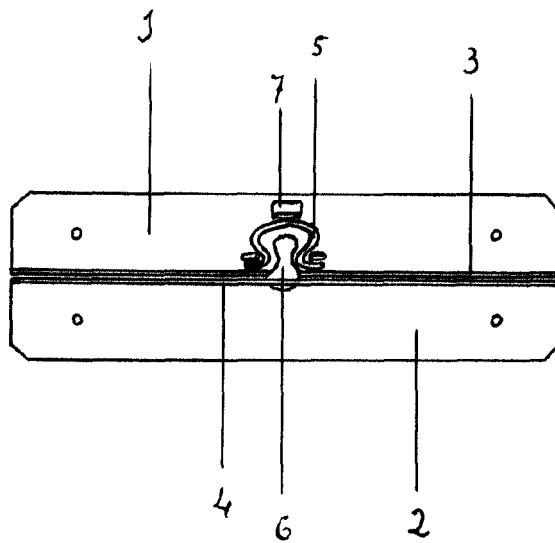

Fig. 2^a



ESCALA VARIABLE

MADRID, 25 DE abril DE 1960

ALFONSO UNGRIA