

80394

Dn. Hilario Abad Lobateras, de nacionalidad española, domiciliado en Barcelona, Avenida Generalísimo Franco, nº 320 bis, solicita registrar un Modelo de Utilidad, por 20 años, para España y sus Posesiones, que se refiere a: "ANAQUEL PORTADOR DE LISTINES, CON PUPITRE REGISTRADOR DE NUMEROS TELEFONICOS DE USO FRECUENTE".-

- - - - -

5

El objeto de la presente solicitud de Modelo de Utilidad lo constituye un anaquel para colocar y tener a mano los listines telefónicos, que quedan alojados debajo de un pupitre, organizado de modo que se puedan registrar, sobre una cinta sin fin montada entre dos rodillos, uno de los cuales es accionado manualmente mediante un mando exterior, los números telefónicos de uso más frecuente, los cuales quedan a la vista del usuario del teléfono, a través de un recuadro transparente que forma tablero que constituye el plano inclinado del pupitre.-

10

El citado tablero está articulado por un sistema de goznes o pivotes, que permiten levantarlo y rebatirlo, a fin de que sea accesible la cinta giratoria, en la que se inscriben las direcciones telefónicas que se desea retener y que pueden leerse nuevamente, a través del propio tablero, que es transparente, o de la ventana que al efecto lleva practicada el pupitre.-

15

En el único dibujo que se acompaña y que constituye par-



20 te integrante de la presente memoria descriptiva, se ha representado a título de ejemplo y visto en perspectiva, el nuevo anaquel para colocar los listines telefónicos, combinado con el pupitre, en el que se registren, sobre una cinta sin fin, los números de uso más frecuente.-

25 Refiriéndonos concretamente a dicho dibujo, pasamos a detallar las particularidades de constitución, utilización y montaje, del anaquel para listines telefónicos y pupitre anotador, a que venimos haciendo referencia.-

30 El anaquel está formado por una serie de tabiques verticales paralelos, 1-1"-1"-, montados sobre una base horizontal común -2-, siendo el tabique posterior -1- el que constituye la placa de apoyo del anaquel contra la pared, que se prolonga por su parte superior -1'-, sobresaliendo del plano inclinado -5-, que establece la superficie de apoyo del pupitre, que forma la parte superior del anaquel.-

35 Los tabiques delantero -1"- e intermedio -1", presentan respectivamente, una abertura central -3-, a través de la cual es visible la cubierta del listín, para poder apreciar, a simple vista, cual es el que interesa consultar.-

40 Los anaqueles formados por la base -2- y los tabiques -1-1"-1"-, son accesibles por los lados y están dimensionados de manera que puedan contener, comodamente, los listines telefónicos oficiales.-

45 Apoyadas en los tabiques -1-1"- y -1"- se hallan dos cartelas -4- -4'-, de configuración triangular, que forman los apoyos laterales del tablero -5- que constituye el plano inclinado del pupitre.-

Dicho tablero -5- se halla articulado al soporte general posterior -1-1'-, mediante un sistema de articulación por pivotes -6-6'-, que penetran en unas orejas sobresalien-

12 ABR 19  
5 CENTIMOS  
6  
ESPECIAL MON

80334

50 tes de las cartelas -4- -4'-, que se introducen en unas entallas, practicadas al efecto en el tablero, para permitir el rebatimiento del mismo, sobre los citados ejes de articulación -6-6'-.

55 El tablero -5- será, con preferencia, transparente en su totalidad, o bien puede presentar en el centro, una ventana o recuadro, cubierto por una placa de vidrio u otro material transparente, apropiado.-

60 Debajo del tablero -5- y entre las dos cartelas de sustentación -4-4'- se halla montada la cinta sin fin -11-, sobre la que se inscriben los números telefónicos, u otros datos que interesa recordar, o poder consultar en un momento dado, por ser los más habituales y frecuentes;-

65 Dicha cinta sin fin -11- está dispuesta entre dos rodillos -9- -10-, el primero de los cuales gira loco sobre un eje -7-, interpuesto entre las citadas cartelas -4-4'-.

70 El rodillo -10- va montado sobre otro eje -8-, igualmente apoyado, por sus extremos, en las referidas cartelas, y dotado, en su extremo libre, de un botón o mando -12-, de canto grafilado, y de mayor diámetro que el rodillo, sobre el cual se actúa manualmente para hacerlo girar y promover el avance, en uno u otro sentido, de la cinta sin fin -11-, atirantada y arrastrada por dichos rodillos.-

75 El botón o mando -12-, sobresale del plano inclinado del tablero -5-, a través de una escotadura rectangular -13-, practicada al efecto.-

80 Sobre la porción superior -1'- del tablero posterior -1-, que sobresale del tablero -5-, se ha previsto un sistema de pinzas o ganchos -14-14'-, para colocar el lapicero, u otro útil apropiado, para escribir sobre la cinta sin fin y anotar sucesivamente los números telefónicos de uso más frecuente, -

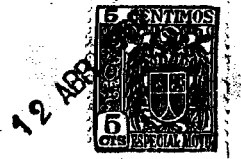

80394

que quedan así registrados y a la vista del usuario del teléfono.-

85 Para efectuar dicha inscripción se levanta el tablero -5-, haciéndolo bascular sobre sus puntos de articulación, para dejar libre y accesible la cinta sin fin -11-, en la que se anotan los datos pertinentes, volviendo a rebatir el tablero o plano del pupitre, para que la inscripción efectuada resulte visible a través de la placa transparente que forma el tablero, o de su ventana central, igualmente transparente.-

90

Por consiguiente que la forma, dimensiones, clases de material, disposición y arreglo del conjunto y de cada una de las partes que integran el anaquel portador de listines telefónicos, incorporado a un pupitre registrador de los números de uso más frecuente, cuyo privilegio de explotación en España y sus Posesiones, se solicite por un periodo de 20 años, deberá recaer sobre las particularidades, que se concretan en las siguientes,

95

R E I V I N D I C A C I O N E S

100 1ª.-ANAQUEL PORTADOR DE LISTINES, CON PUPITRE REGISTRADOR DE NUMEROS TELEFONICOS DE USO FRECUENTE" caracterizado por el hecho de que está compuesto por una serie de tabiques verticales paralelos, montados sobre una base horizontal común, de los cuales, el posterior que constituye la placa de apoyo del anaquel contra la pared, se prolonga, por su parte superior, sobresaliendo del plano inclinado que establece la superficie de apoyo del pupitre formado sobre el anaquel, cuyos tabiques delantero e intermedio presentan sendas aberturas frontales, a través de las cuales resultan visibles las cubiertas de los listines, que son accesibles por los lados abiertos del anaquel.-

105

110



80394

12 APR

115

2ª.- "ANAQUEL PORTADOR DE LISTINES, CON PUPITRE REGISTRADOR DE NUMEROS TELEFONICOS DE USO FRECUENTE" según la 1ª reivindicación, caracterizado por el hecho de que acopladas a los tabiques que integran el anaquel, se hallan dos cartelas, que establecen los apoyos laterales del tablero que forma el pupitre, el cual se halla articulado a la placa posterior del anaquel, mediante un sistema de articulación, solidario de unas orejas sobresalientes de las cartelas, las cuales se introducen en unas entallas practicadas al efecto en el tablero, para permitir su rebatimiento alrededor de los ejes de dicha articulación, a fin de levantarlo.-

120

125

3ª.- "ANAQUEL PORTADOR DE LISTINES, CON PUPITRE REGISTRADOR DE NUMEROS TELEFONICOS DE USO FRECUENTE" según las reivindicaciones precedentes, caracterizado por el hecho de que debajo del tablero, que es total o parcialmente transparente, se halla montada una cinta sin fin, dispuesta entre dos rodillos montados entre las cartelas de sustentación del pupitre, sobre cuya cinta, que resulta visible a través del tablero, se inscriben los números telefónicos de uso más frecuente, u otros datos que interesa tener a la vista, siendo accionado uno de dichos rodillos mediante un mando, que sobresale del plano inclinado del tablero, a través de unas escotaduras y sobre cuyo canto grafiledo se actúa manualmente, para hacer desplazar la cinta sin fin en uno u otro sentido, para que aparezcan los datos, sucesivamente inscritos en la misma, mediante un útil adecuado, - que se coloca junto al pupitre, convenientemente retenido.-

130

135

140

4ª.-"ANAQUEL PORTADOR DE LISTINES, CON PUPITRE REGISTRADOR DE NUMEROS TELEFONICOS DE USO FRECUENTE". Tal como se ha descrito y demostrado en el dibujo adjunto.

Consta de cinco hojas foliadas y mecanografiadas por una sola cara.-

Barcelona a 12 de Abril de 1960.  
P.A. de Dn. Hilario Abad.Lobateras.-

JUAN B. RENTER RIBAURA  
*Juan B. Renter Ribaaura*



803924

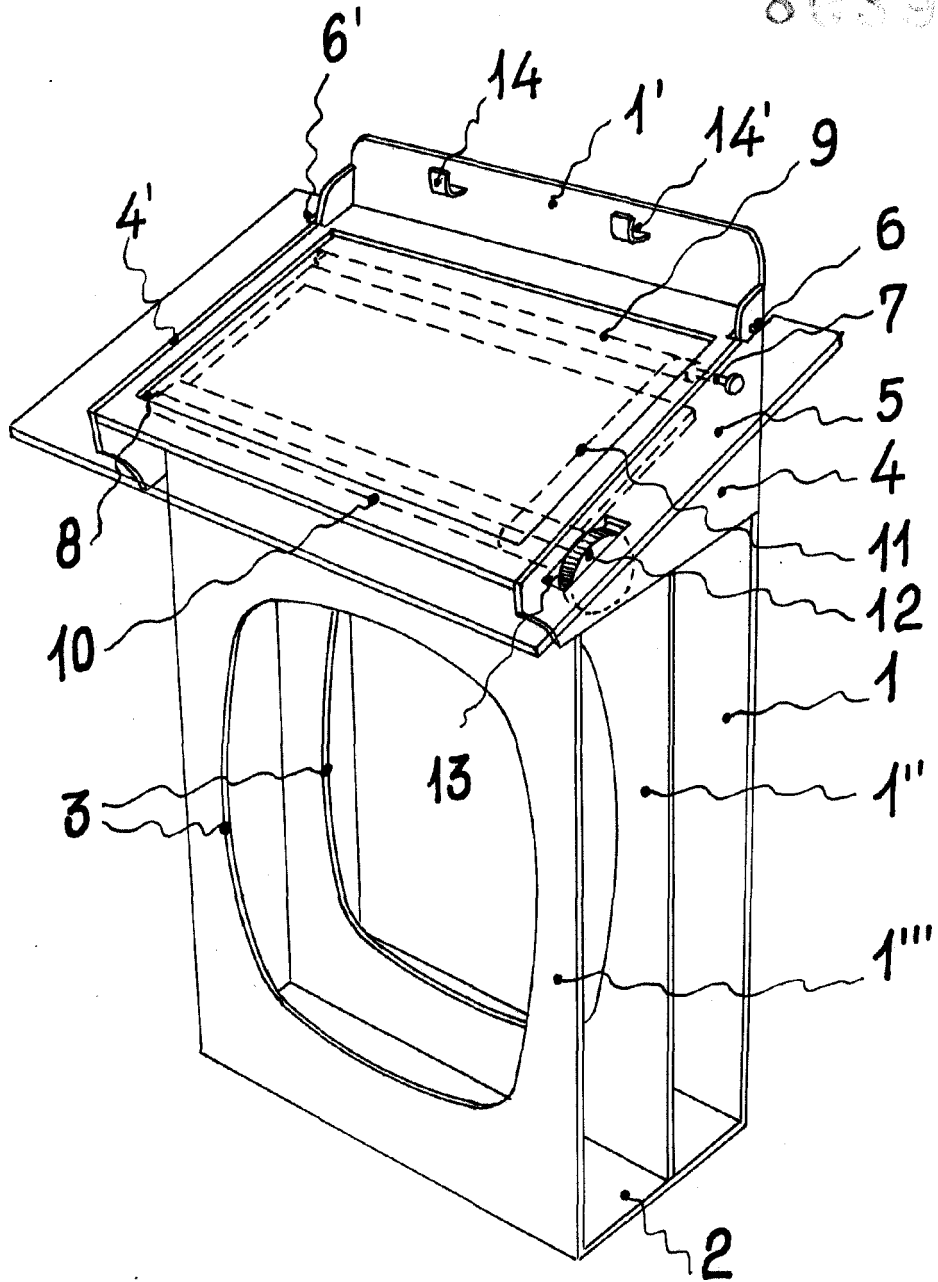

Escala variable

Barcelona 12 Abril 1960

*Juan B. Fuster Ricard*  
Juan B. Fuster Ricard