

№ 8 03 48

- 4 ABR



80348

MODELO DE UTILIDAD

por 20 años

por "UN ESTUCHE PARA CARRETE DE PELICULA CINEMATOGRAFICA", a favor de Construcción de Aparatos Mecánicos, S.A., de nacionalidad española, domiciliada en Barcelona, Caballero, 27.

=====

MEMORIA DESCRIPTIVA

Por el actual Modelo de utilidad se describe un estuche para carrete de película cinematográfica, con el cual es posible organizar un archivo perfecto de carretes, ya que con este estuche se asegura una total protección individual para cada carrete, en un espacio mínimo, estando previstos además en la cantonera visible de cada estuche un portaetiquetas para su clasificación y un par de asideros embutidos para facilitar la extracción asimismo



individual de cada estuche sin alterar la posición de los demás colaterales.

5. Para la descripción de las características de este estuche se adjuntan, a título de ejemplo, unos dibujos referentes al mismo.

10. En estos dibujos puede comprobarse que el estuche consiste en una caja aplanada de base cuadrada, en cuyo interior se aloja y ajusta el carrete con la película cinematográfica, en forma tal que las valonas del carrete quedan inscritas entre las paredes internas en cuadro del estuche.

15. El estuche queda integrado por la bandeja -1-, la separación de cuyas paredes -4- corresponde al diámetro exterior del carrete; la tapa -2- del estuche es plana con una leve pestaña inferior -3- que encaja dentro de la boca de la bandeja.

20. La esencia de este estuche consiste en que una cualquiera de las paredes laterales -4- de la bandeja -1- y el perfil de la pestaña -3- de la tapa -2- correspondiente a este mismo lado -4-, presentan dos cavidades -5- cuyos fondos son superficies regladas a partir de sus aristas -6-, algo redondeadas y dirigidas, estas cavidades, hacia el interior, convirgiendo hacia el eje geométrico central -7- de la caja y son de suficiente magnitud para poder introducir en estas cavidades -5- las puntas de los dedos pulgar e índice de una mano; facilitándose así la extracción o su colocación, del estuche, en el rintero de estuches alineados en un estante o mesa, y en cualquier otra disposición del archivo que se escoja.

25. El espacio entre ambas cavidades está aprovechado para formar un cajetín -8- apestañado para fijar el letrero

30.



que corresponda con la película contenida en cada estuche.

5. A los efectos del actual Modelo serán variables todos cuantos detalles no afecten, alteren, cambien o modifiquen la esencialidad del estuche aquí descrito.

N O T A.

Se reivindica como objeto de este registro por Modelo de utilidad:

10. 1. - Un estuche para carrete de película cinematográfica, que se caracteriza porque, consistiendo en una caja aplanada de base cuadrada con su tapa plana e inferiormente apestañada y de la magnitud necesaria y suficiente para contener un solo carrete de película cinematográfica, una de sus paredes laterales presenta a partir de
15. sus dos aristas propias, al efecto algo redondeadas, sendas cavidades, de fondo en superficie reglada, orientadas tales cavidades hacia el eje geométrico central de la caja y del carrete en ella contenido; profundizándose estas cavidades hasta que su cara interna casi roce a los
20. bordes de las valonas del carrete y que tengan, las propias cavidades, una anchura de boca suficiente para poder introducir cómodamente, en las mismas, las puntas de los dedos pulgar e índice de una mano.
25. 2. - El propio estuche de la reivindicación anterior, caracterizado porque en la zona central de la pared lateral que forma las cavidades a que se refiere la primera reivindicación, esta pared presente un recuadro para fijar una lámina con la especificación de la película cinematográfica contenida en el estuche.
30. Sean cuales fueren las circunstancias que concurran en la esencialidad del Modelo de utilidad definido

- 4 ABR.



en las anteriores reivindicaciones, cual objeto es:

3. - "UN ESTUCHE PARA CARRETE DE PELICULA CINEMATOGRAFICA".

5. Consta la presente memoria de cuatro hojas foliadas, mecanografiadas por una sola cara y del dibujo adjunto.

Barcelona, cuatro de abril de mil novecientos sesenta.

P.A. de Construcción de Aparatos Mecánicos, S.A.,

L. DURÁN CORRETJER  
P. P.



- 4 ABR

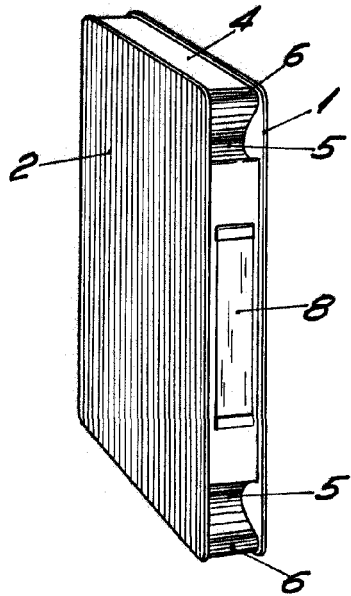

80348

Fig. 1

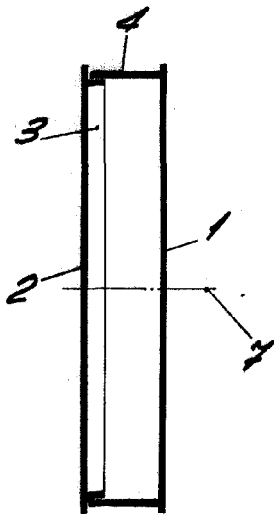

Fig. 2

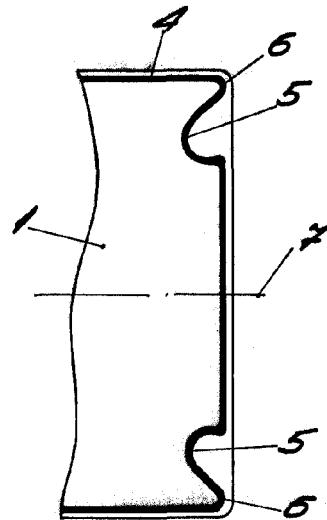

Fig. 3

BARCELONA, 4 ABRIL DE 1960

L. DURAN

P.P.

ESCALA VARIABLE