

80285

19



80285

MEMORIA DESCRIPTIVA

PARA UNA PATENTE DE REGISTRO DE MODELO DE UTILIDAD POR VEINTE AÑOS EN ESPAÑA A FAVOR DE MANUFACTURAS. ARRUE S. A., DE NACIONALIDAD ESPAÑOLA, DOMICILIADA EN SAN SEBASTIAN (GUIPUZCOA), Bidebieta-Alza

sobre:

" DISPOSICION DE CIERRE AUTOMATICO APLICABLE A COCHES Y SILLAS PARA NIÑO "

&&&&&&&&&&&

5 La presente patente de modelo de utilidad se refiere a una disposición de cierre automático aplicable a coches y sillas para niño, que presenta grandes ventajas por la seguridad y rapidez que ofrece en las operaciones de cierre y apertura de coches y sillas para niño, dentro de su extraordinaria simplicidad constructiva en los organos de funcionamiento.

10 Para mejor comprensión del objeto que se protege, en los dibujos adjuntos, y a titulo de ejemplo práctico de realización, no limitativo, se representa una forma de ejecución en los que :

La fig. 1ª constituye una vista general del cierre automático, construido de acuerdo con los principios que informa

80285



este registro, y

La fig. 2ª representa una vista, parcialmente en sección, del referido cierre.

De acuerdo con dichos dibujos la disposición de cierre automático se encuentra integrada esencialmente por un pitón de bloqueo (A); un tope-gancho del pitón (B); un muelle de compresión (C) y el correspondiente botón de mando (D) en conjunto con dos brazos soportes (E) y (F) que giran en los puntos (G) y (H).

Al apretar el botón (D) en el sentido de la flecha, (D) cede el muelle (C) y el pitón (A) al salir del tope gancho (B), libera el sistema en cuyo caso se puede plegar (ver flechas 2 y 3).

Para cerrar el sistema no tenemos nada más que realizar los mismos movimientos pero en sentido contrario.

El objeto que se protege puede ser comprendido en otras determinadas formas, sin apartarse del espíritu de las esenciales cualidades del mismo y se desea que el presente desarrollo sea considerado, en todos los aspectos, como ilustrativo y, por tanto, hay que remitirse a la anterior descripción, dibujos explicativos y nota reivindicatoria para indicar el modelo de utilidad que se protege.

N O T A

En resumen : la presente patente de modelo de utilidad recaerá sobre las siguientes reivindicaciones :

1ª. - Disposición de cierre automático aplicable a coches y sillas para niño que se caracteriza por comprender un pitón de bloqueo y un tope-gancho del referido pitón, con un muelle de compresión y el correspondiente botón de mando, que forma conjunto con dos brazos soportes que giran en puntos adecuados.

2ª. - Disposición de cierre automático, según la reivindicación



00285 19

ción anterior, caracterizado porque mediante el boton de mando
cede el muelle de compresión y el piton de bloqueo al salir del
tope gancho libera el conjunto para el,perfecto plegado del coche
o silla, realizando los mismos movimientos en sentido inverso para
5 su cierre.

3a. - DISPOSICION DE CIERRE AUTOMATICO APLICABLE A COCHES
Y SILLAS PARA NIÑO.

Según se describe en esta memoria que consta de tres hojas
escritas a máquina por una sola cara y dibujos.

Madrid 19^{de} abril de 1960

CARLOS FERNANDEZ CANDELAS
P. P.

GREGORIO DE LOME



19

FIG. 1

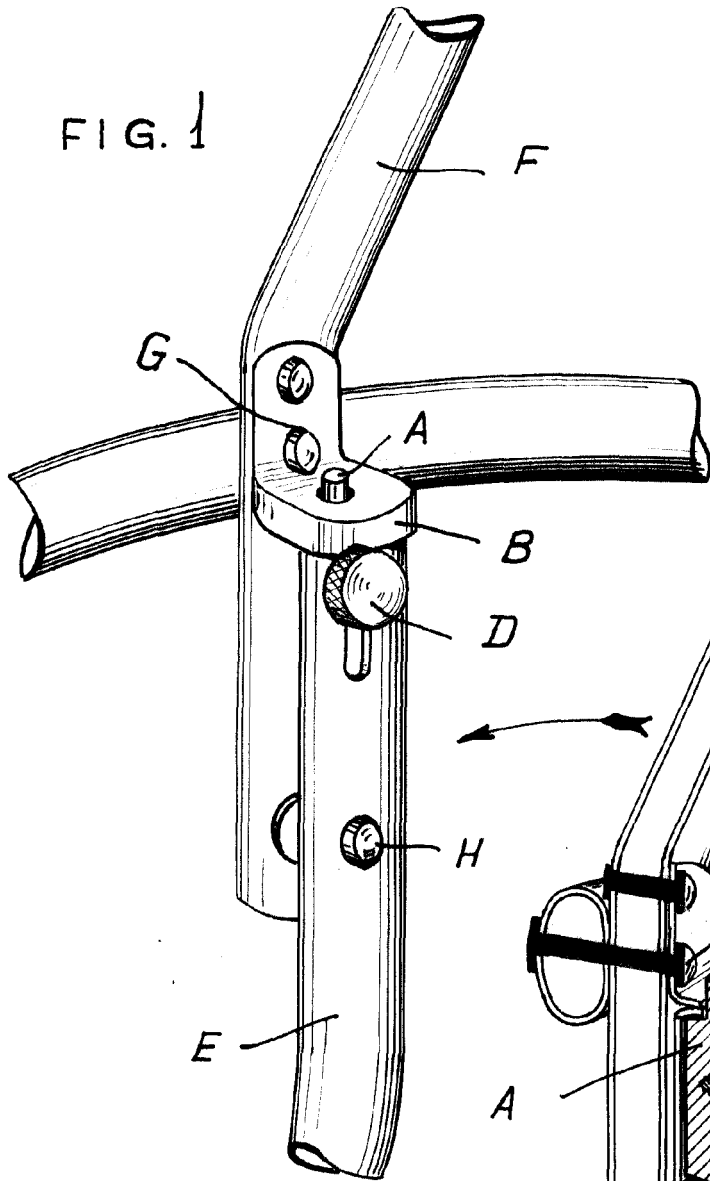
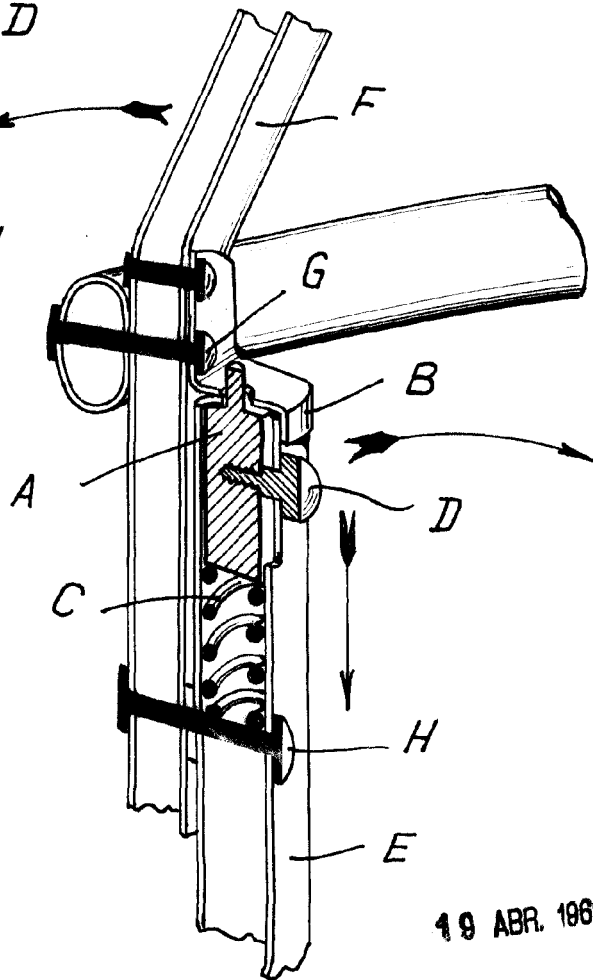

FIG. 2.



19 ABR. 1960

CARLOS FERNANDEZ CANDELAS
P. P.

ESCALA VARIABLE.

REGISTRO DE LOMAS