



80254

MODELO DE UTILIDAD

por "Una mesita plegable"

a favor de Don Ramón Coca Trepas, de nacionalidad española, domiciliado en Barcelona, calle Alegre de Dalt, nºs 25 y 27.

=====

MEMORIA DESCRIPTIVA

5

Se refiere el presente modelo de utilidad a una mesita plegable que por su simplicidad constitutiva y fácil maniobra, es de gran utilidad práctica para atenciones de carácter auxiliar, permitiendo al estar plegada, el almacenamiento de gran número de ellas ocupando muy reducido espacio.

10

En la hoja de dibujos que acompaña a la presente memoria, aparece representada a modo de ejemplo no limitativo en lo que respecta al perfil o contorno del tablero, la mesita plegable que nos ocupa, mostrándola: Figs. 1 y 2, de lado estando desplegada y plegada respectivamente; y Fig. 3, de frente, estando

15



4

plegada. Las Figs. 4 y 5, son vistas de detalle a distinta escala.

Constituye la mesita plegable, de referencia, un tablero 1, preferentemente rectangular, que en su cara inferior, junto a uno de sus bordes de mayor longitud y equidistante de éste, presenta fijadas dos abrazaderas 2-2' por las que pasa en funciones de eje alrededor del que puede girar aquél, la rama superior horizontal 3 de un puente cuyas otras dos ramas 4 y 4' son patas de la mesa que mediante respectivos ejes 5 y 5' situados a un mismo nivel articulan a modo de tijera con las otras dos patas 7 y 7' de otro puente cuya rama superior horizontal 6 puede desplazarse por debajo del tablero 1, a lo largo de una guía 8 cuyo extremo del lado opuesto en que hay fijadas las abrazaderas 2 y 2', ejerce la acción de tope que determina, al estar desplegada la mesa, la separación máxima posible entre las ramas superiores 3 y 6 de los dos puentes articulados, estableciéndola en un punto en que el tablero 1 que se apoya sobre ellas, quede en posición horizontal, siendo tal guía 8 sustituible por un simple tope-enganche 9 (Figs. 4 y 5) fijado al mismo efecto en lugar apropiado de la cara inferior del tablero 1.

La maniobra de plegado y desplegado de la mesita es simple consecuencia de su constitución, estando calculadas las magnitudes de los dos puentes articulados de manera que al estar plegados, queden ambos en un mismo plano y la rama horizontal superior del móvil 6, por debajo de la rama horizontal superior 3 en que va fijado el tablero, apropiado para que al estar plegada la mesita, quede el tablero de ésta abatido sobre los puentes según muestran las figuras 2 y 3 de los dibujos.

En la ejecución práctica del modelo según queda descrito, podrán variar cuantos detalles constructivos y configurativos no afecten, cambiándola o modificándola, a su propia esen-



cialidad.

N O T A

Se reivindica como objeto del presente modelo de utilidad:

5 1º.- Una mesita plegable caracterizada por el hecho de constituirle un tablero (1) que en su cara inferior, junto a uno de sus bordes, presenta fijadas unas abrazaderas (2-2') por la que pasa en funciones de eje alrededor del que puede girar aquél, la rama superior horizontal (3) de un puente cuyas otras
10 dos ramas (4-4') son patas de la mesa que mediante respectivos eje (5-5') situados a un mismo nivel, articulan a modo de tijera con las patas (7-7') de otro puente cuya rama horizontal superior (6), guiada o no, es susceptible de adaptarse a un tope (9)
15 que determina, al estar desplegada la mesita, la separación precisa entre las ramas superiores de ambos puentes articulados, estableciéndola en un punto en que el tablero que se apoya sobre ellas quede en posición horizontal.

2º.- UNA MESITA PLEGABLE.

20 Y todo cuanto afecte a la esencialidad de lo mostrado en el adjunto dibujo y descrito en la presente memoria que consta de tres hojas foliadas y mecanografiadas por una sola cara.

Barcelona, 5 de Abril de 1.960

Don Ramón COCA TREPAT

p/a.





FIG. 1

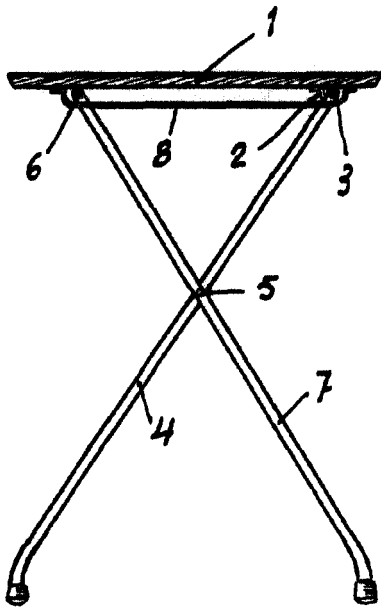

FIG. 2

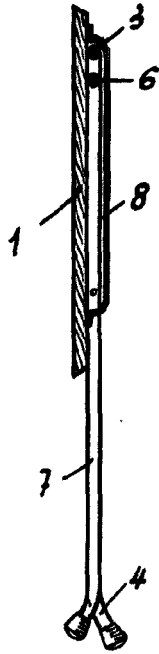

FIG. 4

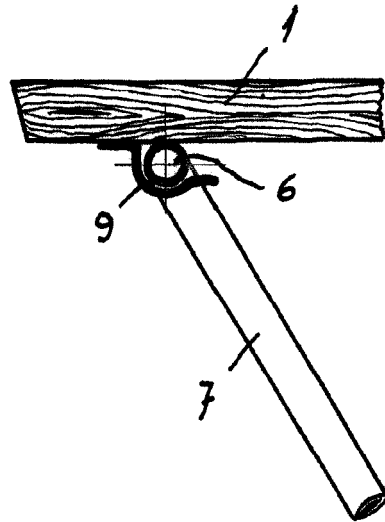

FIG. 3

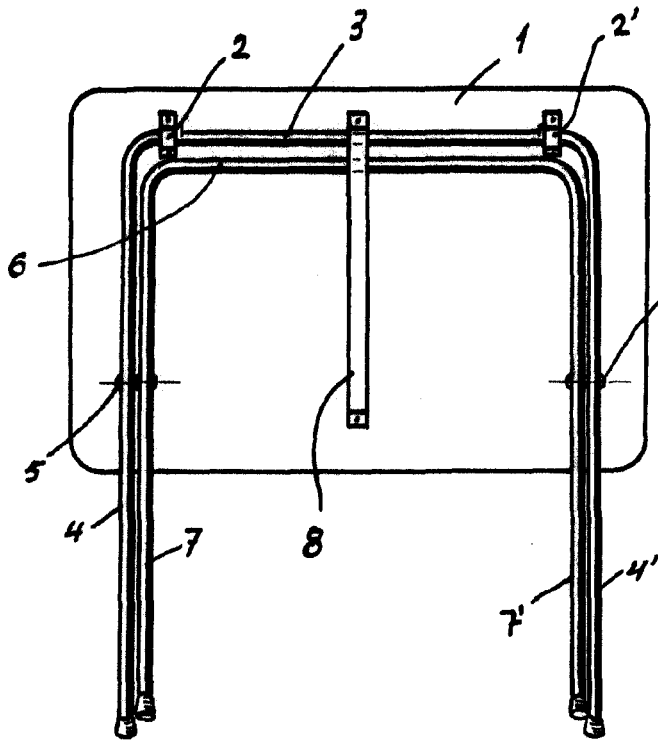
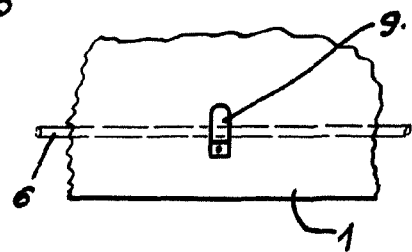

FIG. 5



BARCELONA :
5 DE MARZO DE 1960.
P. A.