



80196

MODELO
DE
UTILIDAD

a favor de Don RAMON PLA BARBARA, de nacionalidad española, residente en Barcelona, calle Muntaner, 575, por "BISAGRA PERFECCIONADA".

- . -

MEMORIA DESCRIPTIVA

La presente invención se refiere a una bisagra perfeccionada, de construcción sólida y sencilla y de fácil realización, la cual se caracteriza porque la disposición estructural de los elementos de articulación de la misma sobre las hojas de sujeción, es tal que la colocación de la bisagra en las piezas a articular puede realizarse indistintamente en cualquier posición de las hojas, con lo que se simplifica la operación.

La indicada bisagra, del tipo de las constituidas por dos hojas provistas de ojales por los que se artiau-

4 ABR.



la mediante un pasador, se caracteriza esencialmente porque los ojales de una de las hojas están centrados sobre el plano de la misma, mientras que los de la hoja opuesta están desplazados hacia uno de los lados de la hoja opuesta, de forma que esta última puede ser montada en la otra en las dos posiciones de giro, indistintamente.

10. Para la mejor comprensión de cuanto se indica en la presente memoria descriptiva se acompaña un dibujo en el que, tan sólo a título de ejemplo, se representa un caso práctico de realización de una bisagra de características iguales a las del objeto de la invención.

15. En dicho dibujo la figura 1 muestra una vista en perspectiva con el despiece y forma de montaje; la figura 2 una vista análoga a la anterior, una vez montada y en la posición de bisagra abierta; la figura 3 una vista en planta seccionada, correspondiente a la posición abierta de la figura 2; la figura 4 una vista análoga a la de la figura 3 estando cerrada la bisagra; y la 20. figura 5 una vista similar a la de la figura 4, en la cual la bisagra ha sido colocada en posición inversa a la representada en aquella, o sea la hoja de la izquierda a la derecha y la de este lado a la izquierda.

25. La aludida bisagra está constituida por dos placas metálicas u hojas -1- y -2-, provistas de orificios -3- con una boca achaflanada -4- y las cuales están dotadas, respectivamente y en el caso particular que nos

4 ABR.



20-86

- ocupa, de dos aletas -5- y una -6- sobre sus bordes internos de articulación, situadas a altura adecuada para permitir su intercalación. Ambos juegos de aletas -5- y -6- quedan en el mismo plano de sus respectivas hojas -1- y -2- y terminan con sus extremos redondeados formando sendos ojales -7- y -8-, respectivamente, de los cuales, los primeros -7-, quedan situados simétricamente con relación al plano de la hoja -1- y aletas correspondientes -5-, en tanto que los ojales -8- quedan desplazados lateralmente con respecto del referido plano, en la hoja -2- y aleta -6-. Las dos hojas se articulan por un pasador -9- dispuesto a través de los ojales.
- 5.
- 10.

- Como se deduce de la descripción hecha y por la observación del dibujo la disposición de los elementos de articulación de la bisagra objeto de la invención, ojales -7- y -8-, permite que las correspondientes hojas -1- y -2- puedan sujetarse correctamente sobre las piezas a articular, para el funcionamiento a una u otra mano indistintamente, por simple inversión de posición, como se representa en las figuras 3, 4 y 5, lo que equivale a que la pieza móvil, sobre la que se monta, pueda cerrarse en uno u otro sentido, lo que prácticamente se traduce en que su colocación, por lo que afecta a su posición, no tenga influencia alguna y en consecuencia pueda ser realizada con mayor facilidad. Para ello los agujeros de la hoja -2- pueden estar doblemente cheflanadas por sus dos bocas.
- 15.
- 20.
- 25.



80196

- Se comprende que serán independientes del objeto de la invención los materiales empleados en la bisagra, así como la forma y dimensiones, tanto absolutas como relativas, de la misma, número de elementos de articulación u ojales entre sus hojas y, en general, todo cuanto no afecte a su esencialidad.
- 5.

- . -

N O T A

Se reivindica como objeto del presente modelo de utilidad:

10. 1. Bisagra perfeccionada, del tipo de las constituidas por dos hojas provistas de ojales para su articulación mediante un pasador, que se caracteriza porque los ojales de una de las hojas están centrados sobre el plano de la misma, en tanto que los ojales de la otra están desplazados lateralmente con relación a dicho plano.
15. 2. Bisagra perfeccionada.

La presente memoria descriptiva consta de cuatro hojas foliadas, escritas a máquina por una sola cara.

Barcelona, a 1º de abril de 1960.

Ramón PLA BARBARA

p. a.



4 ABR.



20196

Fig. 1

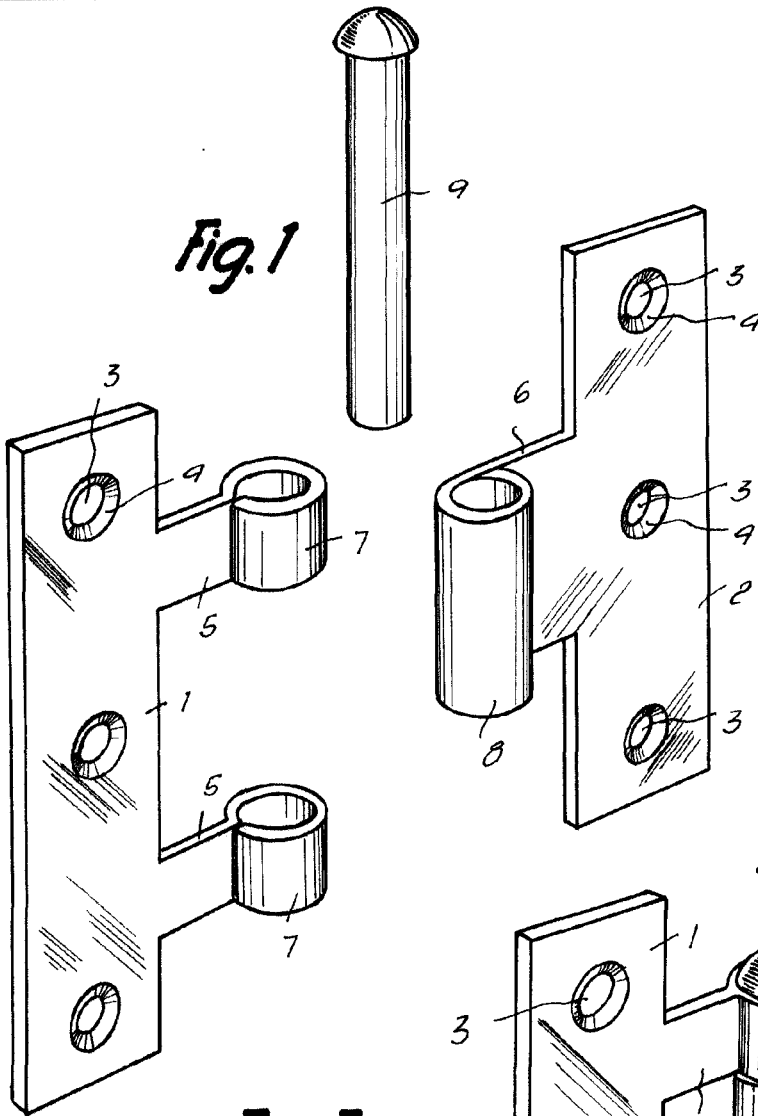

Fig. 2

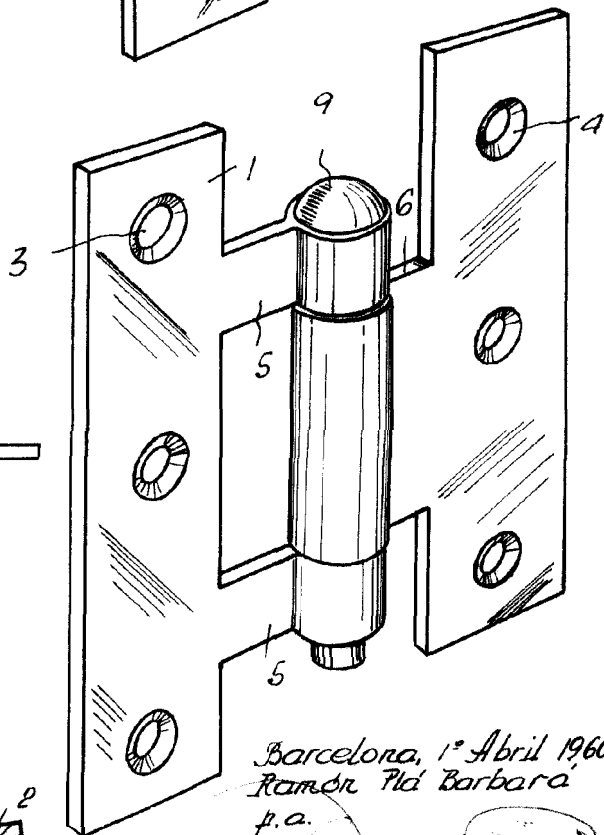

Fig. 3

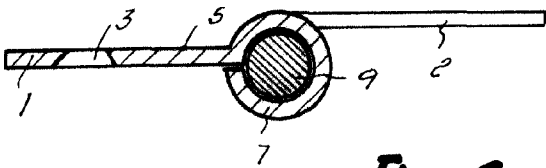

Fig. 4

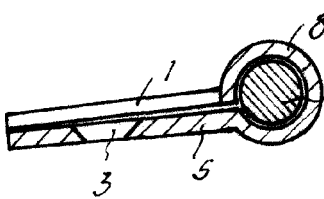
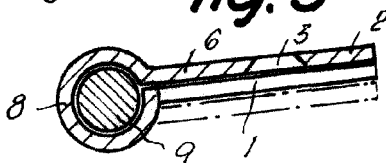

Fig. 5



Barcelona, 1º Abril 1960
Ramón Plà Barbarà
p.o.

6788