

**M O D E L O
D E
U T I L I D A D**

para "BOLSA ENVASE PERFECCIONADO", a favor de la razón social
GRAFICAS FRANCINO-TREPAT, S.A., domiciliada en TARRASA (Bar-
celona) Puerta Nueva, 3.

" . . "

MEMORIA DESCRIPTIVA

El presente modelo de utilidad se refiere a una bolsa
envase perfeccionado.

5. Consiste en una lámina preferentemente de materia plás-
tica flexible, con dos asas extremas, comprendiendo sobre la
lámina una segunda lámina más corta unida por su borde a la
anterior de forma que quede el envase constituido por un tubo
abierto por ambas extremas y que al doblar por la parte cen-
tral retiene la prenda alojada en el interior de la bolsa o
envase, y asegurándose el cierre de la misma al introducirse
10. una de las asas que es sencilla en el interior de la enfrenta-

de que es doble, y que presente una ranura para introducción de la anterior.

5. Este tipo de bolsa envase resultará muy práctico para el envasado de toda clase de prendas, tanto de confección como de género de punto, con la particularidad de que las láminas puedan ser transparentes o debidamente decoradas para darles mejor presentación.

10. Con el fin de facilitar la explicación, se acompaña a la presente memoria una lámina de dibujos en la que se ha representado un caso de realización que se cita a título de ejemplo.

En el dibujo:

La figura 1, muestra de frente el envase cerrado.

La figura 2, muestra el envase visto en perspectiva.

15. La figura 3, es el envase abierto visto en perspectiva.

Haciendo referencia a las figuras, es de observar que la bolsa envase se halla constituida por una lámina 1 en uno de cuyos extremos se constituye un asa 2 sencilla, y en el otro extremo un asa 3 doble, unida solo por su borde 4 formando una cavidad con una abertura 5 para introducción del asa 2, cuando se desea cerrar el envase.

20. Este envase, sobre de la lámina 1 y en su cara interna, presenta una segunda lámina 6, soldada a la anterior por sus bordes 7, de forma que se constituye un tubo abierto por sus extremos 8, apto para la introducción de las prendas a envasar por estos dos extremos, los cuales al doblar la lámina por el centro e introducir un asa dentro de la otra quedan retenidas y envasadas en el interior de la bolsa.

25. La invención, dentro de su esencialidad, puede ser llevada a la práctica en otras formas de realización, que difieran
30.

en detalle de la indicada a título de ejemplo en la descripción
e los cuales alcanzará igualmente la protección que se recaba.
Podrá, pues, construirse en cualquier forma y tamaño, con los
materiales más adecuados por quedar todo ello comprendido en
el espíritu de las reivindicaciones.

5.

• • •

NOTA

Descrito el objeto y utilidad de la invención, lo que
se declara como no divulgado ni practicado en España, compren-
de las siguientes reivindicaciones:

10.

1. Bolsa envase perfeccionada, que se caracteriza
esencialmente por comprender una lámina, preferentemente de ma-
teria plástica flexible, con dos asas extremas, comportando la
lámina sobre la misma una segunda lámina más corta y centra-
da unida a la anterior por sus bordes longitudinales constituyen-
do tubo abierto por sus extremos, apto para alojar las pren-
das a envasar, las cuales quedan retenidas dentro del alojamien-
to tubular, al doblar la lámina por el centro hasta que las dos
asas coinciden, siendo una de ellas doble, unida por su borde
constituyendo cavidad con una abertura inferior apta para la in-
troducción del asa enfrentada que de esta forma cierra la bolsa.

15.

20.

2. Bolsa envase perfeccionada.

Según se describe y reivindica en la presente memoria
que consta de tres hojas foliadas y escritas a máquina por una
sola cara, acompañadas de una lámina de dibujos.

Madrid, a 18 ABR. 1960

GRAFICAS FRANCINO-TRESPAT, S.A.

P. S.

AL SEÑOR ROBERTO NÚÑEZ

JG/rn.



Fig. 1

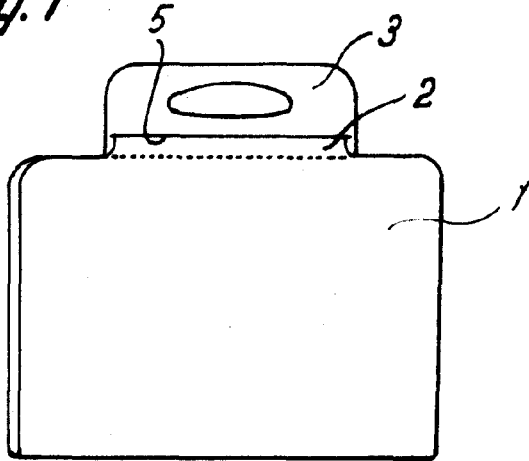

Fig. 2

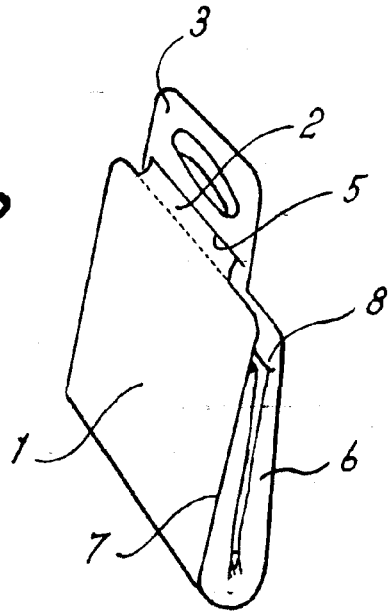
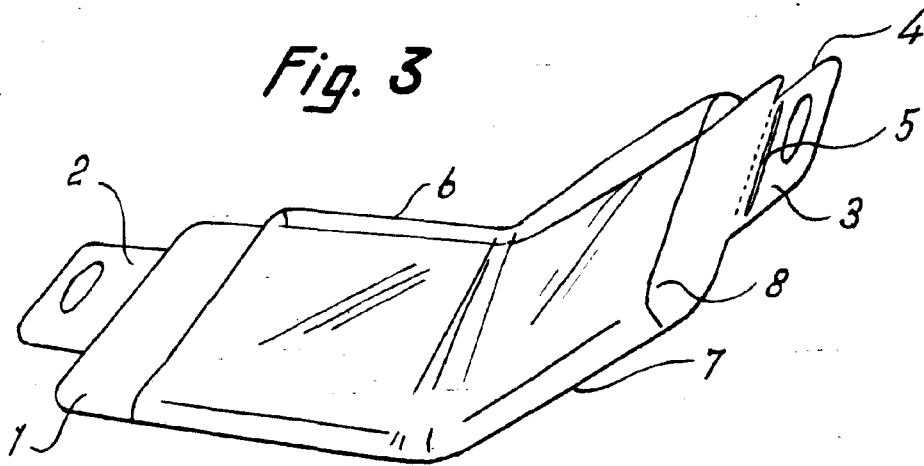

Fig. 3



Madrid, 13 ABR. 1960

p.p. Jaime Isern