



70147

80147

MEMORIA DESCRIPTIVA.

MODELO DE UTILIDAD.

PAIS : ESPAÑA.

DURACION : 20 AÑOS.

OBJETO : «NUEVA MESA DE DIBUJO».

=====

A nombre de : DON MARCELINO ARETIO ARRIZABALAGA.

Residente en : EIBAR (Guipúzcoa).

Nacionalidad : ESPAÑOLA.

(M. U. 1.322, a)r).



107

Tiene por objeto este Modelo de Utilidad, la protección en España y Colonias, de una nueva mesa de dibujo, el cual, según se aprecia en el plano de dibujo que se adjunta consta de lo siguiente:

- 5.- Está constituida, tal como se puede ver en las tres vistas, por un bastidor metálico en forma de U abierta de tal forma que no puede causar estorsión al dibujante al trabajar sentado o de pié.
- 10.- En los extremos de los ramales "A", van soldados dos cubos, por los cuales deslizan dos vástagos "B" portadores de la mesa y de sus sistemas de movimientos.
Por medio de estos vástagos se gradua la mesa en la altura deseada, fijándola con dos tornillos "C".
- 15.- Al objeto de dar el movimiento de giro (de 0 a 90°) al tablero, éste lleva fijados dos sectores "D". Estos sectores giran sobre los vástagos "B" por medio de los tornillos pivoteados "E". Para fijar en la posición deseada el giro de la mesa, por el canal circular de los sectores "D" y los orificios del vástagos "B" atraviesa una espiga "F" con cabeza en un extremo y roscado en el otro, llevando intercalado un tubo "G" cuyos extremos se apoyan en los dos vástagos "B", de tal forma, que si actuamos por medio de la manilla "H" queda enclavado todo el sistema en la posición deseada.
- 20.- La figura 1 muestra la vista posterior de la mesa fijada en una de las innumerables posiciones en que puede ser situada.
- 25.-



80147

el tablero.

La figura 2 es una vista de perfil en la que se ve trazado en puntos el tablero en posición vertical y horizontal.

La figura 3 representa la proyección vertical del soporte de
30.- la mesa.

La figura 4 es un detalle visto en posición de la figura 1 en sección, enseñando el eje en el interior y la palanca de sujeción.

Descrita suficientemente la naturaleza del invento y el modo de llevarlo a la práctica, se hace constar que las disposiciones
35.- anteriormente indicadas son susceptibles de modificaciones de detalle sin que por ello se altere la esencia del invento.

REIVINDICACIONES.

1ª.- Nueva mesa de dibujo caracterizada por un bastidor en forma de U abierta el cual lleva fijos dos moyus o cubos en los
40.- dos ramales superiores.

2ª.- Nueva mesa de dibujo caracterizada por unos vástagos que al deslizarse en los moyus fijan por medio de dos tomillos al tablero en la altura deseada.

3ª.- Nueva mesa de dibujo caracterizada por dos sectores circulares fijados al tablero y girando en dos tornillos pivoteados,
45.- que dan al tablero un movimiento de giro de 0 a 90°.

4ª.- Nueva mesa de dibujo caracterizada por una espiga que atravesando los sectores circulares y los vástagos, lleva un tubo intercalado de tal manera, que actuando una manilla roscada en el
50.- extremo de la espiga, fija la mesa en la posición deseada.

5ª.- "NUEVA MESA DE DIBUJO."

Madrid, 12 ABR. 1960

MARCELINO ARETIO ARRIZABALAGA.

P. A.

30647



FIG. 1

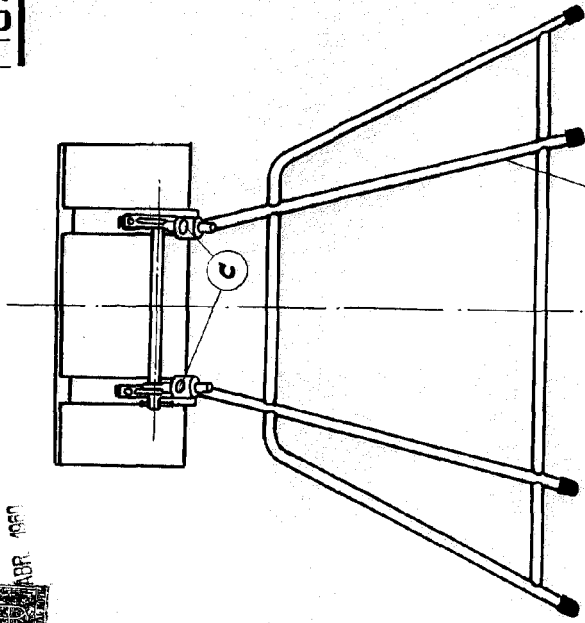

**ESCALA
VARIABLE**

FIG. 2

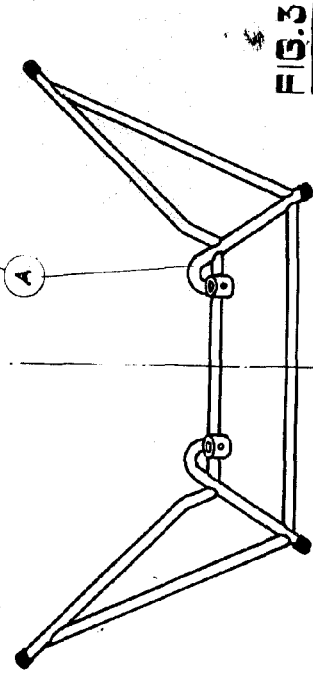
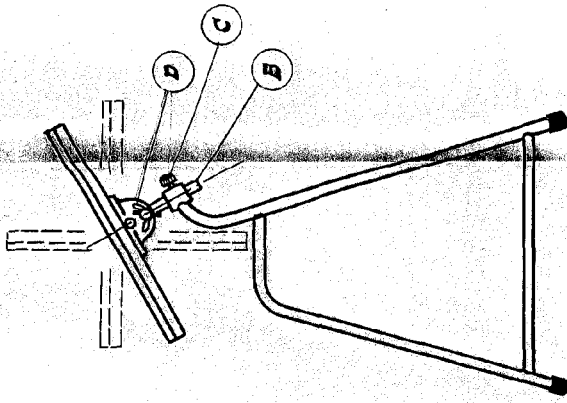

FIG. 3

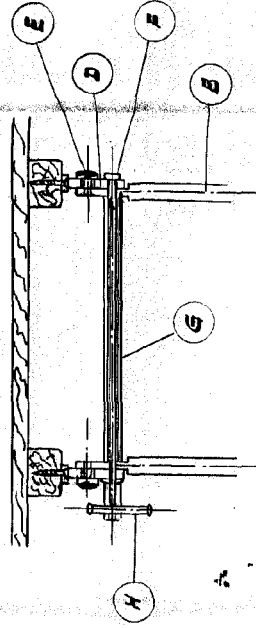

FIG. 4

Madrid, 12 ABR. 1930
P. A.